

발간등록번호

11-1541000-000654-01



APRC2010

제30차 FAO

아시아·태평양 지역총회 백서

30th FAO Regional Conference for Asia and the Pacific

경상북도 경주시 | 2010년 9월 27일~10월 1일

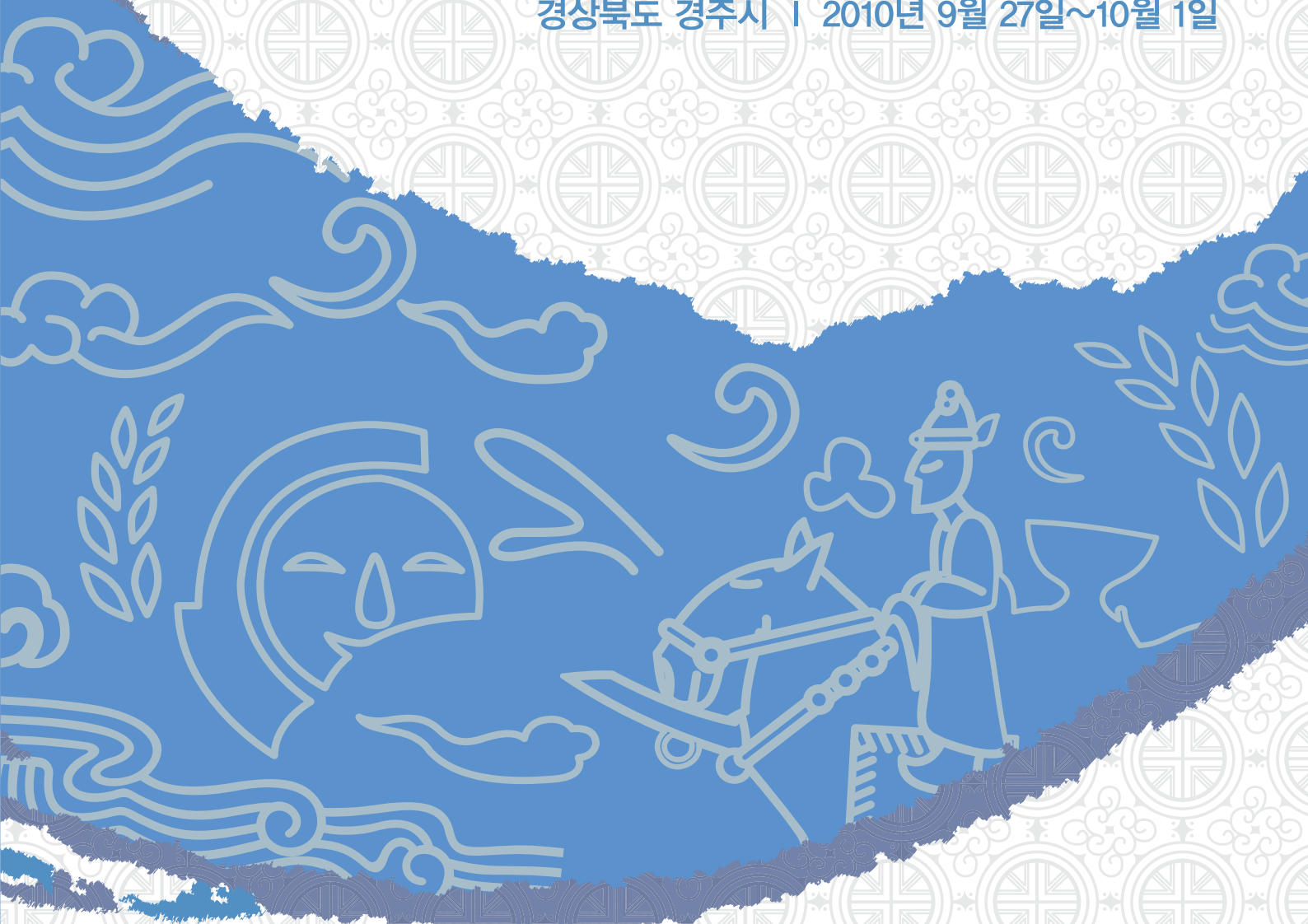

농림수산식품부

발간등록번호

11-1541000-000654-01



APRC2010

제30차 FAO

아시아·태평양 지역총회 백서

30th FAO Regional Conference for Asia and the Pacific

경상북도 경주시 | 2010년 9월 27일~10월 1일

목차

행사 개최결과 요약

- I. 행사 개요 8
- II. 주요 의제 및 일정 14
- III. 행사 준비 및 주요 추진내용 19
 - 1. 추진 경과 19
 - 2. TF 구성 21
 - 3. 준비위원회 23
 - 4. 대표단 26
 - 5. T/F와 행사대행업체 업무 분장 27

세부추진내용

- 제1장 협의서 56
 - I. 개요 56
 - II. FAO MOR 주요 검토 사항 57
 - III. 최종 협의서 60
- 제2장 초청 70
 - I. 개요 70
 - II. 운영일반 71
 - III. 최빈국 지원 74
- 제3장 등록 104
 - I. 개요 104
 - II. 운영일반 105
 - III. 비표운영 112
- 제4장 고위급 회의 133
 - I. 개요 133
 - II. 전체구성 134
 - III. 회의지원 및 조성 144
- 제5장 각료급 회의 151
 - I. 개요 151
 - II. 전체구성 152
- 제6장 부대룸 배치 및 조성 168
 - I. 개요 168
 - II. 전체 행사장 배치 168
 - III. 부대룸 조성 172
- 제7장 공항 영접·영송 및 수송 185
 - I. 개요 185
 - II. 운영일반 185
 - III. 수송 193



- 제8장 숙박 199
 - I. 개요 199
 - II. 운영일반 199
- 제9장 한식세계화 지원 203
 - I. 개요 203
 - II. 전체구성 및 내용 203
- 제 10 장 현장방문 프로그램 223
 - I. 개요 223
 - II. 세부프로그램 224
 - III. 운영일반 230
- 제11장 인 력 233
 - I. 개요 233
 - II. 인력선발 및 운영계획 234
 - III. 운영인력 교육 241
- 제12장 안전 및 비상대책 249
 - I. 개요 249
 - II. 운영일반 249
- 제13장 현장 조성 및 인쇄·제작물 253
 - I. 개요 253
 - II. 실내·외 현장 조성 및 인쇄·제작물 255
 - III. 행사안내 Package 270
- 제14장 홍보활동 274
 - I. 개요 274
 - II. 진행 및 결과 276
 - 1. 대언론보도 대응 276
 - 2. 홈페이지 제작 및 운영 277
 - 3. 홍보영상 281
 - 4. 홍보관 운영 286
 - 5. 한식세계화 지원 291
 - 6. 프레스센터 운영 292
 - 7. 팸투어(농업현장방문) 추진 293
 - 8. 기타 홍보활동 297
- 제15장 후속조치 314
 - I. 개요 314
 - II. 행사결과 정리 314
- 의제 및 회의결과**
 - I. 결과 요약 318
 - II. 지역총회 평가 324
 - III. 후속조치 325



발간사

최근 기후변화와 금융시장 불안이 식량수급 상황을 악화시키고 있는 가운데 식량안보가 다시 전 세계적 과제로 대두 되고 있습니다.

이에 대한 해결 방안을 논의하기 위하여 10.9.27~10.1 경상북도 경주시에서 아·태지역 FAO 회원 28개국 대표단 등 350여명이 참석한 가운데 ‘제30차 FAO 아시아·태평양 지역총회’를 개최하였습니다.

동 총회에는 FAO 자크 디우프 사무총장 및 회원국 장·차관, 고위급 대표, 국제기구 대표단 등이 참가하였습니다.

금번 지역총회는 1966년 원조 수혜국 입장에서 개최 된 이후 44년 만에 공여국 위치에서, 우리나라에서는 두 번째로 개최되는 회의로, 회의 기간 중 지난 60년간의 우리의 발전과정을 소개하였으며, 참가한 회원국 대표단들은 짧은 기간 동안에 달성한 우리의 성과에 큰 관심을 보이고 우리의 발전모델을 배우길 희망하였습니다.

또한, 금번 지역총회에서는 기후변화에 의한 농어업 여건변화 및 식량 부족 문제 해결방안 등에 대해 회원국과 국제기구 간 심도있는 토의를 진행하였습니다.



향후 우리나라는 2012년 6월까지 아·태지역 의장국으로서 FAO 활동에 적극 참여하여 국제적 리더십을 발휘할 것이며, 해외농업협력사업 확대 등을 통하여 국격을 제고하는데 노력할 것입니다.

이 보고서는 동 회의의 준비과정과 회의결과를 정리한 것으로, 이와 유사한 각료급 국제회의 개최 시 참고가 될 수 있기를 희망합니다.

마지막으로 동 지역총회가 성공적으로 개최되고 잘 마무리 될 수 있도록 지원을 해주신 경북도민과 경주시민 여러분, 자원봉사자, 행사진행자, 관계 공무원 등 모든 분께 감사의 말씀을 드립니다.



농림수산식품부 장관 유 정 복



경상북도 도지사 김 관 용



행사 개최결과 요약

30th FAO Regional Conference for Asia and the Pacific



I 행사 개요



■ FAO 설립목적인 인류의 영양상태와 생활여건 개선을 위해 **역내(域內) 농업상황과 정책방향을 논의하는 각료급 회의**

❖ 농림수산식품부, FAO 아태지역사무소 개최

■ 개최 일시 : 2010. 9. 27 ~ 10. 1 (경북 경주시)

❖ 고위급회의(9.27~29)와 각료급회의(9.30~10.1)로 구성

❖ 2년마다 개최되며, 개최국은 의장국을 2년간 담임

■ 참가 : 아·태 28개 회원국 대표단과 국제기구 등 429명

❖ FAO 사무총장(자크 디우프) 참가, 수석대표 : 장관 11, 차관 11, 고위급 6

■ 주요내용

● VIP 축사 : '10.9.30 10:00 ~ 10:30 각료급 회의 개회식

❖ 우리나라 발전과정 소개, 식량안보를 위한 회원국과의 협력 제안

● 각료급회의 : '10.9.30 ~ 10.1

❖ 장관님은 각료급회의 의장으로 회의 주재 및 각료급회의 폐회사 등 역할

● 고위급회의 : '10.9.27 ~ 9.29

❖ 국제협력국장은 고위급회의 의장으로 회의 주재 및 고위급회의 폐회선언 등 역할

● 양자면담 : '10.9.29 ~ 10.1

❖ FAO 사무총장 및 미얀마·인도네시아·몽골·몰디브 장관 등 면담

● 특별회의(Side Event) : '10.9.29, 10.1

❖ 식량안보를 위한 국가 및 지역 거버넌스 강화, 책임있는 농업투자



참고

국제연합 식량농업기구(FAO)

[Food and Agriculture Organization of the United Nations]

1. 기구 개요

■ FAO 연혁

- 1945년 창설, 본부는 이태리 로마, 192개 회원국과 1개 회원기구(EC)
- 사무총장 : Jacques Diouf(세네갈, 1994 ~ 현재)

■ 설립목적 및 기능

- 모든 국민의 영양상태 및 생활수준의 향상
- 식량(농산물)의 생산 및 분배능률 증진
- 영양상태, 식량 및 농업(임업, 수산업 포함)에 관한 정보의 수집, 분석과 보급 및 관련 국내·국제 활동의 촉진, 권고

2. FAO 활동현황

■ 활동 분야

- 농업개발 지원
 - ▶ 광범위한 기술지원 프로젝트를 통하여 개도국에 실질적인 도움을 제공하고 환경, 경제를 포함하는 종합적 분야를 고려하여 지속가능한 개발을 위한 프로젝트를 마련함.



- 정보 제공
 - ▶ 종합정보센터로서 영양, 식량, 농림축수산업 정보를 수집, 분석, 해석, 보급하여 농민, 과학자, 정부정책담당자, 비정부기구(NGO)가 합리적인 의사결정을 하는데 필요한 정보를 제공함.
- 회원국에 대한 지원
 - ▶ 광범위한 정보네트워크와 기술 전문가의 역량 및 경험에 기초하여 FAO는 회원국의 농업정책 기획, 개발에 필요한 자문을 제공함.
- 중립적 토론의 장 제공
 - ▶ 모든 국가들이 식량농업관련 주요 쟁점에 관한 정책을 토론하고 입안할 수 있는 중립적인 토론의 장을 제공하고 FAO는 식량농업관련 주요 회의, 기술회의, 전문가 협의를 주최하며 국제기준을 마련하고 국제협약 및 협정을 입안하는데 기여함.

■ FAO 주요 사업

- 긴급사태 대응 프로그램
 - ▶ FAO는 긴급사태에 대한 예방, 조기경보, 조정, 기술지원, 구호, 복구 및 개발 등에 전반적으로 관여하여 주도적으로 지원함.
 - ▶ FAO는 114개 국가 및 지역에서 755개 긴급사태 대응프로젝트를 운영함(2008년).
 - ▶ FAO는 WFP, IFAD와 공동으로 아이티 지진지역 및 농촌지역의 7만 2,000여 농가에 봄철 식부에 필수적인 종자 등 농업투입재를 배포함.
- 긴급예방시스템(EMPRES)
 - ▶ FAO는 1994년 국경을 초월하는 동식물 병충해의 피해를 최소화하기 위해 긴급예방시스템을 설치하였으며, 2대 우선과제는 우역과 사막 메뚜기 방제임.
- 식량안보 특별프로그램(Special Programme for Food Security)
 - ▶ 1994년에 발족된 식량안보 특별프로그램은 식량생산 및 저소득 농가

소득을 증가시켜 기아인구를 감축하고자 함.

- ▶ 16개 식량안보를 위한 국가프로그램 및 48개 기타 관련 프로그램이 운영중임(2009년 1월).

● 식품안전을 위한 국제규격 마련

- ▶ FAO는 국제적으로 거래되는 농산물 안전을 확보하고자 CODEX(국제 식품규격위원회) 규격, 국제식물보호협약(International Plant Protection Convention) 등의 국제규격을 마련하는데 기여함.

● 텔레푸드 사업(TeleFood)

- ▶ 1996년 세계식량정상회의에서 “전 세계 기아인구를 2015년까지 절반으로 줄이기로 약속”한 각국 정상들이 결의내용 실현을 위한 실천과제의 하나로서 FAO가 1997년부터 벌이고 있는 기아퇴치성금 모금운동임.
- ▶ 방송, 콘서트 등을 통해 2,800만달러 이상의 기금을 조성했으며, 1997년 이후 130개국에서 2,900여개의 프로젝트가 승인됨.

● 온라인 정보보급사업

- ▶ FAO 홈페이지는 약 300만개의 웹페이지로 구성되어 있고 2008년 방문객수는 4,300만명 이상임.
- ▶ FAO 홈페이지는 100개 이상의 데이터베이스와 동물보건, 국제통계, 물, 농업 등 각종 정보를 제공하는 전문 정보시스템을 보유함.
 - ❖ FAO 전문정보시스템 : FAO 통계사이트(faostat.fao.org),
 긴급예방시스템(www.fao.org/empres),
 FAO 통합문서저장시스템(www.fao.org/documents) 등

● 현지사업(Field Programme)

- ▶ FAO는 현지사업을 통해 기술지원, 정책지원, 투자지원, 역량제고 등 기아퇴치를 위한 실제적인 지원사업을 이행함.
- ▶ FAO는 항상 약 8억달러 규모의 2,000개 이상의 현지 사업을 관리함.



FAO지역총회(FAO Regional Conference)

























- 5개 지역 총회가 있으며 2년마다 개최(짝수해)
 - ▶ 아프리카, 아시아 및 태평양, 근동, 남미 및 카리브, 유럽
- 논의범위
 - ▶ 지역내 회원국들의 식량 및 농업개발을 지원하기 위한 방법과 수단 등을 검토하고 토의
 - ▶ 토의결과는 사업·예산 문제의 경우 프로그램위원회 및 재정위원회를 통해 이사회에, 정책·규정 문제의 경우 총회에 보고
- 지역총회 의장 : 회의개최지 국가의 농업담당 각료가 담임
- 역대 FAO 아·태지역총회

회	일 자	장 소	회	일 자	장 소
1	'53. 7.27~8.5.	인도 벵골	16	'82. 6.1~12.	인도네시아 자카르타
2	'55. 6.20~26.	스리랑카 캔디	17	'84. 4.24~5.3.	파키스탄 이슬라마바드
3	'56. 8.8~18.	인도네시아 반둥	18	'86. 7.8~17.	이탈리아 로마
4	'58. 8.6~16.	일본 도쿄	19	'88. 7.11~15.	태국 방콕
5	'60. 11.21~20.	베트남 사이공	20	'90. 4.23~27.	중국 북경
6	'62. 9.15~29.	말레이시아 쿠알라룸푸르	21	'92. 2.10~14.	인도 뉴델리
7	'64. 11.7~21.	필리핀 마닐라	22	'94. 10.3~7.	필리핀 마닐라
8	'66. 9.15~24.	한국 서울	23	'96. 5.14~18.	서사모아 아피아
9	'68. 11.4~15.	태국 방콕	24	'98. 4.19~25.	미얀마 양곤
10	'70. 8.27~9.8.	호주 캔버라	25	2000.8.28~9.1.	일본 요코하마
11	'72. 10.17~27.	인도 뉴델리	26	2002.5.16~27.	네팔 카트만두
12	'74. 9.17~27.	일본 도쿄	27	2004.5.16~22.	중국 베이징
13	'76. 8.5~13.	필리핀 마닐라	28	2006.5.15~19.	인도네시아 자카르타
14	'78. 7.25~8.3.	말레이시아 쿠알라룸푸르	29	2008.3.26~31.	태국 방콕
15	'80. 3.5~13.	인도 뉴델리	30	2010.9.27~10.1	한국 경주





















● FAO 아·태지역 회원국 현황(총44개국)

●● 아시아 지역 (26개 회원국) ●●

 Afghanistan	 Japan	 Philippines
 Bangladesh	 Kazakhstan	 Republic of Korea
 Bhutan	 Lao PDR	 Russia
 Cambodia	 Malaysia	 Sri Lanka
 China	 Maldives	 Thailand
 DPR Korea	 Mongolia	 Timor-Leste
 India	 Myanmar	 Uzbekistan
 Indonesia	 Nepal	 Vietnam
 Iran	 Pakistan	

※ 올해 러시아가 회원국으로 추가됨

●● 태평양 지역(18개 회원국) ●●

 Australia	 Micronesia	 Samoa
 Cook Islands	 Nauru	 Solomon Islands
 Fiji	 New Zealand	 Tonga
 France	 Niue	 Tuvalu
 Kiribati	 Palau	 United States of America
 Marshall Islands	 Papua New Guinea	 Vanuatu

 : 1945년 FAO 창설 당시 창립 멤버



II 주요 의제 및 일정



1. 주요 의제

▣ 각료급회의

- 지역사무소/국가사무소 개편 등 FAO 개혁 이행상황 점검
- 2010~2011 사업예산안 이행상황 및 2012~2013 아태지역 우선 조치분야
- 라운드테이블 : '라퀼라 식량안보 이니셔티브' 후속조치 등

- ➔ 2009년 11월 이탈리아 로마에서 열린 세계식량안보 정상회의에서 기아근절 선언을 채택함
- ➔ 라퀼라 G-8 정상회의와 작년 11월 식량안보 정상회의 후속조치의 효과적인 이행 및 조정방안에 대한 각국의 경험과 전망을 공유, 라운드테이블을 통해 회원국 및 기구간의 향후 협력 안이 제기될 것을 기대

▣ 고위급회의

- 역내 식량안보 및 지속개발을 위한 기후변화 완화 및 적응 정책의 통합

- ➔ 아태지역 농업 부분의 기후변화 문제와 필요한 조치에 대해 논의
- ➔ 기후변화 완화 및 적응, 식량안보, 지속가능한 개발 간의 시너지 창출을 위한 기술방안을 제시하고 정책, 전략, 법적 프레임 워크 등을 설명

- 역내 식량 및 재정위기 대처 경험 및 정책교훈 공유

- ➔ 아시아지역 농업 및 식량안보를 위한 식량 및 재정위기의 영향 및 교훈에 관한 지역 분석연구 결과를 제시
- ➔ 식량가격급등 및 경제위기가 아시아 국가에 미치는 영향 및 국제상황을 조명하고 향후 이러한 위기대처를 위해 정책교훈 및 권고사항을 종합



● 지속가능한 식량안보를 위한 작물생산성 증대방안

- ➔ 작물 생산성 증대 추세 및 패턴, 작부 체계의 다양화, 생산 후 시스템 등을 검토
- ➔ 관련 이슈를 평가하고 국가 및 지역수준의 정책방안 및 필요조치, 다양한 주체들의 역할을 논의 작부체계의 다양화 검토

■ 특별회의(Side Event)

- ① ‘국가/지역 식량안보 거버넌스 강화방안’
- ② ‘책임있는 농업투자’

2. 의제검토 부서

■ 고위급 회의

의 제	주관부서	협조부서
【지역 및 국제정책 이슈】		
1. 역내 식량안보 및 지속가능개발을 위한 기후변화완화 및 적응정책 통합	녹색미래전략과	농촌진흥청 산림청 농경연
2. 역내식량 및 재정위기대처 경험 및 정책 교훈	국제협력총괄과	농경연 식량정책과 농업정책과
3. 역내 지속가능한 식량안보를 위한 작물생산성 증대	농진청	농산경영과 농경연
【정보제공】		
4. 아·태지역 식량농업 상황	국제협력 총괄과	식량정책과 농경연
5. 기술위원회와 아태총회간 연계 강화	국제협력총괄과	산림청 국제기구과 통계청 식물검역원
6. 역내재난대비, 대응, 완화를 위한 FAO전략 및 접근방안	국제협력총괄과	농산경영과 농경연
7. REDD(산림전용방지프로그램)이행 및 역내 농림업부문에 대한 시사점	산림청	국제협력 총괄과
8. 식량농업을 위한 식물유전자원 국제 조약	종자생명 산업팀	농촌진흥청 국립종자원



▣ 각료급 회의

의 제	주관부서	협조부서
【도입의제】		
9. IPA(즉각조치계획)이행 등 식량안보정상회의 및 제36차 FAO총회에서 제기된 사안	국제협력총괄과	FAO한국협회
10. CFS(세계식량안보위원회) 개혁	국제협력총괄과	FAO한국협회
【논의의제】		
11. '08~'09아태지역 FAO 활동 및 제29차 아태총회 주요권고사항에 대한 조치결과 보고	국제협력총괄과	FAO한국협회
12. 10~'11사업예산안 및 아태지역 우선조치사항 이행	국제협력총괄과	FAO한국협회
13. 국제공유서비스센터 통합	국제협력총괄과	FAO한국협회
14. 역내 우선순위프레임워크('10~'19) 및 아태지역사무소 조직 개편	국제협력총괄과	FAO한국협회
【고위급회의 결과보고】		
15. 역내 식량 및 농업현황에 대한 논의 결과	국제협력총괄과	FAO한국협회
【라운드테이블】		
16. 선언에서 이행까지: 식량안보에 관한 라퀼라이니셔티브 및 식량안보정상회의의 후속 조치 <ul style="list-style-type: none"> ▶ 라퀼라 G-8 정상회의와 2009년 11월 식량안보 정상회의의 후속조치의 효과적인 이행 및 조정방안에 대한 각국의 경험과 전망을 공유 ▶ 라운드테이블을 통해 회원국 및 기구간의 향후 협력안이 제기될 것을 기대 	국제협력총괄과	농업정책과 식량정책과 농촌진흥청 양자협상협력과 다자협상협력과 농경연



3. 주요일정

■ 전체 프로그램

시간/날짜	2010.9.27 (월)	2010.9.28(화)	2010.9.29 (수)	2010.9.30 (목)	2010.10.1 (금)	
	고위급 회의			각료급 회의		
08:00~09:00	등록(전일)	등록(전일)	등록(전일)	등록(전일)	등록(전일)	
09:00~10:00	개회식 커피브레이크	고위급회의	현지시찰	개회식 커피브레이크	라운드테이블	
10:00~11:00	고위급회의	커피브레이크		각료급회의	커피브레이크	
11:00~12:00	고위급회의	고위급회의		각료급회의	각료급회의	
12:00~13:00	한식세계화 이벤트	한식세계화 이벤트		오찬 (경북도지사주최)	한식세계화 이벤트	
13:00~14:00	고위급회의	고위급회의		각료급회의	특별회의	
14:00~15:00	커피브레이크	커피브레이크		특별회의	커피브레이크	
15:00~16:00	고위급회의	고위급회의		커피브레이크	각료급회의	각료급회의
16:00~17:00	고위급회의	고위급회의		고위급회의	각료급회의	각료급회의
17:00~18:00				폐회		폐회
18:00~19:00						
19:00~20:00			환영만찬 (농식품부장관 주최)	리셉션 (FAO 사무총장 주최)	환송만찬 (경주시장 주최)	
20:00~21:00						

■ 주요일정 및 내용

일시	회의	부대행사
9.27 (월) 09:00~ 17:00	<ul style="list-style-type: none"> ○고위급회의 개회식 ○의장 및 부의장 선출 ○의제 및 일정 채택 ○역내 식량안보 및 지속가능개발을 위한 기후변화 완화 및 적응방안 통합 ○세계 식량 및 재정위기에 대한 역내 경험 및 정책적 교훈 	<ul style="list-style-type: none"> ○홍보관 운영 (9.27~10.1) ○한식세계화
9.28 (화) 09:00~ 17:00	<ul style="list-style-type: none"> ○역내 지속가능한 식량안보를 위한 작물 생산성 향상 ○아·태지역 식량농업상황 ○기술위원회와 아태지역총회 간의 연계 강화 ○역내 재해에 대한 준비, 대응, 완화를 위한 FAO의 전략 및 접근 ○REDD(산림전용방지프로그램) 이행 및 역내 농림업에 대한 의의 ○식량과 농업을 위한 식물유전자원에 관한 국제조약 ○기타 안건 	<ul style="list-style-type: none"> ○한식세계화



일시		회의	부대행사
9.29 (수)	08:30~ 21:00	<ul style="list-style-type: none"> ○특별회의(Side Event) ○보고서 채택 ○고위급회의 폐회 	<ul style="list-style-type: none"> ○현지시찰 ○농식품부장관 주최 환영만찬 (한식세계화)
9.30 (목)	09:00~ 21:00	<ul style="list-style-type: none"> ○각료급회의 개최식(이명박대통령참석) ○의장 및 부의장의 선출 ○FAO 사무총장 성명서 발표 ○FAO이사회 독립의장 성명서 발표 ○세계식량정상회의 및 36차 FAO총회 주요사안 ○분권화된 사무소 네트워크의 새로운 비전 ○세계식량안보위원회(CFS) 개혁 ○2008-09년도 FAO의 아태지역 활동에 관한 보고서, 29차 아태지역총회 주요권 고사안에 대한 조치에 관한 보고서 ○2010-11년도 사업예산안의 이행경과 및 아태지역에서 향후 2년간 우선과제영역 	<ul style="list-style-type: none"> ○기자회견 ○경북도지사 주최 오찬 ○FAO사무총장 주최 리셉션 ○동반자 농촌 현장방문
10.1 (금)	08:30~ 21:00	<ul style="list-style-type: none"> ○라운드테이블 <ul style="list-style-type: none"> - 선언에서 이행까지: 라퀼라이니셔티브와 역내 WSFS에 대한 후속조치 ○국제공유서비스센터 통합 설립 ○지역우선프레임워크(2010-2019) 고려사항 및 RAP 조직개편 ○고위급회의 결과 보고 ○특별회의(Side Event) ○기타 안건 ○차기 총회 개최 일시 및 장소 ○보고서 채택 (고위급회의 결과보고서 포함) ○각료급회의 폐회 	<ul style="list-style-type: none"> ○경주시장주최 환송만찬

Ⅲ 행사 준비 및 주요 추진내용



1. 추진 경과

- '06 제28차 지역총회시 우리나라에서 차 차기 총회 개최기로 협의
- 제30차 FAO 지역총회를 우리나라서 개최기로 결정
(제29차 지역총회 : '09.3)
- 개최시기를 '10.9.27로 결정('09.7.6)
- 경북도 경주시를 개최지로 선정('09.8.29)
- FAO 아태 총회 준비 및 지원계획 마련('09.12.21)
- 사업주관기관 선정(FAO 한국협회) 및 보조금 교부 결정('10.1.21)
 - 국고 7억원
- 행사준비 TF 구성('10.2.1)
- 경북도 지사와 총회개최 협력 MOU 체결('10.3.23)
- 행사대행업체 선정
 - 조달청 요청('10.3.24) → 입찰 공고(3.30) → 제안서 접수[4개 업체 (리컨벤션, 유니네오, 이오컨벡스, 지니릴레이션)](4.14) → 제안서 평가 (4.20) → 우선협상대상자 선정(4.21) → 우선협상대상자와의 3차례 협상 (4.27~29) → 조달청과 (주)유니네오 간의 계약체결 [계약금액 6억 7백만원](5.4)



- 공식 홈페이지 OPEN('10.7.7)
- FAO와 총회개최 협력 MOU 체결('10.8.2)
- FAO 초청장 발송('10.8.9)
- 최빈국 지원 안내장 발송('10.8.24) : 최빈 14개국 각료에 항공료 및 숙박 제공
- 경북도 보조금 교부 결정 및 교부('10.8.30)
 - ▶ 지방비 2억원
- 장관님 초청장 발송('10.9.3)
- 경주 현장사무소 설치('10.9.23)
- 보조금 교부 변경('10.9.24)
 - ▶ 최빈국 지원, 수석대표 차량 제공 등 불가피한 예산 증가 사유 발생
- 고위급 회의 리허설('10.9.26)
- 각료급 회의 리허설('10.9.29)
- (사) 감우회 회계경영연구원에 사후 원가계산용역 의뢰('10.10.27)
- 계약기간 연장 [당초 10.31 → 변경 12.17]
 - ▶ 백서제작 및 사후 원가계산용역에 따른 추가 시일 소요
- 사후 원가계산용역 보고서 접수('10.12.6)
 - ▶ (주)유니네오 요청금액 : 819,679,000원
 - ▶ 사후 원가계산 금액 : 752,894,631원

2. TF 구성

- 행사추진 TF는 3회에 걸쳐 인원 등을 조정하였으며, 최초 TF 구성상의 문제로 인하여, 추진과정상 업무연계 등의 어려움 노출
 - ↳ 동 행사규모의 TF는 국장급 TF 팀장 아래 과장급이 2명 이상 반장으로 구성되는 것이 바람직



최초 TF 구성 인원

소 속	성 명	주요 업무
농식품부 국제협력총괄과	홍성재 과장	팀장
농식품부 국제협력총괄과	윤광일 사무관	기획
농식품부 국제협력총괄과	전지수 주무관	서무
농촌진흥청	최병렬 연구관	의제
농협	이창구 차장	홍보
한국농어촌공사	안민우 과장	수송·숙박 등
FAO 한국협회	윤지완 대리	FAO 연락, PCO 관리



최종 TF 구성 인원

■ 총괄 및 기관협조 : 김종철 T/F 팀장

- 윤광일 : 행사 총괄, 고위급 및 각료급 개회식
- 문광규 : 주요인사 일정관리
- 전지수 : 관계기관 연락, 참가단 숙식 관리
- 안민우, 이창구 : 행사인력, PCO 관리 및 연락
- 윤지완 : FAO와의 연락 및 조정, PCO 관리



☐ 의전, BH, 사무총장, NGO 대응 : 안광욱 과장

- 조현준 : 각국 각료급 의전 총괄
- 백동현 : BH 및 FAO 사무총장 대응
- 전준연 : NGO 및 장관님 환영사 등

☐ 의제, 대표단 대응 : 이영구 과장

- 김정주, 최수아 : 의제 내용 및 결과 정리
- 최병렬 : 의제 구성, 대표단 관리
- FAO 한국협회(3) : 의제 지원

☐ 양자대응 : 배상두 과장

- 김 규 : 양자대응

☐ 홍보

- 김종모 : 보도자료, 기자단 대응
- 연구영(농촌정보문화센터) : 홍보관 관리



3. 준비위원회

- 목적** : 행사 추진상황 점검 및 현장애로사항 등 해소방안 검토·지원
 - ◆ 금번 행사를 범 농업계가 공동 대응할 수 있도록 민·관·학 공동으로 구성

가 준비위원회의 기능

- FAO 아·태 총회 준비위원회는 다음의 사항을 심의함
 - FAO 아·태 총회준비와 운영에 관련된 기본방향
 - 현장애로사항 해결을 위한 사항
 - 관계부처·기관·학계 등 외부협조에 관한 사항
 - 사업비의 집행과 결산에 관한 사항
 - 기타 행사준비를 위하여 위원회가 필요하다고 판단한 사항

나 준비위원회의 구성과 운영

- 구성**
 - FAO 아·태 총회 준비위원회 위원은 행사를 직접 또는 간접 지원할 수 있는 정부 및 학계·민간단체의 대표자 또는 전문가 13인으로 구성
 - 위원의 임기는 행사종료시('10. 10월) 까지
 - 위원장은 정부와 민간이 공동으로 담임
 - 정부 측 위원장은 농림수산식품부 제1차관이, 민간위원장은 위원 중에서 호선함
 - 위원장이 부득이한 사유로 그 직무를 수행할 수 없을 때는 위원장이 미리 지명한 위원이 위원장의 직무를 대행



☐ 운영

- 위원회는 행사종료시('10. 10월) 까지 매 2개월마다 1회 개최를 원칙으로 하고 필요시 수시개최
- 위원회는 재적위원 과반수의 출석으로 개의하고 출석위원 과반수 찬성으로 의결함
- 위원장은 표결권을 가지며, 가부동수인 때에는 결정권을 가짐
- 위원회의 운영지원은 농림수산식품부내에 설치된 행사지원 T/F팀이 담당함

행사지원 체계도

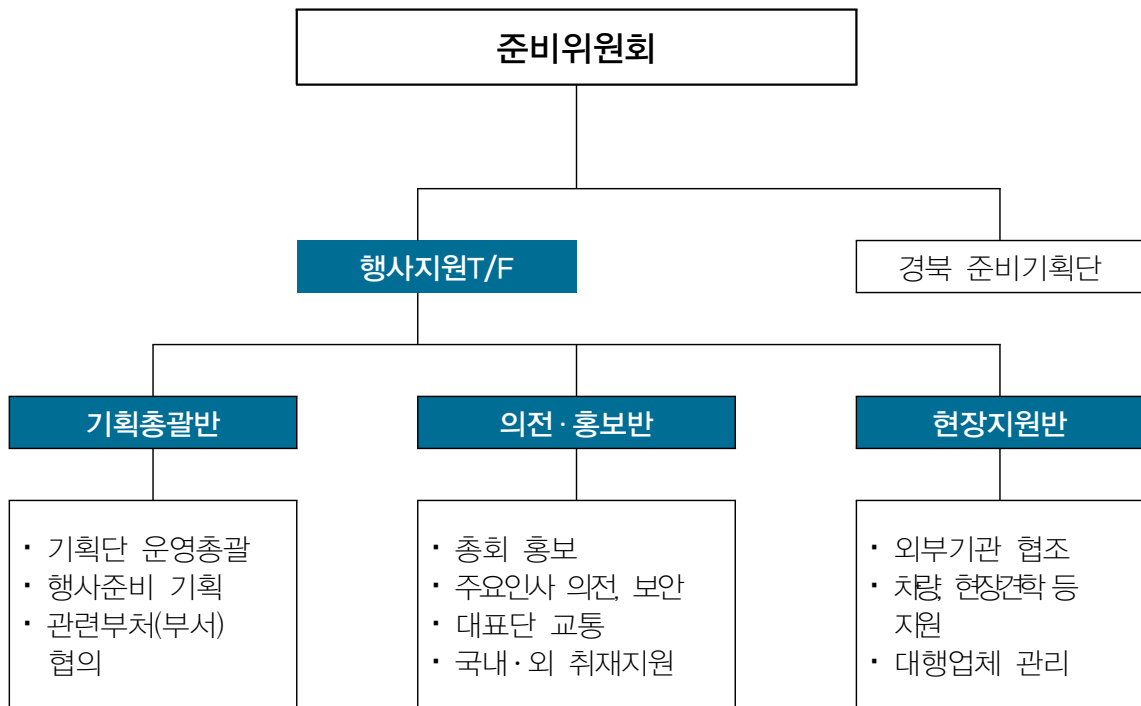

다 준비위원 구성

	소속	직위	비고
정부(6)	농식품부	제1차관	정부대표
	농식품부	국제협력국장	
	외교통상부	국제기구국장	
	농촌진흥청	기술협력국장	
	산림청	산림자원국장	
	경상북도	농수산국장	
학계 · 민간단체 등(7)	FAO 한국협회	사무총장	
	학계	김한호 교수	
	"	손재근 교수	
	농협 중앙회	해외협력국장	
	농민단체	한농연 회장	
	"	쌀전업농 중앙회장	
	연구기관	KREI 부원장	
간사		행사지원 T/F 팀장	

위원별 관련사항

정부	농식품부	○ FAO 행사지원T/F 설치 및 행사총괄 - 출입국관리, 관계부처 협의, 주요의제 대응 등
	외교통상부	○ MOU 체결, 관련국 협조 및 의전
	농진청, 산림청	○ 의제지원 및 발굴, 학술회의 등 개최지원
	경상북도	○ 현장 준비기획단 운영 ○ 홍보, 농촌현장 방문, 행사장관리, 안전 등 ○ 주최 도시인 경주시와 업무협조
민간	FAO 한국협회	○ 행사장관리, 행사진행, FAO 참여회원 관리 ○ 행사용역업체 관리
	학계·연구기관	○ FAO 관련 학술지원
	농협 중앙회 농민단체	○ NGO 관련 행사 주관 ○ 우리농업·농촌 홍보 등



4. 대표단

구 분	기관 / 부서명	
수석대표	농림수산식품부 장관	
교체대표	농림수산식품부 국제협력국장	
대표단	농림수산 식품부	국제협력총괄과장, 다자협상협력과장, 양자협상협력과장, 지역무역협정과장, 녹색미래전략과장, 국제기구과장, 식량정책과장, 국립식물검역원 국제검역협력과장 등
	외교통상부	주이태리대사관 농무관
	농촌진흥청	기술협력국장, 국제기술협력과장 등
	산림청	산림자원국장, 국제협력과장 등
	통계청	농어업통계과장 등
	FAO한국협회	사무총장 등
	한국농촌 경제연구원	농식품정책연구본부장, 국제농업개발협력센터장 등
	농어촌공사	해외사업팀장, 수자원관리처장 등

5. T/F와 행사대행업체 업무 분장

구분	T/F	PCO	비 고
주요 업무	<ul style="list-style-type: none"> ○ 기획, 의제대응, 관계부처 협조, 의전, 장관님 일정 관련 대응, 기타 비상상황 대처 등 	<ul style="list-style-type: none"> ○ 수송, 행사장 조성, 회의 진행, 부대행사, 홍보 등 집행·지원업무 	
I. 기초 자료	<ul style="list-style-type: none"> ○ 참가국(국제기구) 기본현황 ○ 참가대표단 정보 	<ul style="list-style-type: none"> ○ 회의장소(FAO한국협회) 	
II. 의전	<ul style="list-style-type: none"> ○ 비자발급총괄 ○ 의전총괄 등 의전상 필요한 부분 협의 및 담당 	<ul style="list-style-type: none"> ○ 비자발급지원 ○ 공항의전 ○ 의전차량 관리 ○ 행사기간 중 이동지원 ※ 주로 수송부문 담당 	경북도, 경주시
III. 행사장 조성	<ul style="list-style-type: none"> ○ 행사장 조성 및 숙박 등 관리·점검 	<ul style="list-style-type: none"> ○ 행사장 조성 ○ 숙박시설 ○ 식당 및 편의시설 	
IV. 관계부처·기관 협조	<ul style="list-style-type: none"> ○ 관계부처 협조 ○ 본부 실국 및 산하기관 협조 ○ 관련단체 협조 		
V. 회의진행	<ul style="list-style-type: none"> ○ 초청, 등록 총괄 ○ 양자회담 대응 ○ 회의 및 의제 대응 ○ 연설문(VIP, 장관) ○ VIP 의전 및 접견 ○ 비상상황 관리 	<ul style="list-style-type: none"> ○ 초청 및 등록 지원 ○ 개회식 ○ 만찬 관리 ○ 회의진행 지원 ○ FAO 인력 지원 	경북도, 경주시, FAO한국협회
VI. 부대행사	<ul style="list-style-type: none"> ○ NGO 활동 및 학회 행사 지원 ○ 현장방문 스케줄, 비공식활동 기획 	<ul style="list-style-type: none"> ○ 현장방문지원 	경북도, 경주시
VII. 홍보	<ul style="list-style-type: none"> ○ 홍보총괄 기획 ○ 보도 대응 ○ 홍보영상·홍보관 설치 기획 	<ul style="list-style-type: none"> ○ 홈페이지 운영 ○ 사인물(안내부스, 배너, 안내표지 등) ○ 홍보관 운영 ○ 안내자료 및 기념품 	경북도, 경주시
VIII. 행사운영	<ul style="list-style-type: none"> ○ 지원인력 및 교육 ○ 사무국 운영 ○ 행사기록 	<ul style="list-style-type: none"> ○ 안전관리 ○ 지원인력 및 교육 ○ 음료 및 다과 ○ 예산(FAO한국협회) 	경북도, 경주시





별첨. 제30차 FAO 아시아·태평양 지역총회 행사대행용역 제안요청서

제30차 FAO 아시아태평양 지역총회
행사대행용역 제안요청서

2010. 3.

FAO 한국협회



목 차

I. 용역 사업 개요	1
1. 행사 개요	
2. 용역기간	
3. 계약방식	
4. 입찰자격	
5. 회의프로그램(안)	
II. 용역 사업 수행 내용 및 준수사항	3
1. 용역 수행 내용	
2. 용역 사업수행 준수사항	
III. 제안서 작성지침	6
1. 작성 방법 및 기준	
2. 제안서 효력	
3. 작성 요령	
4. 제안서 작성시 유의사항	
IV. 사업자 선정	11
1. 심사기준 및 절차	
2. 협상적격자 선정방법	
3. 제안서 제출 및 설명회	
※ 관련 서식	16



1. 용역사업 개요

1. 행사개요

- 행사명 : “제30차 FAO 아시아·태평양 지역총회(The 30th FAO Regional Conference for Asia and the Pacific)”

* FAO : Food and Agriculture Organization of the United Nations

- 일시 및 장소 : 2010년 9월 27일(월) ~ 10월 1일(금), 경북 경주시
- 주 최 : 농림수산식품부, 경상북도, FAO 한국협회, FAO 아태지역사무소
- 참가 규모 : 약 300명 (43개 회원국 대표 및 옵서버 등)
- 예 산 : 약6억5천만원(₩650,000,000원) / 제세포함
- 공식 언어 : 영어, 불어, 중국어
- 주요 행사내용
 - 고위급회의(3일) 및 각료급 회의(2일)
 - 부대행사
 - 농산물 전시, 한식세계화, 새마을운동 홍보관 운영 : 시식, 체험 등
 - 현지시찰(농촌현장 또는 산업현장 방문)

2. 용역기간

- 용역계약 체결 시부터 ~ 2010년 10월 29일까지
 - ※ 협회의 내부사정에 의해 정확한 계약종료일은 추후 조정 가능

3. 입찰방식

- 「국가를 당사자로 하는 계약에 관한 법률 시행령 제21조」에 따른 제한 경쟁 입찰에 의한 방식

4. 계약방식

- “국가계약법 시행령 제43조” (협상에 의한 계약체결)
- “회계예규 2200-04-158-3, 2009.9.21” 에 따른 협상에 의한 계약 체결



5. 입찰참가자격

- 국가를당사자로하는계약에관한법률시행령 제12조 및 동법시행규칙 제14조에 의한 유자격자
- 관광진흥법 제4조에 따라 등록된 국제회의업체
- 국가계약법시행령 제76조의 규정에 의한 부정당업자로 입찰참가자격 제한을 받은 자는 제외
- 최근 3년간 외국인이 100인 이상 참가하고, 단일 규모가 5억원 (₩500,000,000원) 이상인 국제회의 수주 및 대행실적이 있는 업체
 - ※ 실적증명서(사본)은 제안서 접수 시 제출
 - ※ 국가계약법시행령 제72조의 공동계약이 가능하며 공동으로 입찰하는 업체 중 적어도 한 업체는 위 기준에 충족해야 함

6. 회의 프로그램(안)

일 자	시 간	주 요 내 용
고위급 회의		
9.27(월)	09:00~09:30	○ 개회식 ※ 환영사 순서 : FAO 기획팀장 →FAO 사무소장 →장관님(10분)
	10:00~17:00	○ 의장수락, 안전검토 회의
	18:00~20:00	○ 경북도지사 만찬
9.28(화)	09:00~17:00	○ 안전검토 회의
	18:00~20:00	○ 경주시장 만찬
9.29(수)	09:00~12:00	○ 농촌현장 또는 산업현장 방문
	16:00~	○ 보고서 채택 ○ 고위급회의 폐회 (FAO아태사무소장 폐회사)
각료급 회의		
9.30(목)	09:00~10:00	○ 개회식 ※ 환영사 순서 : FAO 사무총장 →VIP(10분)
	10:00~17:00	○ FAO 성명서, 장관님 의장수락, 안전검토
	18:00~20:00	○ FAO 사무총장 초청 만찬
10.1(금)	09:00~12:00	○ 수석대표 연설 및 안전검토회의
	16:00~17:00	○ 보고서 채택
	17:00	○ 폐 회 (FAO아태사무소장 폐회사)
	18:00~20:00	○ 장관님 환송만찬

※ 프로그램(안)은 추진과정에서 변경될 수 있음



II. 용역사업 수행 내용 [예시]

가. 회의장 및 부대시설 준비 (보문단지 내 호텔)

- 경주시 보문단지 내 1, 2순위 행사호텔 선정
 - 회의장, 만찬장, 사무실, 숙소 등 시설규모, 가격적정성, 교통편의성, 서비스제공수준 등 평가기준 마련
- 본회의장(약 300인) 및 사무실(약 11개) 준비
 - ※ 소요 사무실(안)은 <붙임-1> 참고
- 통역부스 설치 (4개어, 3개 공식 언어 및 한국어)
- 중계 및 프레젠테이션 시설 설치
- 각 사무실 시설 설치 (행사운영 T/E, FAO 사무국 등)
- coffee break 장소 및 인터넷 존 설치 (PC 15대 이상) 등

나. 홍보

- 홍보 실시 계획 수립 : 단계별, 지역별, 매체별 계획 수립
- 인쇄물 제작 : 홍보 리플렛, 플래카드 등
- 홍보물 설치 및 배치
- 홈페이지 운영 : 회의프로그램, 회의참가정보, 등록, 숙박 정보 등 제공
- Photo Session 장소 조성 및 운영

다. 초청 및 등록

- 참가자 등록, 참가자 ID 카드 제작 및 배포 계획 수립·집행
- 사전등록 계획 수립 및 운영
 - 홈페이지에 사전등록 시스템 구축 : FAO 홈페이지와 연계
 - 숙박 및 교통 정보 제공
- 등록데스크 설치 등 현장등록 계획 수립
 - 사전등록·현장등록데스크 별도 운영 등 혼잡방지 대책 마련
- RFID 시설 활용 계획 수립



라. 의전

- VIP급 전담 의전요원 또는 연락관 배치
 - FAO 사무총장, 각국 장관급 수석대표(약 30명) 등에 전담요원 배치
 - 일반참가자 안내 등을 위한 의전요원 확보
- 의전인력 확보 및 사전교육 계획 및 운영
- VIP급에는 전용 의전차량 및 운전인력 확보·관리

마. 수송

- 출입국 기간 : 공항↔호텔 수송계획 수립
- 회의기간 : 호텔↔회의장↔오·만찬장 수송계획 수립
- 대표단 및 기자단 주차시설 운영계획 수립 및 집행
- 교통 정보 제공
 - 항공 및 국내 교통 정보 제공 (회의장 또는 호텔까지 교통정보)
 - 셔틀버스 운행 정보 제공 (책자 제작 등)

바. 개회식 및 만찬 계획

- 개회식장 및 만찬장 마련
 - 개회식장(본회의장), 만찬장
 - 야외 만찬장 활용 계획 (우천시 대비계획)
 - ※ 본회의장 배치도는 <붙임-2> 참고
- 행사기간 중 Coffee break 시행계획 및 집행
- 문화공연 계획 수립 및 업체·공연자 섭외 : 만찬시 문화공연 1회
- 다양한 메뉴 선정 및 서비스 인력 확보 계획

사. 숙박

- 숙박 계획 수립 및 호텔 블로킹
- VIP 숙박 계획 별도 수립
- 참가자 숙박 예약 및 배치, 숙박비 적정성 여부 파악 등



아. 통역

- 전체회의 통역 계획 수립(4개어) 및 인력확보·배치
 - * 3개 공식언어 동시통역원은 FAO가, 한·영 동시통역원은 한국측이 채용
- VIP급 인사 통역 계획 수립 및 수행

자. 인력관리

- 행사기획 인력 및 행사보조요원 확보
- 행사운영 T/F 인력 파견 계획

카. 기타

- 비상대비 계획
 - 현장 비상상황 대처방안 마련
 - 안전 및 의료계획
 - 건물 내외부 경호경비계획 수립
- 행사운영 T/F와의 업무협조 계획
 - T/F에 인력 파견 계획
 - 관리자급 연락 담당자 지정
 - 정기업무협의회 개최 계획 수립
- 업무결과보고서 작성 등 사후관리
 - 평가회 개최
 - 회의 준비 경위 및 결과보고서 작성, 각종 행정데이터 분류, 정리 등

※ 위탁대상 업무는 추후 변경, 추가, 삭제 가능하며, FAO 한국 협회의 별도 요구가 있는 경우 수탁업체는 이를 성실히 이행하여야 함



III. 제안서 작성 및 제출

가. 제안서 제출

- 제안서는 CD 2장, 출력물 10부를 준비하여 제출
 - A4용지 및 3Hole 바인더를 사용(제본금지)하고, 흑백단면 인쇄할 것
- 다음 12종의 서류는 제안서에 첨부해서 제출해야 함

< 제출 서류 목록 >

- ① 제안업체 일반 조사서(별지 제1호) 1부
- ② 전문자격증(컨벤션기획사) 보유인력 현황(별지 제2호) 1부
- ③ FAO 아태총회에 투입할 전문 인력 현황(별지 제3호) 1부
- ④ FAO 아태총회에 투입할 전문 인력 이력사항(별지 제4호) 1부
- ⑤ 최근 3년간 국제회의 대행실적(별지 제5호) 1부
- ⑥ 최근 3년간 국제회의 관련 수상 경력(별지 제6호) 1부
- ⑦ 2010.5월~10월 타 국제회의 대행현황(별지 제7호) 1부
- ⑧ 확약서(별지 제8호) 1부
- ⑨ 청렴계약이행각서(별지 제9호) 1부
- ⑩ 사업자등록증 및 관광사업등록증 각 1부
- ⑪ 법인인감증명서 및 법인등기부등본 1부
- ⑫ 국세, 지방세 완납증명서 및 최근 3년간(2007~2009년) 재무제표 (세무관서 확인필수)각 1부

나. 제안서 작성 요령

- 제안서에는 본 제안요청서에서 요구하는 모든 사항이 기술되어야 한다.
- 제안서는 아래 목차의 순서로 작성하여야 한다.



목 차

I. 제안개요

1. 제안 개요 및 주요 내용

II. 일반사항

1. 사업자 일반현황 및 연혁
※ 최근 3년간 재무제표 첨부
2. 컨벤션기획사 전문자격증 보유인력 현황
3. 전담 기획인력 투입계획 및 이력사항
4. 국제회의 대행용역 실적 (최근 3년간)
5. 수상경력 (최근 3년간)
6. 2010.5-10월 중 타국제회의의 대행용역 현황

III. 사업수행부문

1. 용역수행 개요
2. 용역방법 및 추진일정 계획 (예산세부 소요내역 포함)
3. 수행조직 및 업무분장(재위탁의 경우 재위탁의 범위 및 금액, 사업자 인적사항 등 명기)

IV. 기 타

1. 용역대행 관련 특이사항 등



< 제안서 작성 요령 >

작성항목	작성방법
I. 제안개요	
○ 제안단체는 해당사업의 제안요청 내용을 명확하게 이해하고 본 제안의 목적, 범위, 주요내용, 전제조건 및 제안의 특징 및 장점을 요약하여 기술	
II. 제안업체 일반	
1. 사업자 일반현황 및 연혁	○ 제안업체의 일반현황 및 주요 회사연혁 * 별지 제1호 서식, 최근 3년간 재무제표 첨부
2. 전문인력	○ 보유인력 중 컨벤션기획사 등 자격증 소지자 현황 (자격증 사본 첨부) * 별지 제2호 서식
3. 전담 기획인력	○ FAO 아태지역총회에 투입할 전담 기획인력 현황 * 별지 제3호 및 제4호 서식
4. 주요 국제회의 대행용역 실적	○ 최근 3년간 주요 국제회의 대행용역 실적 (외국인이 150인이상 참가, 용역금액 5억원 이상) * 별지 제5호 서식
5. 수상경력	○ 최근 3년간 정부 및 공공기관으로부터 수여받은 표창장 등(표창장 사본 등 증빙자료 첨부) * 별지 제6호 서식
6. 타회의 중복대행 여부	○ 2010.4-10월 중 타 회의의 대행현황(별지 제7호서식) * 반드시 입찰참가업체의 대표자 확인필
III. 사업수행부문	
1. 용역내용 개요	○ 수행하고자 하는 국제회의 대행용역의 방향과 내용을 구체적으로 제시
2. 용역방법 및 추진일정계획	○ 회의장 마련, 수송, 숙박 등 분야별로 수행용역 방법 및 수행 일정을 구체적으로 기술
3. 수행인력 및 업무분장	○ 본 국제회의의 대행용역을 수행할 인력 및 업무분장 내용 (※ 재위탁의 경우 재위탁사업의 범위 금액, 사업자 인적사항 등 명기)
IV. 기 타	
○ 제안요청서 상에 없는 내용 중 제안 단체의 아이디어 제시	



다. 제안서 작성시 유의사항

- 별도의 아이디어가 있는 경우, 본 제안요청서 외 다른 내용도 자유롭게 기술할 수 있다.
- 제안서의 내용은 명확한 용어를 사용하며 “~를 제공할 수도 있다”, “~이 가능하다”, “~을 고려하고 있다” 등과 같은 모호한 표현은 제안서 평가시 불가능한 것으로 평가한다.
- FAO 한국협회는 제안내용에 대한 확인을 위하여 추가 자료요청을 할 수 있으며, 입찰참가자는 이에 응하여야 한다.
- 제안내용 중 기술적 판단이 필요한 부분은 관련 증빙자료가 제시되어야 한다.
- 제안서 등 제출된 자료의 내용이 허위사실로 인정될 경우 해당 사업자는 평가대상에서 제외되며, 계약 후에도 허위사실이 드러날 경우 기획단에서 일방적으로 계약을 파기할 수 있다.
- 사업자는 용역계약일반조건, 제안요청사항 등 계약에 필요한 모든 사항에 관하여 계약전에 완전히 숙지하여야 하며, 이를 숙지하지 못한 책임은 해당 사업자에게 있다.
- 입찰참여 업체는 입찰과정에서 취득한 정보와 계약의 이행과정에서 취득한 각종 정보를 준비기획단의 사전 승인 없이 제3자에게 누설하여서는 아니된다.
- 본 제안요청서 및 제안서의 전체 또는 일부가 제안서 제출 외의 다른 목적으로 사용되어서는 아니된다.

⇒ 위 사항을 위반하여 문제가 발생했을 시 제안 참여업체는 모든 책임을 져야 한다.



라. 제안서의 규격

- A4지 3 hole 바인더 사용 (제본금지)
- 제안서는 70페이지 내외로 작성할 것 (예산세부내역 제외)
- 페이지별 쪽 번호 부여

마. 제안서의 효력

- 제출된 제안서의 내용은 FAO 한국협회가 요청하지 않는 한 변경할 수 없으며, 제안서의 내용은 제안자가 용역수행자로 선정된 후 계약서에 명시되지 않더라도 계약서와 동일한 효력을 가진다.

다만, 계약서에 명시한 경우는 제안서보다 계약서의 내용이 우선한다.

- FAO 한국협회는 필요시 입찰참가자에 대하여 추가 제안이나 추가 자료를 요청할 수 있으며, 이에 따라 제출된 자료는 제안서와 동일한 효력을 가진다.
- FAO 한국협회는 협상대상자의 제안내용이 불충분할 경우 협상을 할 수 있으며 협상내용은 계약서의 일부가 되고, 계약금액도 협상결과에 따라 조정가능하다.
- 제안서는 계약의 일부로 효력을 가지며 FAO 한국협회가 요청하지 않는 한 변경할 수 없으며 단, 계약자가 변경을 요청할 경우 그 타당성을 반드시 입증하여야 한다.



IV. 사업자 선정

1. 심사기준 및 절차

- 국가를 당사자로 하는 계약에 관한 법률시행령 제43조 및 기획재정부 회계예규 2200-04-158-3(2009.9.21) 협상에 의한 계약체결기준을 적용한다.
- 기술평가와 가격평가를 실시하여 종합평가점수로 산출
 - * 평가비율 : 기술평가(80%), 가격평가(20%)

2. 협상적격자 선정방법

1) 협상적격자 선정 및 협상순서

- ① 기술능력평가 점수가 기술능력평가분야 배점한도(80점)의 85% 이상인 자를 협상적격자로 선정
 - 협상적격자가 없는 경우 재공고 입찰에 부칠 수 있음
- ② 협상순서는 종합평가점수의 고득점 순에 의하여 결정
 - 협상이 성립된 때에는 다른 협상적격자와의 협상은 실시하지 않음
 - 모든 협상적격자와 협상 결렬시 재공고입찰에 부칠 수 있음
- ③ 종합평가점수가 동점인 경우 아래 기준에 따라 협상순서를 결정
 - 기술(능력)평가 점수가 높은 업체를 선순위로 함
 - 기술(능력)평가 점수도 동일한 경우 배점이 높은 평가항목에서 점수가 높은 업체를 선순위로 함
- ④ 제안서는 아래의 평가기준에 따라 평가위원별로 평가
 - 평가기준 중 평가항목은 공개하되, 세부 평가기준 및 평가위원 명단은 공개하지 않음



< PCO 서류 심사 세부 평가기준 >

평가항목	평가지표	배점
사업계획의 적절성 (25점)	○ 사업계획의 구체성	5
	○ 사업계획의 적절성	10
	○ FAO 아태총회에 대한 이해도	10
사업수행 방안의 타당성 (30점)	○ 사업계획의 실현가능성	10
	○ 사업추진일정의 타당성	5
	○ 비상시 대비계획	5
	○ 기획단과의 업무협조 방안	10
업체의 전문성 (15점)	○ 전문인력 : 전문자격증(컨벤션기획사) 보유 인원	3
	○ 인력배치 계획	5
	○ 국제회의 유치실적	4
	○ 수상경력	3
업체의 재정건전성 (10점)	○ 업체 설립연도	2
	○ 재무건전성 : 최근3년간 평균 자기자본비율(자기자본/총자산)	3
	○ 수익성 : 최근3년간 평균 매출액영업이익률(영업이익/매출액)	3
	○ 성장성 : 최근3년간 평균 매출액 증가율	2
가격조건의 효율성 (20점)	○ 조달청 공고에 따름	20

※ 최근 3년 및 업체설립연도 기산시점은 공고일 기준

※ 타국제회의, 전시회 등을 FAO 아태총회기간에 개최하는 경우 감점 처리



2) 협상방법 및 기준

- ① 협상대상자가 제안한 사업내용, 이행방법, 이행일정, 제안가격 등 제안서의 내용을 대상으로 협상 실시
 - 협상대상자와 협상을 통해 그 내용의 일부를 조정 가능
- ② 가격협상에서는 협상대상자가 제안한 가격이 기준 가격이 됨
 - 단, 협상대상자가 제안한 가격이 예정가격이상인 경우에는 예정가격 이하로 가격을 조정할 수 있음
- ③ 협상대상자가 제안한 내용을 가감하는 경우에는 가감내용에 상당하는 금액을 예정가격 범위 내에서 조정 가능
 - 제안요청 시 포함되지 않았으나 주관기관의 협상 요구에 의하여 증가되는 사업범위에 대해서는 이에 해당하는 원가반영 가능

3. 제안서 제출 및 설명회

1) 제안서(입찰서류) 제출

- 제출기한 : 조달청 입찰공고서 참조
- 제출장소 : 조달청 입찰공고서 참조
- 제출서류 : 제안서 및 제안요약서 10부(CD 2매 포함)
- 제출방법 : 입찰공고서 참조(우편접수 불가)

2) 제안서 설명회 개최

- 제안서 평가를 위하여 제안서 설명회를 실시하며, 일시 및 장소는 입찰공고서를 참조하시기 바랍니다.

3) 사업내용관련 문의처 : FAO한국협회 국제협력부 윤지원 대리(☎02-500-2233)



< 붙임-1> 소요 사무실(안)

사무실 번호	용 도	개 수
1	총회 의장 + 비서	1
2	이사회 독립 의장	1
3	지역사무소 대표 + 비서	1
4	FAO 사무국(총회 기획팀장, 회의담당관, 정보담당관, 정보담당관보, 업무담당관, 보고담당관, 소지역사무소대표, IT 담당관, FAO 본부직원)	1 (대형)
5	한국 사무국	1 (대형)
6	복사실 (소음발생으로 본회의장에서 가급적 떨어진 곳에 배치)	1
7	언론실	1 (대형)
8	기초위원회실(약 40명 수용)	1
9	등록대	1
10	문서실(본회의장 근처)	1
11	경호원 대기실	1
총		11

※ 사무총장+비서 → 로얄스위트룸으로 대체

※ FAO 사무총장 기자회견장 (9.30 오전 약 2시간) → 기초위원회실 사용 검토

※ 포토존 → 각료급회의 개최식 전(9.30)



< 붙임-2> 본회의장 배치도(안)

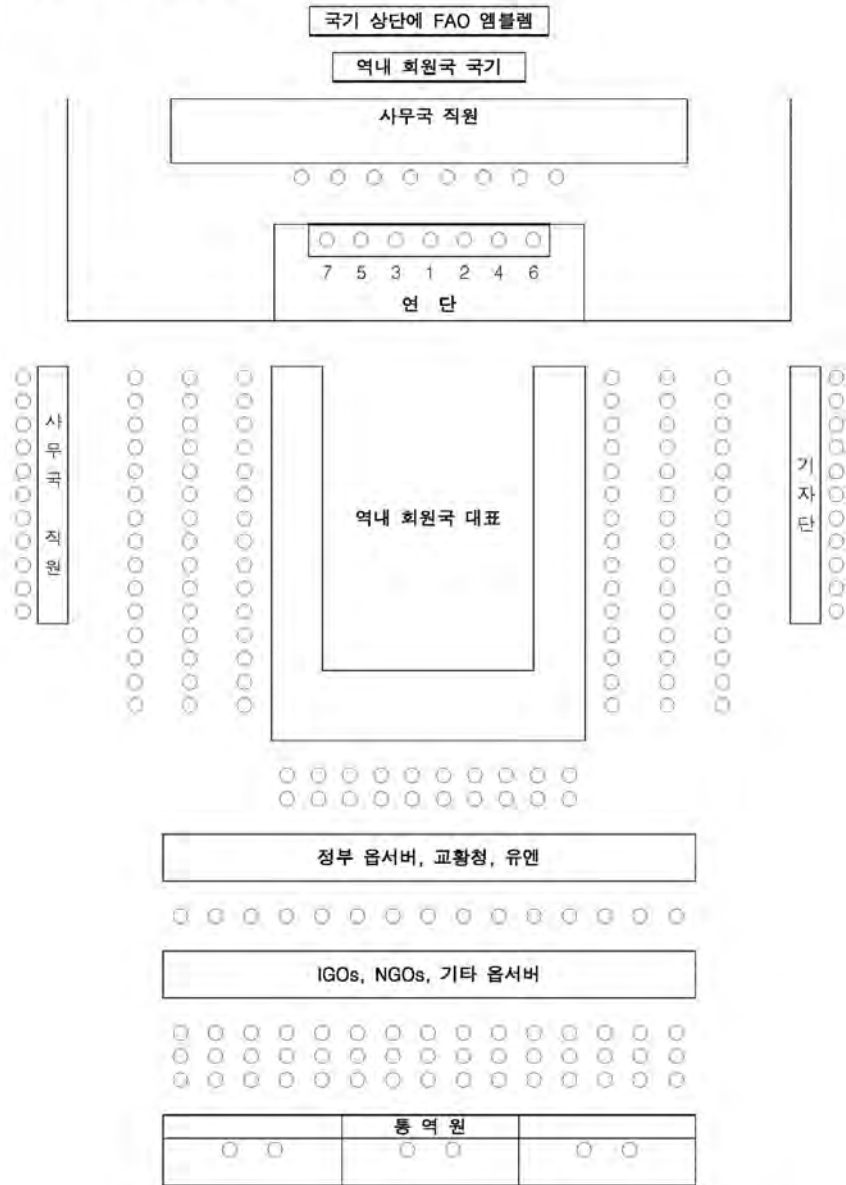

- 1) 사무총장, 2) 의장, 3) 지역사무소 대표, 4) 총회 기획팀장, 5) 사무총장보, 6) 서기

【별지 제1호 서식】

제안업체 일반

1. 업체명		2. 대표자	
3. 사업분야			
4. 주소			
5. 전화번호			
6. 업체 설립 년 도	년 월		
7. 해당 부문 종사 기간	년 월 ~ 년 월		
8. 주요연혁(요약)			

* 최근 신용평가등급서, 관련 사업자등록증(사본), 법인등기부등본, 국세·지방세 완납증명서 첨부



【별지 제2호 서식】

전문자격증 보유인력 현황

전문자격증		인적사항			비고
종류	취득일	성명	근무부서	근무기간	

- ※ 1. 종류란에는 컨벤션기획사 등급 등을 기입합니다.
- 2. 전문자격증 사본을 첨부하여야 합니다.



【별지 제3호 서식】

사업추진 인력현황(종합)

담당업무	성명	연령 (세)	소속 단체	근무부서 (직책)	학력 (학위)	자격증	사업 참여 기간	참여율 (%)



【별지 제4호 서식】

사업추진인력 이력사항

성명	소속	직책	연령	세
학력	대학교	전공	해당분야근무경력	
	대학원	전공	자격증	
본사업참여임무		사업참여기간	참여율	%
경 력				
사업명	참여기간 (년.월~년.월)		담당업무	발주처 비고

- 주) 1. 실제로 과업현장에 직접 투입 가능한 전문인력에 대해 기재한다.
 2. 연령 및 근무경력은 입찰공고일 기준으로 2010년 3월까지 기재한다.

【별지 제5호 서식】

국제회의대행용역 실적증명서(최근 3년간)

신청인	업체명		대표자				
	주소		전화번호				
	사업자번호		법인등록번호				
실적내용 (최근3년간)	개최 일자	국제회의 명칭	계약 일자	계약기간 (회의 기간)	참석 외국인수	용역구분 (전체 또는 부분용역)	계약금액 (천원)
	년						
	년						
	년						
	합계						
증명서 발급기관	위 사실을 증명함 2010. . .						
	기관명 :				전화번호		
	주소 :				팩스번호		
	발급부서 :				담당자		

- ※ 1. 외국인이 100인이상 참가하고, 계약금액이 5억원 이상인 최근 3년간(입찰공고일 기준) 실적으로서 간별로 회의 주최기관의 확인을 받아야 합니다.
- 2. 대행 실적이 많은 경우 별지 작성(연도순으로 기재)하여 첨부하여야 합니다.
- 3. 민간실적의 경우, 계약서와 세금계산서 사본을 첨부하여야 실적으로 인정합니다.
- 4. 공동계약으로 이행하였을 경우 참여비율과 이행실적을 기재하여야 합니다.



【별지 제6호 서식】

국제회의 관련 수상경력(최근 3년간)

구 분	수여일자	회의명칭 (주관기관)	수여기관	수여자 명의	비고

- ※ 1. 구분은 표창장, 공로패, 감사패, 감사편지 등으로 기입합니다.
- 2. 수여받은 상장의 사본을 첨부하여야 합니다.
- 3. 입찰공고일 기준 최근 3년간의 수상경력만 기재합니다.



【별지 제7호 서식】

타국제회의 중복대행 현황

계약일자	계약기간	계약금액	회의명칭	참석인원	비고

상기의 내용이 사실임을 확인합니다.

2010.

확인자 : 대표 (인)

※ 2010.5~10월중 개최되는 회의 대행용역을 기재합니다.



【별지 제8호 서식】

확 약 서

1. 접수번호 :

2. 입찰건명 :

위 사업을 위한 사업자 선정 방식 및 제안요청서 내용과 본 입찰에 관한
귀 기관의 방침에 이의가 없음을 확약합니다.

2010년 월 일

입찰참가 신청자 단체명 :

소재지 :

주민등록번호 :

대 표 자 :

(인)



【별지 제9호 서식】

청렴계약 이행각서

당사는 부패없는 투명한 기업경영과 공정한 행정이 사회발전과 국가 경쟁력에 중요한 관건이 됨을 깊이 인식하며, 국제적으로도 OECD뇌물방지 협약이 발효되고 부패기업 및 국가에 대한 제재가 강화되는 추세에 맞추어 청렴계약 제 시행 취지에 적극 호응하여 FAO 한국협회에서 발주한 제30차 아·태지역 총회 입찰에 참여함에 있어 당사 임직원과 대리인은

1. 입찰가격의 유지나 특정인의 낙찰을 위한 담합을 하거나 다른 업체와 협정, 결의, 합의하여 입찰의 자유경쟁을 부당하게 저해하는 일체의 불공정한 행위를 하지 않겠습니다.

이를 위반하여 경쟁입찰에 있어서 특정인의 낙찰을 위하여 담합을 주도한 것이 사실로 드러날 경우 조달청에서 시행하는 입찰에 입찰참가자격제한 처분을 받은 날로부터 **1년이상 2년이하** 동안 참가하지 않겠으며,

경쟁입찰에 있어서 입찰자간에 서로 상의하여 미리 입찰가격 협정을 주도하거나 특정인의 낙찰을 위하여 담합을 한 사실이 드러날 경우 조달청이 시행하는 입찰에 입찰참가자격제한 처분을 받은 날로부터 **6월이상 1년이하** 동안 참여하지 않고,

위와 같이 담합등 불공정행위를 한 사실이 드러날 경우 독점규제 및 공정거래에 관한 법률에 따라 공정거래위원회에 고발하여 과징금 등을 부과토록 하는데 일체 이의를 제기하지 않겠습니다.

2. 입찰, 계약체결 및 계약이행 과정에서 관계공무원에게 직·간접적으로 금품·향응 등의 뇌물이나 부당한 이익을 제공하지 않겠습니다.

이를 위반하여 입찰, 계약의 체결 또는 계약이행과 관련하여 관계공무원에게 뇌물을 제공함으로써 입찰에 유리하게 되어 계약이 체결되었거나 계약이행 과정에서 편의를 받아 부실하게 시공한 사실이 드러날 경우에는 조달청이 발주하는 입찰에 입찰참가자격제한 처분을 받은 날로부터 **2년**동안 참가하지 않겠으며,



입찰 및 계약조건이 입찰자 및 낙찰자에게 유리하게 되도록 하거나, 계약이행을 부실하게 할 목적으로 관계공무원에게 뇌물을 제공한 사실이 드러날 경우에는 조달청이 시행하는 입찰에 입찰참가자격제한 처분을 받은 날로부터 1년동안 참가하지 않고,

입찰, 계약체결 및 계약이행과 관련하여 관계공무원에게 뇌물을 제공한 사실이 드러날 경우에는 조달청이 시행하는 입찰에 입찰참가자격제한 처분을 받은 날로부터 6개월동안 참가하지 않겠습니다.

3. 입찰, 계약체결 및 계약이행과 관련하여 관계공무원에게 뇌물을 제공한 사실이 드러날 경우에는 계약체결 이전의 경우에는 낙찰자결정 취소, 계약이행전에는 계약취소, 계약이행 이후에는 당해계약의 전체 또는 일부 계약을 해지하여도 감수하겠으며 민·형사상 이의를 제기하지 않겠습니다.
4. 회사 임·직원이 관계 공무원에게 뇌물을 제공하거나 담합등 불공정 행위를 하지 않도록 하는 회사윤리강령과 내부비리 제보자에 대해서도 일체의 불이익처분을 하지 않는 사규를 제정토록 노력하겠습니다.

위 청렴계약이행서약은 상호신뢰를 바탕으로 한 약속으로서 반드시 지켜질 것이며, 낙찰자로 결정될 시 본 서약내용을 그대로 계약특수조건으로 계약하여 이행하고, 입찰참가자격제한, 계약해지 등 FAO 한국협회의 조치와 관련하여 당사가 FAO 한국협회를 상대로 손해배상을 청구하거나 당사를 배제하는 입찰에 관하여 민·형사상 이의를 제기하지 않을 것을 서약합니다.

2010년 4월 일

서약자 :

대표 : (인)

FAO 한국협회장 귀하



세부추진내용

30th FAO Regional Conference for Asia and the Pacific





제 1 장 협의서

I 개요



- FAO 측은 우리나라에서 FAO 아·태 지역총회 개최를 위하여 상호 책임각서(Memorandum of Responsibilities)를 교환하기를 희망
- FAO 측 MOR은 지나친 국제기구 편의적 내용으로, 국제관례 상 수용하기 어려운 부분 등이 있어, 당초 체결 예정기간(5월)이 수개월 경과한 8월2일 체결
- 결과적으로 우리측 의견이 대부분 수용이 되어, MOU 체결

FAO (당초)	우리측(제안)	FAO 회신
<ul style="list-style-type: none"> ● MOR 체결 주체를 FAO와 우리정부로 요구 	<ul style="list-style-type: none"> ● FAO와 우리부, 기관간 약정형식 	<ul style="list-style-type: none"> ● FAO와 외통부, 기관간 약정
<ul style="list-style-type: none"> ● 책임각서 (Memorandum of Responsibilities) 	<ul style="list-style-type: none"> ● 양해각서 (Memorandum of Understanding) 	<ul style="list-style-type: none"> ● 협의서 형식 (Arrangement) MOU수준
<ul style="list-style-type: none"> ● FAO 헌장에 근거하여 특권과 면제의 구체적 내용을 요구 <ul style="list-style-type: none"> ▸ 사무총장, 고위급 : 외교관 특권·면제 ▸ 기타 직원 : 비외교관 편의제공·면제 ▸ 참가회원에게 외교사절에게 부여하는 재산 및 문서 불가침성, 재판 면제, 면세 	<ul style="list-style-type: none"> ● UN특권면제협약, 전문기구 특권면제협약, 국내법령의 틀 내에서 부여 <ul style="list-style-type: none"> ▸ 구체적인 요구내용 전부 삭제 ※반입 문서, 깃발, 명패만 관세를 면세하고, 회의장 내 부가세 면세 	<ul style="list-style-type: none"> ● UN특권면제협약, 전문기구 특권면제협약 틀 내에서 부여 <ul style="list-style-type: none"> ▸ 회의에 필요로 하는 물품 관세 면세 ▸ 필요로하는 물품의 수입, 수출허가
<ul style="list-style-type: none"> ● 비자발급 및 필요한 모든 편의 지원 <ul style="list-style-type: none"> ▸ 대상은 모든 대표단, 대표, 참관인, FAO 및 컨설턴트 	<ul style="list-style-type: none"> ● 방해받지않는(unimpeded) 출입국으로 범위축소 <ul style="list-style-type: none"> ▸ 회원국 대표, UN 및 기구 직원, 총회 참석 전문가로 한정 	<ul style="list-style-type: none"> ● 지체없는 입·출국 허용 ● 비자, 입국 지원
<ul style="list-style-type: none"> ● 정부 및 FAO 쌍방이 인정하는 과실에만 FAO 직원에 배상청구 	<ul style="list-style-type: none"> ● 국내법 준수해야 되며, 회의 관련 손해는 보험 처리 	<ul style="list-style-type: none"> ● 한국정부 적절조치 <ul style="list-style-type: none"> ▸ 회의장, 수송시 발생하는 상해·손실 ▸ 한국지원인력 상해·손실

II FAO MOR 주요 검토 사항



가. 문서의 형식

FAO 제안	검토의견
<ul style="list-style-type: none"> ● 개최합의서 체결주체를 FAO와 우리정부로 규정 ※ 외교부는 FAO 측 제안이 FAO와 우리 정부 간 조약형식을 취하고 있다고 평가 	<ul style="list-style-type: none"> ● 1회성 국제행사 개최시 별도 조약(개최지협정)을 체결하지 않는 것이 우리정부의 기본방침임. (외교부) ➡ ① ‘출입국편의’ 및 ‘특권면제관련사항’은 대사명의 서한으로 대체 <ul style="list-style-type: none"> - ‘손해배상청구로부터 보호’ 규정은 대사명의 서한에서 배제하고 우리부와 FAO간 협정에서 보험방식을 대안으로 규정(보험을 통해 회의기간 중 발생하는 손해를 처리) ② 세부행정사항에 대해 합의가 필요하다면 FAO와 행사주관기관인 우리부가 기관간 약정형식으로 체결 ③ 아울러 합의서는 책임각서(MOR)가 아니라 양해각서(MOU) 또는 약정(Arrangement)으로 수정 ④ 이때, 동 합의서는 법적구속력을 가질 의도로 체결되지 않는다는 점을 추가로 명시



나. 특권면제 부여

FAO 제안	검토의견
<ul style="list-style-type: none"> ● 「FAO 헌장과 총칙」에 근거하여 특권과 면제를 요구 <ul style="list-style-type: none"> - 대상: FAO 직원 ※ FAO 헌장과 총칙 관련 내용 <p>(FAO 헌장 제8조 4항) 각 회원국과 준회원은 자국의 헌법 절차 내에서 가능한 한 사무총장 및 고위급 직원에게 외교관에 대한 특권과 면제를 부여하여야 하며 기타 직원에게는 외교사절단을 수행하는 비외교관에게 부여하는 모든 편의와 면제를 제공하거나 또는 여타 공적 국제기구의 동등한 직원에게 부여하는 면제와 편의를 제공하여야 한다.</p> <p>(FAO 헌장 제16조 2항) 각 회원국 및 준회원은 자국 헌법 절차상 가능한 범위 내에서 재산과 문서의 불가침성, 재판으로부터의 면제, 면세를 포함하여 외교사절에 부여하는 모든 면제와 편의를 FAO에게 부여하여야 한다.</p> <p>(FAO 총칙 제37조 4항) 사무총장은 FAO가 주최하는 회의장소를 결정하는데 있어, 해당 회의에 참석하는 모든 대표단, 대표, 전문가, 참관인 및 FAO 사무국 직원들에게 회의와 관련한 그들 각자의 독립적인 역할 수행에 필요한 면제를 주최국이 부여할 의향이 있다는 것을 충분히 확인하여야 한다.</p>	<ul style="list-style-type: none"> ● 특권과 면제는 국제사회에서 일반통용되는 「전문기구특권면제협약」과 「UN특권면제협약」 「국제관습법」 및 국내법령의 틀 내에서 부여(외교부) <ul style="list-style-type: none"> - 대상 : 회원국 대표, UN과 UN전문기구 직원 및 총회참석 전문가 ▶ 「FAO 헌장과 총칙」 문안은 삭제 ※ 두 협약 모두 우리나라는 이미 가입한 상태 ● FAO 측 제안에 언급된 ‘고위급 직원’의 범위와 ‘특권면제’의 내용을 명확히 할 필요 (우리부) ※ 통상 거론되는 ‘외교관에 대한 특권과 면제’ 항목 <ul style="list-style-type: none"> a. 인적 불가침성(사법관할권, 조세면제, 관세면제 등) b. 불가침권(신체 및 명예, 공간, 문서의 불가침) c. 치외법권(재판권 및 행정권으로부터의 면제) ※ 통상 거론되는 ‘외교사절단을 수행하는 비외교관에게 부여하는 특권과 면제’ 항목



FAO 제안	검토의견
	<p>a. 통신의 자유와 공간에 대한 불가침권</p> <p>▶ 면세관련 FAO측의 반입물품 목록요청 및 부가세가 면세되는 장소(공식회의장)를 통지할 필요</p> <p>※ 서한에서 반입이 확인된 문서와 깃발, 명패는 관세면제 가능. 사무총장 만찬용으로 보이는 주류 반입 관세면제 문의 건에 대해서는 관세면제 불가함(실무선 기 통지)</p> <p>※ 공식 회의장 내에서의 부가세 면세 가능함.</p>

❖ 참고 : 특권면제 조항(안 제7조)

7. 본 총회의 목적을 위해, 주최국 정부의 재산, 자금 및 자산을 대표단, 대표, 참관인 및 FAO에 제공하고, FAO 헌장 제8조 4항 및 제16조 2항, FAO 총칙 제37조 4항, '전문기구 특권과 면제에 관한 협약'에 규정된 모든 특권과 면제를 FAO 직원에게 부여



Ⅲ 최종 협의서



제30차 국제연합식량농업기구(FAO) 아시아·태평양 지역총회를 위한 FAO와 대한민국 농림수산식품부 간의 협의

국제연합식량농업기구(FAO, 이하 “기구”라 칭함)는 2009년 3월 26일에서 31일까지 태국 방콕에서 열린 제29차 아시아·태평양 지역총회에서 제30차 아시아·태평양 지역총회(이하 “지역총회”라 칭함)를 대한민국 경주에서 개최하겠다는 대한민국 정부(이하 “정부”라 칭함)의 제안을 환영하고 수용하였다는 점과,

FAO가 주관하는 모든 회의의 개최지 결정에 있어 해당 회의에 참석하는 모든 대표단, 대표, 전문가, 참관인 및 FAO 사무국 직원에게 회의와 관련하여 이들이 각자의 독립적 역할을 수행하는데 필요한 면제를 주최국 정부가 부여할 의향이 있다는 것을 사무총장이 충분히 수공할 수 있어야 한다고 규정하고 있는 FAO 기본문서 총칙 XXXVIII-4를 고려하여,

FAO와 대한민국 외교통상부(이하 “한국 측” 이라 칭함)는 다음과 같은 양해에 도달하였다.

제1절

지역총회의 일시, 장소 및 언어

지역총회는 2010년 9월 27일부터 10월 1일까지 대한민국 경주에서 개최될 것이며, 중국어, 영어, 프랑스어로 진행될 것이다.

제2절

지역총회 참가

다음의 대표 혹은 참관인은 지역총회에 참가할 수 있다.

1. FAO 아시아·태평양 지역 회원국(Member States)



2. 아태지역 지역총회의 상임 참관 회원국(Standing Observer Member States)
3. 요청이 있을 경우, 기타 회원국 및 준회원국(Associate Members)
4. 교황청(The Holy See)
5. 부속서 A에 명기된 바와 같이 초청을 받은 UN 시스템 산하 기구 및 전문기구
6. 부속서 A에 명기된 바와 같이 초청을 받은 정부간 기구 및 국제 비정부 기구
7. FAO 회원국이 아닌 UN 회원국, 모든 UN 전문기구 혹은 국제원자력기구(IAEA) 또한 요청할 시 참관인 자격으로 지역총회에 참석할 수 있음.
FAO는 FAO 규정에 따라 FAO의 비용으로 다음을 수행한다.
8. 지역총회의 사무장(Secretary)을 지정한다.
9. 총회 업무 담당관, 보고서 담당관, 정보 담당관, IT 담당관, 문서 담당관 각 1명 및 적절한 통번역사, 기타 필요한 총회 사무국 직원을 제공한다. 이러한 인력의 채용은 FAO의 책임으로 한다.
10. FAO 사무국을 포함한 총 참가자의 수는 약 250명이 될 것이다.
11. 지역총회의 공개회의(public meetings)는 한국 측과의 협의 후 FAO의 재량에 따라 FAO에 의해 승인된 정보 미디어 대표들에게 개방될 것이다.

제3절

구역, 장비, 설비, 물품

FAO는 FAO의 규정에 따라 FAO의 비용으로 다음을 이행한다.

1. 초청장을 발부하고 잠정의제(Provisional Agenda)를 회람하여 지역총회의 조직을 책임진다.
2. 지역총회를 위한 문서를 제공한다.
3. 모든 아태지역 FAO 회원국의 국기 일체와 모든 참석 국가 및 기구명이 표시된 데스크 명패(plate)를 제공한다.
4. 지역총회 종료 후 지역총회 보고서를 발행 및 배포한다.
5. 대한민국 입국지점까지의 이송 그리고 입국지점으로부터의 반송을 위한 운송을 포함하여 총회의 진행을 위해 필요한 모든 특별 자료 또는 물품을 제공한다. 단, FAO가 제공하는 모든 자료 또는 물품은 FAO의 재산으로 유지된다는 점을 양해한다.



한국 측은 다음의 사항을 제공하거나 그에 대한 비용을 지불한다.

6. 총 250명을 위한 좌석, 테이블 및 세 가지 언어(부속서 2-라 'FAO 지역총회 준비를 위한 표준지침' 참조)에 대한 동시통역 장비를 완전히 갖춘 총회장 1개, 35~40명을 수용할 수 있는 소규모 회의장 1개, 40여명을 위한 좌석이 확보된 대표단 라운지, 가구가 적절히 비치되었으며 총회장과 인접한 여러 개의 사무실(문서 복사 및 자동분류를 위한 공간 필요)
7. 컴퓨터, 복사 시설 및 여타 필요 장비
8. 국내에서 지원할 수 없는 장비에 대하여 한국 측이 FAO 측에 장비 제공 지원을 요청할 경우, 회의장까지 해당 장비의 이송 및 FAO로의 반납에 필요한 운송
9. 필요한 사무실 물품, 문구용품 및 종이류
10. 지역총회의 필요에 따라 현지에서 회기 중(in-session) 문서를 복사(reproduction) 하는데 필요한 시설
11. 총회의 업무와 관련한 대한민국 내에서의 전화, 인터넷, 우편 서비스 무료 사용 및 국제 팩스 서비스 사용

제4절

숙박

한국 측은 세션(the Session) 참석자들을 위하여 호텔 혹은 기타 주거시설에서의 적절한 숙박이 합리적인 가격에 제공 가능하도록 보장할 것이다.

제5절

의료 시설

1. 유사 시 적절한 응급처치가 이루어질 수 있는 의료 시설이 한국 측에 의해 한국 측의 비용으로 지역총회 개최장소 내에 제공될 것이다.
2. 한국 측은 필요시마다 병원과의 접근 및 이용이 가능하도록 보장할 것이며, 필요한 교통편이 요청에 따라 즉시 이용 가능할 것이다.

제6절 운송

한국 측은 다음과 같은 사항을 이행한다.

1. 지역총회 진행을 위해 필요한 바에 따라, 대표단, 대표 및 직원들에게 대한민국 내에서의 운송(이동수단)을 제공한다. 현지 상황에 따라, 공항에서 호텔까지 및 호텔에서 회의장까지의 운송도 이에 포함될 수 있다.
2. FAO가 제공하는 자료 및 물품에 대하여 대한민국 내에서의 운송을 제공하거나 그 비용을 부담한다(제3-5절 참조). 항공 운송 시에는 물품이 도착하는 국제 공항에서부터 이러한 의무가 발생한다.

제7절 현지 인력

한국 측은 다음과 같은 사항에 대해 책임진다.

1. 지역총회를 위하여 현지의 업무 및 편의 조정을 담당할 연락관(Liaison Officer)을 임명
2. 현지 숙기사, 타이피스트 및 총회 진행을 위해 필요한 관련 지원과 서비스 제공
3. 급여, 초과근무 수당, 출장 수당(subsistence allowances)을 포함하여 제공된 직원들에게 필요한 모든 경비를 부담하고, 요청받을 경우 지역총회 참가를 위한 왕복 이동 경비를 부담.

제8절 기타

본 약정에 언급된 인력, 서비스, 시설에 관한 세부 사항을 담고 있는 'FAO 지역총회 준비를 위한 표준지침(Regional Conference Preparation Handbook)' 사본은 상기 제7-1절에 언급된 연락관에게 직접 제출될 것이다.



제9절 손해 보상 책임

한국 측은, 총회와 직접적으로 관련되어 제삼자가 FAO에 대해 제기하는 클레임 중 한국측과 FAO가 고의나 중과실이라고 합의하는 사항을 제외하고는 이를 다루기 위하여 필요한 적절한 보험조치를 취할 것이다.

제10절 특권과 면제

한국정부가 지역총회 참석자에게 국제연합특권면제협약과 국제연합전문기구특권면제협약에 의해 제공하는 특권과 면제는 FAO 상주대표부의 별도 서한으로 처리한다.

제11절 분쟁 해결

지역협정을 위한 본 약정과 관련한 어떠한 분쟁도 FAO와의 상호 협의를 통해 원만하게 해결될 것이다.

2010년 8월 2일 방콕과 서울에서 각각의 원본(총 2부)에 서명함.

**ARRANGEMENT
BETWEEN
THE FOOD AND AGRICULTURE ORGANIZATION OF THE UNITED NATIONS
(FAO)
AND THE MINISTRY FOR FOOD, AGRICULTURE, FORESTRY AND FISHERIES
OF THE REPUBLIC OF KOREA
FOR THE THIRTIETH FAO REGIONAL CONFERENCE FOR ASIA AND THE
PACIFIC**

WHEREAS the Food and Agriculture Organization of the United Nations (FAO) (hereinafter referred to as “the Organization”), at its Twenty-ninth Regional Conference for Asia and the Pacific held in Bangkok, Thailand, from 26 to 31 March 2009, welcomed and accepted the offer of the Government of the Republic of Korea (hereinafter referred to as “the Government”) to host the Thirtieth Session of the FAO Regional Conference for Asia and the Pacific (hereinafter referred to as “the Regional Conference”), at Gyeongju, Republic of Korea;

WHEREAS the Basic Texts of the FAO in General Rule XXXVIII-4, state that when determining the site of any meeting to be convened by the FAO, the Director-General should be satisfied that the host government is willing to grant to all delegates, representatives, experts, observers and members of the Secretariat of the FAO attending such a meeting the immunities that are necessary for the independent exercise of their functions in connection with the meeting.

NOW THEREFORE, the FAO and the Ministry for Food, Agriculture, Forestry and Fisheries of the Republic of Korea (hereinafter referred to as “the Korean Side”) have reached the following understanding:

**Paragraph I
Date, place and languages of the Regional Conference**

The Regional Conference will be held in Gyeongju, Republic of Korea, from 27 September to 1 October 2010 and will be conducted in Chinese, English and French.

**Paragraph II
Attendance at the Regional Conference**

The Regional Conference will be open to participation by the representatives or observers of:

1. Member States in the FAO Asia and Pacific Region;
2. Standing Observer Member States of the Regional Conference for Asia and the Pacific;
3. Other Member States and Associate Members of the FAO, should they so request;
4. The Holy See;



5. Invited organizations and specialized agencies of the UN System as listed in Annex A.
6. Invited intergovernmental and international non-governmental organizations as listed in Annex A;
7. Non-member states, which are members of the United Nations, any of its specialized agencies or the International Atomic Energy Agency (IAEA) may also, on request, attend the Regional Conference in an observer capacity.

FAO will, in accordance with FAO regulations and at FAO's cost:

8. Designate the Secretary of the Regional conference;
9. Make available a Conference Affairs Officer, a Reports Officer, an Information Officer, an Information Technology Officer, a Documents Officer, qualified interpreters and translators, and the required Conference Secretariat staff. The recruitment of such staff will be the responsibility of the FAO.
10. The number of participants, including the FAO Secretariat, will be approximately 250.
11. The public meetings of the Regional Conference will be open to representatives of information media accredited by the FAO at its discretion after consultation with the Korean Side.

Paragraph III Premises, equipment, utilities and supplies

At the FAO's cost, in accordance with the FAO regulations, FAO will:

1. Be responsible for organizing the Regional Conference, issuing all invitations, and circulating the Provisional Agenda;
2. Provide documents for the Regional Conference;
3. Provide a set of flags of all Member Nations of the FAO Asia and Pacific Region and a set of desk plates with the names of all participating countries and organizations;
4. Issue and distribute the report of the Regional Conference, after its conclusion.
5. Provide any special material or supplies required for the conduct of the Regional Conference, including transport up to and return from the point of entry into the Republic of Korea; it being understood that any material or supplies provided by the FAO remain the property of the FAO.

The Korean Side will provide or pay for:

6. One Conference hall, with seating and table space for 250 persons, and fully equipped for simultaneous interpretation in three languages (see Annex 2-D of the Regional

- Conference Preparation Handbook); one smaller meeting room to accommodate 35 to 40 persons; a delegates' lounge to seat some 40 persons; and adequately furnished offices close to the Conference hall with space for duplication and collation of documents;
7. Computers, duplicating facilities and other equipment as required;
 8. Transport to the meeting site and return to the FAO of any equipment not available in the country, should the Korean Side request the FAO's assistance in supplying it.
 9. Office supplies, stationery and paper as required;
 10. Facilities for the local reproduction of in-session documents needed for the Regional Conference;
 11. Telephone, internet and postal services within the Republic of Korea, free of charge, as well as international fax services, in connection with the work of the Conference;

Paragraph IV Accommodation

The Korean Side will ensure that adequate accommodation in hotels or residences is available at reasonable commercial rates for persons participating in or attending the Session.

Paragraph V Medical Facilities

1. Medical facilities adequate for first-aid in emergencies will be provided by the Korean Side at its own expense within the Regional Conference area.
2. Immediate access and admission to hospital will be assured by the Korean Side whenever required, and the necessary transport will be constantly available on call.

Paragraph VI Transport

The Korean Side will:

1. Provide transport within the Republic of Korea for delegates, representatives and staff as required for the conduct of the Regional Conference; this may also include transport between the airport and hotels and between hotels and the meeting site depending upon local circumstances;
2. Provide or pay the cost of transport within the Republic of Korea of all material and supplies provided by the FAO (see Paragraph III-5). In case of transport by air the obligation will start from the international airport where the goods arrive.



Paragraph VII Local personnel

The Korean Side will be responsible for:

1. Nominating a Liaison Officer who will be responsible for the coordination of local arrangements and facilities for the Regional Conference;
2. Making available local stenographers and typists, and related assistance and services required for the conduct of the Regional Conference;
3. Bearing all necessary costs of the staff provided, including salaries, overtime and subsistence allowances, if required, and travel to and from the Regional Conference.

Paragraph VIII Miscellaneous

A copy of the “Regional Conference Preparation Handbook”, giving further details of the personnel, services and facilities referred to this Arrangement will be submitted directly to the Liaison Officer mentioned in Paragraph VII-1 above.

Paragraph IX Liability

The Korean Side will ensure that adequate insurance coverage be taken out to deal with any claims by third parties which may be brought against FAO arising directly from the Regional Conference, except where it is agreed by the Korean Side and FAO that the claim arises from gross negligence or willful misconduct of staff, participants and third parties.

Paragraph X Privileges and Immunities

Provisions regarding the granting of privileges and immunities by the Republic of Korea to participants to the Regional conference, in accordance with the Convention on the Privileges and Immunities of the United Nations and the Convention on the Privileges and Immunities of the Specialized Agencies will be set out in a separate letter from the Permanent Representative of the Republic of Korea to FAO.

Paragraph XI Settlement of disputes

Any dispute concerning this arrangement for the Regional Conference will be settled amicably through mutual consultation with the FAO.



Signed in duplicate in Bangkok and Seoul on the day of 2010, 1.2

For the Food and Agriculture
Organization of the United Nations

For the Ministry for Food, Agriculture,
Forestry and Fisheries of the Republic of
Korea

for Hiroyuki Konuma
Assistant Director-General/Regional
Representative
FAO Regional Office for Asia
and the Pacific

A. Quereshi
Senior Administrative officer
Management Support Unit (RAPX)

Kim, Jong Jin
Director General
International Cooperation Bureau
Ministry for Food, Agriculture, Forestry and
Fisheries
Republic of Korea





제 2 장 초청

I 개요



- FAO아·태지역 사무국과 정기적인 커뮤니케이션 및 역할 분담하에 초청 업무 준비함
 - ▶ FAO가 7월경 공식초청을 하며, 등록(숙박)신청서는 행사 주최국으로 송부하도록 함
 - ▶ 사전등록리스트 정기적으로 공유하여 참가독려 및 누락자 예방
- 초청대상 : FAO 회원국 44개국(러시아 포함), 국제기구, 옵서버 등
 - ❖ 올해 러시아가 새롭게 FAO 아·태지역 회원국으로 추가됨
- 아태지역 회원국 및 국제기구의 참가독려를 위해 단계적으로 초청업무를 실시하고, 대사관 및 각종 통신 수단을 이용하여 적극적으로 추진함
- 참가신청 시 개개인의 특이사항을 함께 수령한 각종 정보를 종합하여 입출국에서부터 체류기간 동안의 숙박, 식음료, 농촌현장방문 등 편의를 제공
- 각료급회의 개최식에는 국내 귀빈들도 참관할 수 있는 기회 마련
- 최빈국 (14개국)의 참가독려를 위해 별도 지원 및 관리함
 - ▶ 1차 : 안내장 사전 이메일 발송
 - ▶ 2차 : 장관 브로슈어 발송 시 안내장 동봉하여 우편발송



II 운영일반



초청단계

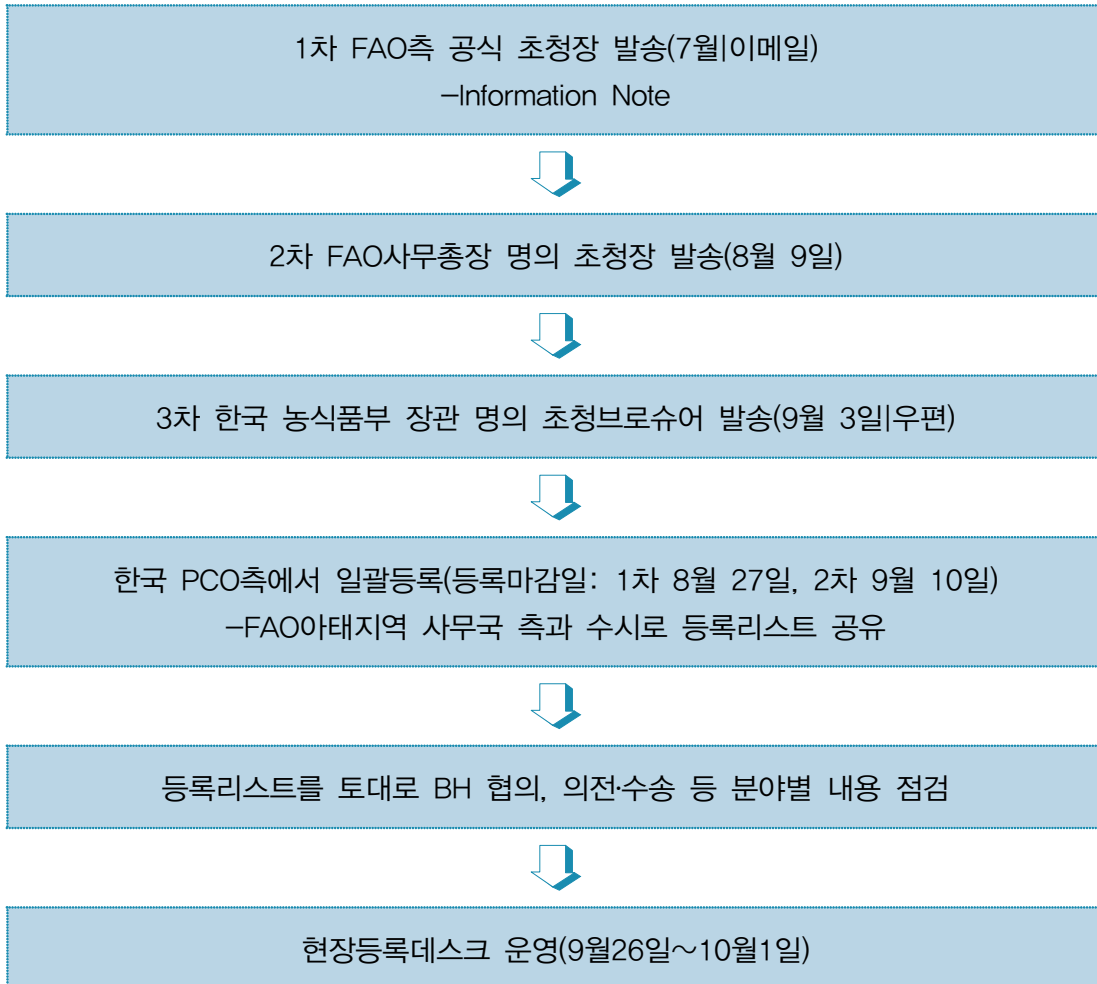

1) 1차 초청서한 발송

- 대상 : FAO 회원국 43개국 정부대표단, 국제기구 및 옵서버
- 발송일자: 2010년 7월
- 구성 : Information Note(등록, 호텔정보, 한국에 관한 일반 정보, 등록/숙박 신청서 첨부)
- 송부방식 : FAO아태지역 사무국(방콕)에서 이메일로 발송



2) 2차 초청서한 발송

- 2010년 8월 9일 FAO 로마에서 FAO 사무총장 Dr. Jacques Diouf 명의의 초청서한 발송

3) 3차 초청서한 발송

- 대상 : FAO 회원국 43개국 대상으로 우편발송
 - ❖ 북한, 니우에의 경우 한국에서 우편발송 불가능하여 FAO 방콕 사무국에서 대신 발송함
- 발송일자 : 2010년 9월 3일
- 구성 : 한국 농식품부 장관 명의의 영문 브로슈어(12page), 등록신청서, 농촌현장 방문신청서, 최빈국(14개국)의 경우 안내장 동봉, 대봉투
- 페이지 구성: 목차, 장관인사말, 행사개요, 프로그램, 교통, 등록 및 숙박, 농촌현장 방문프로그램, 사교행사, 부대행사, 한국소개, 경상북도 및 경주 소개, 일반정보
- 송부방식: 각 국에 우편으로 송부 (우체국 EMS 프리미엄과 일반우편으로 발송)
 - ❖ 38개국: EMS 프리미엄으로 발송
 - ❖ 2개국: 아프가니스탄, 동티모르는 EMS 발송 불가능 지역으로 일반우편으로 발송

■ 각료급회의 개최식 국내 참관인 초청

- 초청 경위
 - ▶ 국내초청자는 농업관련 VIP 인사, 산하기관, 학회, 대사관, 경상북도 인사, 정부단체를 초청
- 초청 대상 프로그램
 - ▶ 각료급 개최식(9.29, 10:00~11:00, 경주현대호텔 컨벤션홀)
- 초청대상자 선정
 - ▶ T/F 팀에서 각 분야별 초청자 약 400여명 선정 후 초청장 발송



● 초청장 발송

▶ 발송일자 : 2010년 9월 8일~9일(우편발송)

❖ 국회의원에게는 농림수산식품부와 경상북도에서 직접 전달하였고, 기자단은 공보관실에서 별도 초청함

❖ 초청장 발송대상자

구분	인원	비고
국회의원	18 명	농식품부 및 경상북도에서 직접 초청장 전달
관련단체	15 명	
외교관	24 명	
학계	59 명	
산하기관	10 명	
전문가	71 명	
기자단	97 명	초청장 발송하지 않음
경상북도	137 명	
총계	431 명	

● 구성 : 한국 농림수산식품부 장관 명의의 초청서한(국·영문 혼합), 등록신청서 동봉, 국영문 소봉투

■ 기타 참가독려 활동

● 주한 외교사절 대상 설명회 개최

- ▶ 장소 및 일자 : 농림수산식품부, 8월 27일
- ▶ FAO 회원국 중 주한 공관을 초청하여 설명회를 개최
- ▶ 행사 전반적인 소개 및 의전관련 협조 요청

● 주한공관 담당자 연락 체계구축

- ▶ 각 주한공관의 담당자를 파악하여 연락체계를 구축하고, 지속적인 커뮤니케이션을 통하여, 본국의 대표단 구성정보 확인 및 입출국 수송협조, 회의 관련 정보 제공

● TM(텔레마케팅)

- ▶ 참가독려를 위한 지속적인 TM실시(회원국 및 국내초청자 대상)

● 공식 홈페이지를 오픈하여 지속적으로 정보제공

● 초청관련 자료제작



■ 비자발급

- 회원국 중 사증발급이 필요한 국가 중 초청서한을 요청하는 국가를 대상으로 장관명의로 초청서한 발송

- ▶ 회원국 중 사증발급 필요국가

아프가니스탄, 부탄, 중국, 몰디브, 미얀마, 네팔, 스리랑카, 동티모르, 쿡 아일랜드, 니우에, 파푸아 뉴기니, 바누아투

- ❖ 우즈베키스탄의 경우 관용여권 소지자는 사증발급 필요

- ▶ 읍서버 국가인 영국과 네덜란드는 사증면제협정 체결, 교황청은 무사증입국 가능

III 최빈국 지원



■ 추진배경

- ▶ FAO아태지역 회원국 중 자국 예산사정상 참가비용을 부담하기 어려운 최빈국 14개국을 지정하여 일정부분의 항공요금 및 숙박비를 제공하여 총회 참가를 유도함

■ 최빈국 지원 개요

- 지원 범위

- ▶ 장차관급 1인에 한하여 항공료 및 숙박비 지원

- ▶ 항공료 : 비즈니스클래스 왕복 항공료

- ❖ 최빈국과 한국간의 가장 보편적인 항공루트를 파악하여, 자체적으로 산출한 항공료의 90% 이내에서 지원하기로 확정

- ▶ 숙박비 : 현대호텔의 Deluxe Room(Double), 2박 3일 제공

- 안내서 발송

- ▶ 14개 최빈국 대상으로 참가비 지원 안내 메일 발송



- ▶ 1차 이메일 안내장 발송(8월 24일)
- ▶ 2차 한국 농림부장관 명의의 초청 브로셔를 발송하면서, 14개 최빈국에는 경비 지원에 대한 안내장을 추가로 동봉하여 발송
- 지급방법 : 국가당 지원범위를 확정하여 그 금액까지만 지원
 - ▶ 항공료 : 해당국에서 직접 발권한 영수증을 제출하면, 출국 마지막날 현장에서 US달러로 환불하는 방식으로 진행
 - ▶ 숙박료 : FAO한국협회에서 경주현대호텔 측에 직접 지불
- 숙박비 지원 금액
 - ▶ 국가 당 154,880원x2박=309,760원 제공
- 항공료 지원 금액
 - ❖ 경유지는 가장 항공기 많은 지역을 기준으로 정하였음.

번호	국가명	수도명	항공경로 (출국기준)	운임료(Business)			환율
				KRW	USD	90% (USD)	
1	Alghanistan (아프카니스탄)	Kabul (카불)	카불→두바이, 두바이→인천, 인천→김해	7,100,000	6,174	5,500	1AFN=27원
2	Nepal (네팔)	Katmandu (카트만두)	카트만두→ 인천, 김포→김해	2,200,000	1,913	1,700	1NPR=15.93원
3	Bangladesh (방글라데시)	Dacca (다카)	다카→홍콩, 홍콩→김해	4,000,000	3,478	3,100	1BDT=17.37원
4	Samoa (사모아)	Apia (아피아)	아피아→오클랜드, 오클랜드→홍콩, 홍콩→김해	7,468,572	6,494	5,800	1Tala=481원
5	Bhutan (부탄)	Thimbu (팀부)	파루→방콕, 방콕→김해	2,949,322	2,565	2,300	1nu=25원
6	Solomon Islands (솔로몬제도)	Honiara (호니아라)	솔로몬제도→브리즈번, 브리즈번→인천 김포→김해	6,818,481	5,929	5,300	1SBD=156원
7	Timor-Leste (동티모르)	Dili (딜리)	딜리→싱가포르 싱가포르→인천 김포→김해	4,767,116	4,145	3,700	1USD=1,204원
8	Kiribati (키리바시)	Tarawa (타라와)	타라와→피지 (경비행기) 피지→인천 김포→김해	3,483,600	3,029	2,700	1A\$=1,055.12원



번호	국가명	수도명	항공경로 (출국기준)	운임료(Business)			환율
				KRW	USD	90% (USD)	
9	Tuvalu (투발루)	Funafuti (푸나푸티)	푸나푸티→피지 (경비행기) 피지→인천 김포→김해	3,483,600	3,029	2,700	1A\$=1,055.12원
10	Lao People's Democratic Republic (라오스)	Vientiane (비엔티안)	비엔티엔→하노이 하노이→인천 김포→김해	2,210,584	1,922	1,700	1LAK=0.15원
11	Vanuatu (바누아투)	Vila (빌라)	빌라→시드니 시드니→인천 김포→김해	7,780,038	6,765	6,000	1VUV=12원
12	Maldives (몰디브)	Malle (말레)	말레→싱가포르 싱가포르→인천 김포→김해	4,379,427	3,808	3,400	MVR=95원
13	Myanmar (미얀마)	Naypyidaw (네피도)	양곤→하노이 하노이→김해	2,211,242	1,923	1,700	1MMK=187.41원
14	Cambodia (캄보디아)	Phnom Penh (프놈펜)	프놈펜→인천 →김해	3,413,700	2,968	2,600	1Riel=0.27507원
			씨엔립→김해	3,397,500	2,954		
합계				62,265,682	57,096	48,200	

● 최빈국 참가현황 및 실제 지원 결과

No	국가	지원 대상	비고
1	방글라데시	차관	※ 라오스는 실무급이 참석하여 최빈국 지원 대상에서 제외됨
2	부탄	차관	
3	키리바티	장관	
4	몰디브	장관	
5	미얀마	장관	
6	네팔	장관	
7	사모아	장관	
8	동티모르	차관	
9	캄보디아	차관	

▼ 최빈국 수석대표 항공료 지원 내역

국 가	이 름	금액(USD)
부탄	Sherub, Gyaltshe	2,300
캄보디아	San, Vanty	1,400
키리바티	Amberoti Nikora	2,700
몰디브	Ibrahim Didi	3,400
미얀마	Htay Oo	1,700
네팔	Nathu Prasad, Chaudhary	1,700
사모아	Tuuu A., Leota	5,800
동티모르	Marcos Da Cruz	3,201
방글라데시	C.Q.K Mustaq, Ahmed	3,100
합 계		25,301

(원화 : 29,384,025원)

▼ 최빈국 수석대표 숙박료 지원 내역

날 짜	수석대표 성명	객실수	객실 단가	요 금(원)
2010.9.26	C.Q.K Mustaq Ahmed Tuuu A Leota	2	154,880	309,760
2010.9.27	C.Q.K Mustaq Ahmed Tuuu A Leota Amberoti Nikora	3	154,880	464,640
2010.9.28	Amberoti Nikora Ibrahim Didi	2	154,880	309,760
2010.9.29	Marcos Da Cruz Htay Oo San Vanty Sherub Gyaltshe Ibrahim Didi	5	154,880	774,400
2010.9.30	Marcos Da Cruz San Vanty Sherub Gyaltshe	3	154,880	464,640
소 계(현대호텔)		15	154,880 × 15	2,323,200

※ 네팔수석대표 Nathu Prasad, Chaudhary는 콩코드호텔에 숙박하였으며, 숙박료 110,000원(2010. 9. 27~28)을 지원함.

○ 숙박료 합계 : 2,323,200 + 110,000 = 2,433,200원

❖ 최빈국 지원 총액 : 29,384,025(항공료) + 2,433,200(숙박료) = 31,817,225원





별첨1. 국외초청자 리스트

I. Member Nations in Asia and the Pacific region

1. Afghanistan
2. Australia
3. Bangladesh
4. Bhutan
5. Cambodia
6. China
7. Cook Islands
8. Democratic People's Republic of Korea
9. Fiji
10. France
11. India
12. Indonesia
13. Iran
14. Japan
15. Kazakhstan
16. Kiribati
17. Lao People's Democratic Republic
18. Malaysia
19. Maldives
20. Marshall Islands
21. Micronesia
22. Mongolia
23. Myanmar
24. Nauru
25. Nepal
26. New Zealand
27. Niue

28. Pakistan
29. Palau
30. Papua New Guinea
31. Philippines
32. Republic of Korea
33. Samoa
34. Solomon Islands
35. Sri Lanka
36. Thailand
37. Timor-Leste
38. Tonga
39. Tuvalu
40. United States of America
41. Uzbekistan
42. Vanuatu
43. Viet Nam

II. Observer Member Nations

1. Netherlands
2. United Kingdom

III. Special Observer

The Holy See

United Nations, Specialized Agencies and Related Organizations

1. United Nations, HQ
2. United Nations Development Programme (UNDP)
3. United Nations Environment Programme (UNEP)
4. United Nations Children Fund (UNICEF)



5. United Nations High Commissioner for Refugees (UNHCR)
6. United Nations Population Fund (UNFPA)
7. United Nations Office for Project Services (UNOPS)
8. World Food Programme (WFP)
9. World Health Organization (WHO)
10. World Trade Organization (WTO)
11. International Atomic Energy Agency (IAEA)
12. International Civil Aviation Organization (ICAO)
13. International Fund for Agriculture Development (IFAD)
14. International Labour Organisation (ILO)
15. International Maritime Organization (IMO)
16. International Monetary Fund (IMF)
17. International Telecommunication Union (ITU)
18. United Nations Educational, Scientific and Cultural Organization (UNESCO)
19. United Nations Industrial Organization (UNIDO)
20. Universal Postal Union (UPU)
21. World Intellectual Property Organization (WIPO)
22. World Meteorological Organization (WMO)
23. World Bank Group
24. United Nations Conference of Trade and Development (UNCTAD)
25. United Nations Economic and Social Commission for Asia and the Pacific (UNESCAP)
26. United Nations Centre for Human Settlements Programme (UNCHS)
27. United Nations University (UNU)
28. United Nations International Research and Training Institute for the Advancement of Women (INSTRAW)
29. Office of the High Commissioner for Human Rights (OHCHR)
30. World Tourism Organization (WTO/OMT)
31. International Trade Centre, UNCTAD/WTO (ITC)

Intergovernmental Organizations (IGOs)

(i) IGOs with formal relations with FAO

1. African, Caribbean and Pacific Group of States (ACP)
2. Asian Development Bank (ADB)
3. Association of South–East Asian Nations (ASEAN)
4. Cooperation Council for the Arab States of the Gulf (GCC)
5. Intergovernmental Organization for Marketing Information and Technical Advisory Services for Fishery Products in the Asia and the Pacific Region (INFOFISH)
6. International Jute Study Group (IJSJG) (Formed in 2002, in place of the former International Jute Organization (IJO), and is its legal successor)
7. International Pepper Community (IPC)
8. Islamic Development Bank (IDB)
9. Network of Aquaculture Centres in Asia–Pacific (NACA)
10. South Asian Association for Regional Cooperation (SAARC)
11. South Pacific Forum Fisheries Agency (FFA)
12. South Asia Co–operative Environment Programme (SACEP)
13. Pacific Islands Forum Secretariat

(ii) IGOs with no formal relations with FAO

1. Bay of Bengal Programme (BOBP)
2. Secretariat of the Pacific Community
3. Centre on Integrated Rural Development in Asia and the Pacific (CIRDAP)
4. International Tropical Timber Organization (ITTO)
5. International Whaling Commission (IWC)
6. Mekong River Commission (MRC)
7. Secretariat for the Pacific Regional Environment Program (SPREP)
8. Southeast Asian Ministers of Education Organization (SEAMEO)



9. Bay of Bengal Initiative for Multi-Sectoral Technical and Economic Cooperation (BIMSTEC)
10. Commonwealth of Learning (COL)
11. World Organisation for Animal Health (OIE)

International Non-governmental Organizations (INGOs)

(i) INGOs in Consultative Status with FAO

1. Associated Country Women of the World (ACWW)
2. Caritas Internationalis (CI)
3. International Chamber of Commerce (ICC)
4. International Confederation of Free Trade Unions (ICFTU)
5. International Cooperative Alliance(ICA)
6. International Council of Women (ICW)
7. International Federation of Agricultural Producers (IFAP)
8. International Federation of Red Cross and Red Crescent Societies (IFRC)
9. International Union of Food, Agricultural, Hotel, Restaurant, Catering, Tobacco and Allied Workers Associations (IUF)
10. World Confederation of Labour (WCL)
11. Commission of the Churches on International Affairs of the World Council of Churches (CCIA-WCC)
12. World Family Organization (WFO)
13. World Federation of Trade Unions (WFTU)
14. World Federation of United Nations Associations (WFUNA)
15. World Union of Catholic Women's Organizations (WUCWO)
16. World Veterans Federation (WVF)

(ii) INGOs in Specialized Consultative Status with FAO

1. Asia-Pacific Broadcasting Union(ABU)
2. Association of Official Analytical Chemists (AOAC)

3. Canners International Permanent Committee (CIPC)
4. Confederation of Food and Drink Industries of the EEC(CIAA)
5. Consumers International (CI) – The Consumers International Regional Office for Asia and the Pacific (CIROAP) can be invited as delegates of Consumers International.
6. Education International (EI)
7. Action Group on Erosion, Technology and Concentration (ETC Group)
8. International Association of Agricultural Economists (IAAE)
9. International Association of Agricultural Information Specialists (IAALD)
10. International Association of Horticultural Producers (IAHP)
11. International Water Association (IWA) – Ex International Association on Water Pollution, Research and Control (IAWPRC).
12. International Cargo Handling Coordination Association (ICHCA) – According to the Union of International Associations' data base, the International Cargo Handling Coordination Association ceased to exist in 2002 and its activities are continued by ICHCA International Limited.
13. International Centre for Integrated Mountain Development (ICIMOD)
14. International Commission of Agricultural Engineering (CIGR)
15. International Commission on Irrigation and Drainage (ICID)
16. International Committee for Animal Recording (ICAR)
17. International Council for Science (ICSU) – Ex International Council of Scientific Unions (ICSU).
18. International Dairy Federation (IDF)
19. International Federation of Agricultural Journalists (IFAJ)
20. International Federation for Home Economics (IFHE)
21. International Federation of Beekeepers' Associations (APIMONDIA)
22. International Federation of Margarine Associations (IFMA)
23. International Fishmeal & Fish Oil Organization (IFFO) – Ex International Fish meal & Oil Manufacturers Association (IFOMA)
24. International Foundation for Science (IFS)
25. International Life Sciences Institute (ILSI)



26. International Movement of Catholic Agricultural and Rural Youth (MIJARC)
27. International Plant Genetics Resources Institute – Asia and Pacific (IPGRI)
28. International Organization for Standardization (ISO)
29. International Planned Parenthood Federation (IPPF)
30. International Union of Soil Science (IUSS)
31. International Union of Food Science and Technology (IUFOST)
32. International Union of Forestry Research Organizations (IUFRO)
33. International Union of Nutritional Sciences (IUNS)
34. International Union of Pure and Applied Chemistry (IUPAC)
35. Inter-Parliamentary Union (IPU)
36. Population Council (PC)
37. Trade Unions International of Agriculture, Food, Commerce and Textile Workers (UIS-TAACT). The Trade Unions International of Agricultural, Forestry and Plantation Workers (TUIAFPW) ceased to exist in 1996 on merging with other organizations to create UIS.
38. World Assembly of Youth (WAY)
39. World Association for Animal Production (WAAP)
40. World Conservation Union (IUCN)
41. World Council of Credit Unions (WOCCU)
42. World Federation of Agriculture and Food Workers (WFAFW)
43. World Veterinary Association (WVA)
44. World Young Women's Christian Association (World YWCA)
45. World's Poultry Science Association (WPSA)
46. Crop Life International

(iii) INGOs in Liaison Status with FAO

1. ActionAid International
2. American Fisheries Society (AFS)
3. Asia-Pacific Rural and Agricultural Credit Association (APRACA)
4. Asian Cultural Forum on Development (ACFOD)

5. Asian NGO Coalition for Agrarian Reform and Rural Development (ANGOC)
6. Committee of Agricultural Organizations in the EEC (COPA)
7. Dairy Society International (DSI)
8. European Committee of Sugar Manufacturers (CEFS)
9. Environment Liaison Centre International (ELCI)
10. Food for the Hungry International (FHI)
11. Greenpeace International
12. International Cooperation for Development and Solidarity (ICDS)
13. Institute of Cultural Affairs International (ICAI)
14. International Alliance of Women (IAW)
15. International Association for Cereal Science and Technology (ICC)
16. International Association for Water Law (IAWL)
17. International Association of Agricultural Students (IAAS)
18. International Association of Seed Crushers (IASC)
19. International Catholic Rural Association (ICRA)
20. International Christian Union of Business Executives (UNIAPAC)
21. International Collective in Support of Fishworkers (ICSF)
22. International Confederation for Agricultural Credit (CICA)
23. International Council for Adult Education (ICAE)
24. International Council of Hides, Skins and Leather Traders Association (ICHSLTA)
25. International Council on Social Welfare (ICSW)
26. International Economic Association (IEA)
27. International Egg Commission (IEC)
28. International Federation of Fruit Juice Producers (IFJU)
29. International Federation of Organic Agriculture Movements (IFOAM)
30. International Fertilizer Industry Association (IFA)
31. International Food Policy Research Institute (IFPRI)
32. International Institute for Applied Systems Analysis (IIASA)
33. International Meal Secretariat (IMS)
34. International Organization for Biological Control of Noxious Animals and Plants (IOBC)



35. International Planning Committee for Food Sovereignty (IPCFS)
36. International Potash Institute (IPI)
37. International Pulse Trade and Industry Confederation (IPTIC)
38. International Silk Association (ISA)
39. International Society for Horticultural Science (ISHS)
40. International Society for Plant Pathology (ISPP)
41. International Tea Committee (ITC)
42. International Textile Manufacturers Federation (ITMF)
43. International Union of Biological Science (IUBS)
44. International Union of Microbiological Societies (IUMS)
45. Pesticide Action Network-Asia-Pacific (PAN-AP)
46. Rotary International (RI)
47. Soroptimist International (SI)
48. Society for International Development (SID)
49. The Plunkett Foundation for Cooperative Studies (PFCS)
50. The Sulphur Institute (TSI)
51. Tropical Growers' Association (TGAL)
52. World Association of Girl Guides and Girl Scouts (WAGGGS)
53. World Organization of the Scout Movement (WOSM)
54. World Packaging Organization (WPO)
55. World Phosphate Institute (IMPHOS)

(iv) INGOs with No Formal Relations with FAO

1. Asian Institute for Rural Development (AIRD)
2. Asia Pacific Association of Educators in Agriculture and Environment (APEAEN)
3. Asia Pacific Forum on Women, Law and Development (APFWLD)
4. Asian Regional Exchange for New Alternatives (ARENA)
5. Asian Partnership for the Development of Human Resources in Rural Areas (ASIA DHRRA)

6. Association of Development Financing Institutions in Asia & the Pacific (ADFIAP)
7. Association of Food and Agricultural Marketing Agencies in Asia and the Pacific (AFMA)
8. Christian Children' s Fund (CCF)
9. Consult for Women and Land Rights (CWLR)
10. Decentralised World Council of Churches Office (DWCCO)
– actually part of the WCC
11. Genetic Resources Action International (GRAIN)
12. Institute for Motivating Self–Employment – IMSE
13. International Council for Control of Iodine Deficiency Disorders (ICCIDD)
14. International Institute of Rural Reconstruction (IIRR)
15. International Planning Committee for Food Sovereignty (IPC)
16. International Society for Mangrove Ecosystems (ISME) – to be invited as member of both ANGOC and IPC
17. International Society for Photo grammetry & Remote Sensing (ISPRS)
18. ISIS International
19. Network for Development of Agricultural Cooperatives (NEDAC)
20. Pan–Pacific and South East Asia Women's Association (PPSEAWA)
21. Pacific Islands Association of Non–Governmental Organizations (PIANGO)
22. Regional Community Forestry Centre for Asia and the Pacific (RECOFTC)
23. South Asian Network for Ecological and Culture (SANFEC)
24. South East Asian Regional Institute for Community Education (SEARICE)
25. South East Asian Fisheries Development Centre (SEAFDEC)
26. South East Asia Rural Social Leadership Institute (SEARSOLIN)
27. The Asia and Pacific Seed Association (APSA)
28. Third World Network
29. Women and Fisheries Network
30. World Association for Small & Medium Enterprises (WASME)
31. World AllianceforBreastfeedingAction (WABA)
32. Worldfish Center (previously known as ICLARM) – part of the CGIAR
33. World Wildlife Fund (WWF)





별첨2. Information Note 및 등록/숙박신청서

APRC/10/INF/3

23 May 2010

E

	منظمة الأغذية والزراعة للأمم المتحدة	联合国 粮食及农业组织	Food and Agriculture Organization of the United Nations	Organisation des Nations Unies pour l'alimentation et l'agriculture	Продовольственная и сельскохозяйственная организация Объединенных Наций	Organización de las Naciones Unidas para la Agricultura y la Alimentación
--	--------------------------------------	-------------	---	---	---	---

THIRTIETH FAO REGIONAL CONFERENCE FOR ASIA AND THE PACIFIC
Gyeongju, Republic of Korea
27 September – 1 October 2010
INFORMATION NOTE

Conference arrangements

1. The FAO Regional Conference for Asia and the Pacific will be held at Hotel Hyundai Gyeongju from 27 September - 1 October 2010. The inaugural ceremony of the plenary session will take place at 10:00 hours on 30 September 2010.
2. The normal working hours of the Conference will be 09:00 to 12:00 hours and 14:00 to 17:00 hours, unless otherwise decided by the Conference. The plenary session starting on 30 September, however, will begin at 10:00 hours.
3. An "Order of the Day" will be issued daily, giving detailed information of the Conference business, the timetable of meetings, items to be discussed and other information of general interest.
4. The Provisional Timetable (APRC/10/TNF/1) has been circulated with the invitation letter.
5. FAO will provide the Secretary of the Conference, assisted by a number of FAO staff whose names and functions will be included in a list to be issued on the first day of the Conference.

Working languages

6. Simultaneous interpretation will be provided in Chinese, English and French. The documentation will be issued in Chinese, English and French.

Press liaison and information

7. For the duration of the Conference, an FAO Information Officer together with a Press Officer of the Government of the Republic of Korea will liaise with the press and be responsible for matters concerning information to the public.

This document is printed in limited numbers to minimize the environmental impact of FAO's processes and contribute to climate neutrality. Delegates and observers are kindly requested to bring their copies to meetings and to avoid asking for additional copies. Most FAO meeting documents are available on the Internet at www.fao.org

W0000



8. Journalists will be accredited on presentation of two passport size photographs and a letter of assignment from their editor or employer to the accreditation desk at the Conference venue.

Documentation

9. The working documents will be sent before the holding of the Conference to all governments and organizations invited. Documents drafted during the Conference will be available at the document distribution desk outside the conference hall. The desk will also deliver mail and messages and deal with general inquiries.

Draft recommendations and amendments

10. Delegates who wish to submit draft recommendations or other documents requiring a decision by the Conference are requested to hand their texts in English or French to the Conference Secretary, if possible in three typewritten copies. Delegates wishing to circulate other written material related to the agenda of the Conference are requested to deliver 15 copies in Chinese, 100 copies in English and 25 copies in French to the Secretariat for distribution.

Advance communications of text of speeches and statements

11. When prepared speeches or statements are to be made, it helps the Secretariat and ensures accuracy in interpretation if three typed copies of the texts are handed to the Secretariat of the Conference beforehand.

Correspondence

12. All correspondence concerning the Regional Conference should be addressed to the Conference Secretary at the FAO Regional Office for Asia and the Pacific, 39 Phra Atit Road, Bangkok 10200, Thailand, Tel: (+66) 2 6974236, Fax: (+66) 2 6974445, E-mail: APRC@fao.org and copied to the Government Liaison Officer at the address below:

Mr Kwangil YOON
Deputy Director, General Division of International Cooperation
Ministry for Food, Agriculture, Forestry and Fisheries (MFAFF)
88 GwanMun-Ro, GwaCheon-Si, GyeongGi-Do, 427-719
Republic of Korea
Tel: (+82) 2 500 2230, (+82) 31 440 9085
Fax: (+82) 2 504 6659
E-mail: secretariat@aprc2010.org

During the Conference the address of the Conference Secretary is:

Mr Purushottam K. Mudbhary
Conference Secretary
30th FAO Regional Conference for Asia and the Pacific
E-mail: APRC@fao.org

13. Telephone and facsimile services as well as a travel and tourist information desk will be provided at the Conference premises. Postal services are available at the hotel concierge.



Formalities for entry into the Republic of Korea

14. An entry visa to the Republic of Korea should be obtained from the nearest Embassy or Consulate of the Republic of Korea. For some countries, visas can be obtained upon arrival. For more information, please visit the following link:
http://www.hikorea.go.kr/pt/InfoDetailR_en.pt?categoryId=2&parentId=385&catSeq=401&showMenuId=375

15. Participants are advised to provide advance notice at least four weeks prior to arrival of the name of carrier, flight number, time of arrival and other related information to the Government Liaison Officer in the Republic of Korea, to ensure that they are properly met on arrival at the Gimhae International Airport (PUS), located in Busan. Participants are advised to mark their luggage clearly in order to facilitate identification.

16. Upon arrival at the Gimhae International Airport, Republic of Korea, participants will be met and transported to their respective hotels. Entrance formalities (customs and immigration) will be facilitated. Transport from hotels to the airport will be arranged at the end of the Conference.

17. All participants to the Conference are advised to finalize, at an early date, return travel arrangements. Upon arrival in the Republic of Korea, participants are advised to contact the travel desk at the conference premises for special internal visits for spouses and for the reconfirmation of their departure date and time.

18. In accordance with UN rules, UN personnel should obtain security clearance, if necessary, from the Designated Official in the Republic of Korea prior to travel. Reference may be made to the "Monthly Advisory on Field Security Status and Security-Related Travel Restrictions" published by the Office of the United Nations Department of Safety and Security (UNDSS). Additional information may be obtained from UNDSS Communications Centre: Tel: (+1) 917-367-9438 and Fax: (+1) 212 963-9053/1-917-367-9441, Email: UNDSSComscen@un.org.

Foreign exchange and banking

19. The monetary unit is the Korean Won (KRW, denoted by ₩). At the conference premises, a bank/foreign exchange desk will be available to convert foreign currency. All major credit cards such as American Express, Visa and Master Card are accepted for payment of hotel bills. The exchange rate is approximately 1 150 KRW / 1 USD (as of May 2010).

Medical services and first aid

20. First aid services and medical personnel will be available at the conference premises.

Hotel accommodation

21. Requests for hotel reservations should be made on the printed form appearing in Annex A, as soon as possible, but not later than Friday, 27 August 2010, by sending the original copy to Ms Irene Kim and a copy to the Conference Secretary in Bangkok, Thailand.

Ms Irene KIM
Tel: (+82) 70 7425 5224
Fax: (+82) 2 3461 1340
E-mail: registration@aprc2010.org
Website: www.aprc2010.org

Mr Purushottam K. Mudbhary
Conference Secretary
Fax: (+66) 2 697 4445
E-mail: APRC@fao.org



22. Accommodation will be available for participants and their families in the hotels listed in Annex B.

Registration

23. All delegates and observers are requested to register, soon after arrival, at the “30th APRC Registration Desk” located at the Conference venue in the Hotel Hyundai Gyeongju so that they can be provided with identification badges and document bags. The registration desk will be open from 13:00 hours to 18:00 hours starting on Sunday, 26 September 2010. During other days, the registration desk will be open from 08:00 hours to 18:00 hours. The Conference Secretariat will issue a Provisional List of Participants on the first day of the Conference. The Secretariat should be notified of any corrections or additions to this list. Only registered participants will be issued special badges permitting access to the Conference venue.

Weather and time

24. Korea has four distinct seasons - spring, summer, fall and winter. Fall lasts from September to November. During the month of September the average temperature in Gyeongju ranges from 14° to 24°C. Gyeongju is 9 hours ahead of GMT (standard time).

Electricity

25. The standard voltage in Korea is 220 volts at 60 Hz.

Registration Form

Please complete and return this form to:

Ms Irene KIM
Tel: (+82) 70 7425 5224
Fax: (+82) 2 3461 1340 and (+66) 2 697 4445
E-mail: registration@aprc2010.org and
APRC@fao.org
Website: www.aprc2010.org



The 30th FAO Regional Conference
for Asia and the Pacific

27 September ~ 1 October 2010
Gyeongju, Republic of Korea

SECTION A DELEGATE DETAILS

Please note, the details completed within this section will be reproduced, exactly as they appear, in the delegate list.

Family Name _____

Given Name _____

Title and Position _____

Organization _____

Address (Postal) _____

Country _____ Postcode _____

Passport No. _____ Date of Birth _____

Telephone _____ Facsimile _____

Email _____ Nationality _____

Attending as Head of Delegation Delegate Observer Secretariat

ACCOMPANYING PERSON

Family Name _____ Given Name _____

Passport No. _____ Date of Birth _____

Family Name _____ Given Name _____

Passport No. _____ Date of Birth _____

SECTION B SPECIAL NEEDS

Please let us know if you have any special needs (e.g. dietary requirements, wheelchair access). Every attempt will be made to meet your needs. Please specify: _____



SECTION C		SOCIAL FUNCTIONS (free of charge)		
Code	Function	Date	Time	No. of person(s)
<input type="checkbox"/> FN01	Welcome dinner hosted by the Government	29 Sept.	18:30-21:00	
<input type="checkbox"/> FN02	Dinner hosted by Director-General of FAO	30 Sept.	18:30-21:00	
<input type="checkbox"/> FN03	Farwell lunch hosted by the Government	1 Oct.	12:00-14:00	

SECTION D LETTER OF INVITATION

Please send me a letter of invitation in order to arrange the appropriate visa to enter Korea to attend the Conference.

SECTION E ACCOMMODATION

Note : All prices shown are in Korean Won (Unit : ₩). Please tick appropriate room type.

1. Hotel Hyundai Gyeongju

<input type="checkbox"/> 1-1 Twin	₩142,780	Main Hotel
<input type="checkbox"/> 1-2 Double	₩154,880	
<input type="checkbox"/> 1-3 Junior Suite-Twin	₩324,280	
<input type="checkbox"/> 1-4 Junior Suite-Double	₩324,280	
<input type="checkbox"/> 1-5 Senior Suite-Double	₩384,780	

2. Gyeongju Hilton

<input type="checkbox"/> 2-1 Deluxe	₩163,350	20 Minutes on foot
<input type="checkbox"/> 2-2 Juniper Suite	₩242,000	
<input type="checkbox"/> 2-3 Residential Suite	₩363,000	
<input type="checkbox"/> 2-4 Maple Suite	₩423,500	

3. Hotel Concord

<input type="checkbox"/> 3-1 Twin	₩85,000	7 Minutes on foot
<input type="checkbox"/> 3-2 Double	₩85,000	

NOTE: RESERVATION DEADLINE for Conference Rate: 3 September 2010

※ All rates above include VAT (10%) and service charge (10%). Breakfast for only 1 person is included in the above room rates.

※ Room will be reserved on a first-come, first-serve basis.

※ The exchange rate is approximately KRW 1 150 /1 US\$ (as of May 2010).

※ Please write the hotel name according to preference priority.

First Choice _____ Second Choice _____ Third Choice _____

Accommodation required : I will be sharing with _____





APRC/10/INF/3

7

Check in (arrival) date : __/__/____

Arrival time : _____ Flight No. _____ Airport: _____

Check out (departure) date : __/__/____

Departure time : _____ Flight No. _____ Airport: _____

No. of nights : _____ I require a Smoking room Non smoking room

I do not require accommodation.

I have made my own arrangements and will be staying at : _____

Signature _____ Date : _____



ANNEX B

LIST OF HOTELS

Address	Distance to Conference venue	Room	Tariff* (KRW)
<p>Hotel Hyundai Gyeongju 477-2, Shinpyeong-dong, Gyeongju City, Gyeongsanbuk-do, 780-290, Republic of Korea</p> <p>Contact Tel: (+82) 54 748 2233 Fax: (+82) 54 748 8234 Website: www.hyundaihotel.com/gyeongju_en/</p>	Conference Venue	Twin room Double room Junior Suite-T Junior Suite- D Senior Suite	₩142,780 ₩154,880 ₩324,280 ₩324,280 ₩384,780
<p>Gyeongju Hilton 370, Shinpyeong-dong, Gyeongju City, Gyeongsanbuk-do, 780-290, Republic of Korea</p> <p>Contact Tel: (+82) 54 745 7788 Fax: (+82) 54 745 7799 Website: www.gyeongjuhilton.co.kr or www.hilton.com</p>	20 min. on foot	Deluxe Juniper Suite Residential Suite Maple Suite	₩163,350 ₩242,000 ₩363,000 ₩423,500
<p>Hotel Concorde 410, Shinpyeong-dong, Gyeongju City, Gyeongsanbuk-do, 780-290, Republic of Korea</p> <p>Contact Tel: (+82) 54 745 7000 Fax: (+82) 54 745 7010 Website: www.concorde.co.kr/concorde/eng/index_eng.html</p>	7 min. on foot	Twin room Double room	₩85,000 ₩85,000

* All rates above include VAT (10%) and service charge (10%).
 Breakfast for only 1 person is included in the above room rates.
 The standard currency rate is the Korean Won (KRW).



General Information

Republic of Korea

The Republic of Korea is situated on the Korean Peninsula, which spans 1 100 kilometers from north to south. The Peninsula lies in the northeastern part of the Asian continent, where Korean waters meet the waters of the Western Pacific. The Peninsula shares its northern border with China and Russia. On the eastern side of the Peninsula lies the East Sea, beyond which lies neighboring Japan. The Peninsula encompasses a total of 222 154 km² – almost the same size as Britain. With rapid economic growth in the 1960s, Korea’s role in the global community has become more significant, holding such international events as the 1988 Seoul Olympic Games, 2000 Asia Europe Summit Meeting, and 2002 FIFA World Cup-Korea/Japan. With a concentrated investment in science and technology, Korea ranks number one in the world in terms of the supply of high speed internet, which stands at 57.3 percent. Also, 70 percent of the population uses mobile telecommunications service, thus allowing the IT industry to thrive.



Gyeongju

The history of Gyeongju (located in the southeast of Korea) dates back to ancient times when the city was the capital of the Silla Dynasty (BC 57-935), the longest period of reign in the history of Korea. Today, more than a thousand years later, evidence of Gyeongju’s rich cultural heritage is still evident in every corner of the city. Since the ancient relics are such an integral part of the area, the whole city has been designated as a UNESCO World Cultural Heritage under the name ‘Gyeongju Historic Areas’. As such, Gyeongju is often referred to as a ‘roofless museum’.

Transportation

It is recommend that you schedule your flight via direct routes to **Gimhae International Airport (PUS)** as below;

- From Cambodia: Siem Reap
- From China: Guangzhou / Beijing / Shanghai / Shenyang / Xian / Yanji / Yantai / Weihai / Qingdao / Hangzhou
- From Germany: München
- From Hong Kong Special Administrative Region: Hong Kong SAR
- From Japan: Nagoya / Tokyo (Narita) / Sapporo / Osaka / Fukuoka
- From Philippines: Manila / Cebu

- From U.S.A.: Honolulu
- From Taiwan Province of China: Teipei
- From Thailand: Bangkok
- From Viet Nam: Hanoi / Ho Chi Minh

- From Cambodia: Siem Reap
- From China: Guangzhou / Beijing / Shanghai(Pudong) / Shenyang / Weihai / Qingdao / Hangzhou
- From Germany: München
- From Hong Kong: Hong Kong
- From Japan: Nagoya / Tokyo (Narita) / Sapporo / Osaka / Fukuoka / Haneda
- From Philippines: Manila / Cebu
- From Russia: Vladivostok
- From U.S.A: Saipan
- From Taiwan: Teipei
- From Thailand: Bangkok
- From Vietnam: Hanoi / Ho Chi Minh

For the convenience of delegations, free shuttle (car) services for all delegates will be available at the Gimhae International Airport (PUS).

- Gimhae International Airport ↔ the Official Hotels in Gyeongju: 1 hour 30 min.

Clothing

The weather in Gyeongju during September/October is mild. Fall, a season for trench coats, is the best season to visit Korea because of clear skies and low humidity. Long slacks, long-sleeved shirts, and cardigans or jackets are ideal.

Mobile Phone (roaming)

CDMA cellular systems are widely used in Korea. SK Telecom and KTF are providing a SIM card roaming service to allow you to use your GSM subscription in Korea. At the Gimhae International Airport, you can rent a special CDMA cellular phone which accepts your SIM card. Please check the links below for more details.

- KTF roaming service

http://www.ktfroaming.com/english/inbound/02_use/01_gsm_01.jsp

- SK Telecom roaming service

<http://www.sktelecom.com/eng/>

Useful Websites

- Korean Government's 30th APRC homepage www.aprc2010.org
- Korea National Tourism Organization www.knto.or.kr
- Korea Information Service www.korea.net
- Gimhae International Airport www.airport.co.kr/doc/gimhae_eng/
- Gyeongju-si www.gyeongju.go.kr/english/open_content/index.jsp





별첨3. 장관명의 초청서한

Greeting



Dear Excellency,

I am Yoo, Jeong bok, Minister for Food, Agriculture, Forestry and Fisheries of the Republic of Korea. On behalf of the Korean government, I am pleased to invite you to the 30th FAO Regional Conference for Asia and the Pacific to be hosted by the Korean government in Gyeongju, the Republic of Korea, from September 27 to October 1, 2010.

I believe that meaningful discussions will take place during the conference on the global challenge of building food security capacity. In addition, I hope that solutions to climate change and other challenges facing the Asia and the Pacific region will be put forward with a view to making the world a better place. Furthermore, we can also take this opportunity to explore and find ways to a renewed future for agriculture.

I look forward to having the honor of your presence and welcoming you as a distinguished guest at the opening ceremony and main programs of 30th FAO Regional Conference for Asia and the Pacific.

Yoo, Jeong bok

Minister for Food, Agriculture, Forestry and Fisheries, Republic of Korea





별첨4. 각료급 개회식 내국인 초청장



INVITATION

On the occasion of
30th FAO Regional Conference for Asia and the Pacific,
Yoo, Jeong bok, Minister for Food, Agriculture, Forestry and Fisheries of Republic of Korea
has the honor to request the pleasure of your company
at the 'Inaugural Ceremony'

September 30(Thu), 2010 | 10:00~10:40
Convention Hall (B1), Hotel Hyundai Gyeongju

For all Inaugural Ceremony participants, please be seated by 09:30 on September 30.
Entry would be limited during the Inaugural ceremony.

R.S.V.P : 070-7425-5224, 5286



모시는 글

제30차 FAO 아태 지역총회 각료급 개회식에
귀하를 내빈으로 모시고자 하오니 참석하시어 자리를 빛내주시기 바랍니다.
농림수산식품부 장관 유정복

일시 : 2010년 9월 30일(목) 10:00~10:40
장소 : 경상북도 경주시 현대호텔, 컨벤션홀(B1)

개회식에 참석하시는 분은 오전 9시 30분까지 입장을 완료해 주시기 바라며,
그 이후에는 입장이 제한될 수 있습니다.

R.S.V.P : 070-7425-5224, 5286





제30차 FAO 아시아·태평양 지역총회

30th FAO Regional Conference for Asia and the Pacific

27 September – 1 October 2010 | Gyeongju, Korea

APRC2010

초청자 참가신청서

■ **초대 프로그램** (장소 : 경주현대호텔)
 각료급 회의 개회식 : 2010년 9월 30일 목요일 10:00-10:40
 ※ 개회식에 참가를 희망하시는 분은 동봉된 참가신청서를 작성하시어 2010년 9월 14일까지 이메일 (registration@aprc2010.org) 또는 팩스(02-3461-1340)를 통해 사무국으로 보내주시기 바랍니다.

참가자 정보

성명	[국문]	[영문]
소속	[국문]	[영문]
부서	[국문]	[영문]
직책	[국문]	[영문]
주민등록번호		
전화번호	[사무실]	[휴대폰]
팩스번호		이메일
주소	[우편번호]	

연락 담당자

성명	[국문]	[영문]
전화번호	[사무실]	[휴대폰]
팩스번호		이메일

참가 여부

시 간	내 용	참석여부
10:00-10:40	개회식	<input type="checkbox"/> 참석 <input type="checkbox"/> 불참

위와 같이 제30차 FAO 아시아·태평양 지역총회 개회식 참가를 신청합니다.

2010년 월 일

신청인 _____ (인)

■ 문의 및 참가신청서 송부처
 T. 070-7425-5224, 5286 F. 02-3461-1340 E. registration@aprc2010.org www.aprc2010.org





별첨5. 최빈국 안내서

www.aprc2010.org



30th FAO Regional Conference for Asia and the Pacific

27 September – 1 October 2010 | Gyeongju, Korea

APRC2010

Dear Ministry of Agriculture, Afghanistan

We are pleased to invite you to join us in the 30th FAO Regional Conference for Asia and the Pacific.

The Ministry for Food, Agriculture, Forestry and Fisheries (MIFAFF) of the Republic of Korea (ROK) will host the 30th FAO Regional Conference for Asia and the Pacific in Gyeongju, ROK, in partnership with FAO from September 27 to October 1, 2010.

MIFAFF would like to support the participation of the head of delegation in the Conference, and would appreciate if your Ministry can confirm the attendance to MIFAFF by September 10.

Warm regards,
Ministry for Food, Agriculture, Forestry and Fisheries Republic of Korea

Support Plan

- The support is provided only for the Head of Delegation (one person, ministerial or vice-ministerial level)
- Programs involving ministerial-level participation are the reception hosted by the Minister of MIFAFF (19:00p.m., Sept. 29, 2010) and the Plenary Session (inaugural ceremony and ministerial meeting on Sept. 30 - Oct. 1, 2010)
- The support plan will cover airfare and accommodation

■ **Airfare**

- Airfare provided: business class roundtrip air ticket up to USD 5,500
(a copy of passport, ticket, receipt requested in advance to registration@aprc2010.org)
- Airfare will be reimbursed in cash on the last day of the conference October 1, 2010 (Please bring your passport)

■ **Accommodation**

- Accommodation provided: 2nights at the main venue, Hotel Hyundai Gyeongju (breakfast included)
- If you would like to stay more than 2 nights, you are responsible for extra fee.
- Please note that you will be responsible for any room serviced and telephone charges in the hotel room you may incur during your stay.

Participation in the Conference, especially the inaugural ceremony, requires prior registration. Please refer to the enclosed document on the support plan and fill out and send the registration form to the FAO Conference Task Force Team at MIFAFF by **September 10, 2010**.

Security will be tightened up at Incheon Int'l Airport for the upcoming G20 Seoul Summit 2010. Customs & Immigration checks may be more thorough than normal.

Non-stop int'l flight to Gimhae Int'l Airport (*strongly recommended)

Since we need the information concerning the assistance for delegates such as flight ticket and hotel reservation in advance, please fill out the enclosed form completely (all the information is required) and send it back to us by September 10.

Should you have any questions, please do not hesitate to contact us.

Task Force Team

Ministry for Food, Agriculture, Forestry and Fisheries(MIFAFF)
88 GwanMun-Ro, GwaCheon-Si, GyeongGi-Do, 427-719 Republic of Korea
Tel: (+82) 2 500 2230~5, (+82) 31 440 9085 Fax: (+82) 2 504 6659 E-mail: secretariat@aprc2010.org

Official Agency of A PRC 2010 (Registration & Accommodation)

Tel: (+82) 70 7425 5224 / (+82) 70 7425 5286 Fax: (+82) 2 3461 1340 E-mail: registration@aprc2010.org





별첨6. 비자발급협조(Invitation Letter)





제 3 장 등 록

I 개요



- 사전등록을 원칙으로 하고 참가신청서를 이메일 또는 팩스를 이용하여 등록신청을 하도록 함
- 각료급 개회식의 경우, 비포발급 대상 한정으로 이에 대한 공지 및 등록자 규모 관리
- 참가 등록 시 개인정보 및 특이사항(출입국일정, 특이식단)을 함께 기재 하도록 하여 참가자들의 특성에 따른 편의를 제공하고, 수송·의전 및 식음료 준비, 자리배치의 기초데이터로 활용하여 부문 별로 효율적 현장 운영이 가능하도록 물자 및 인력을 수급
- 참가자들이 최적의 환경조건 속에서 행사를 참관하고 각종 편의를 지원 받을 수 있도록 사전등록을 기본 방침으로 등록을 유도하여 최대 다수에게 정보공유의 기회를 제공하도록 계획
- 현장운영에 있어 효율적인 운영계획 및 이동동선 확보

II 운영일반



1. 운영내용

1) 등록의 성격

- 초청에 의한 개별 등록 (Invited Only)
 - ▶ FAO 44개 회원국, 관련 UN기구 및 국제기구, INGOs, NOGs
- FAO아태지역사무국에서 등록 가능 여부 승인 후 등록확인서 발송

2) 등록시기

- 사전등록: 1차 초청장 발송 이후 (2010. 7) ~ 2010. 8. 27
 - ❖ 마감 후에도 실제로는 행사 전일까지 추가 참가자 접수
- 현장등록: 2010. 9. 26 (일) 13:00 ~ 2010. 10. 1 (금)

3) 등록방법

- 사전등록: 이메일 또는 팩스를 이용하여 신청서 송부
 - ▶ 행사홈페이지(www.aprc2010.org)에서 신청서를 다운받아 작성하거나 우편으로 수령한 신청서를 팩스 또는 이메일을 통하여 송부
 - ▶ 송부처 : 유니네오 (Tel: +82-2-70-7425-5224,
Fax: +82-2-3461-1140,
E-mail: Registration@aprc2010.org)
 - ❖ 주최국이 아닌 FAO아태지역사무국에서 수령한 신청서는 FAO 등록담당자가 주최국의 등록사무국으로 전달함
- 현장등록: 현장 등록데스크에서 접수
 - ❖ 주최측 관계자와 확인 후 등록



2. 최종등록 결과

● 전체 참가자 현황 (9월 27일~10월 1일)

구분	국가수	등록자수	수석대표		
			장관급	차관급	실무급
Head of Delegation	28	28	11	11	6
Delegate	28	140			
Observer	6	35			
Press	5	46			
Spouse	4	6			
소계 1		255			
기타	FAO	9			
	국내 Guest	1			
	Organizer	1			
소계 2		174			
합계		429			

● 회원국 대표단 현황

No	국가	참석인원	No	국가	참석인원
1	Australia	3	15	Mongolia	3
2	Bangladesh	3	16	Myanmar	7
3	Bhutan	6	17	Nepal	1
4	Cambodia	4	18	Pakistan	2
5	China	7	19	Papua New Guinea	3
6	Fiji	4	20	Philippines	3
7	France	1	21	Republic of Korea	36
8	India	2	22	Russian Federation	2
9	Indonesia	18	23	Samoa	3
10	Japan	15	24	Sri Lanka	4
11	Kiribati	2	25	Thailand	16
12	Lao PDR	4	26	Timor-Leste	2
13	Malaysia	7	27	USA	3
14	Maldives	2	28	Vietnam	5
총계		168 명			

● 옵서버 등록현황

구분	기관	참석인원
Observer Member Nation	Canada	1
Special Observer	The Holy See	1
Organizations	ADB	1
	All Nepal Peasants' Federation	1
	ANGOC	4
	Asia DHRRA	9
	CARD	1
	CIGR	2
	AAI	1
	IAEA	1
	IBON FOUNDATION	1
	IPC	4
	International Council for Science	1
	International Federation for Home Economics	1
	Pacific Islands Forum Secretariat	1
	PACOS Trust	1
	PAN AP	2
NEDAC	1	
SARICE	1	
총계		35 명

● 각료급 개회식 참가자 현황 (9월 30일)

구분	국가수	등록자수	수석대표		
			장관급	차관급	실무급
회원국	27	149	10	11	6
Observer	6	20			
FAO	8	43			
Press	1	26			
국내 Guest	1	58			
Organizer	1	72			
Staff	1	40			
계	27	408			

❖ 파뉴아뉴기니장관 불참



3. 사전등록

1) 주요업무

- ▶ 초청서한 및 등록신청서 발송
- ▶ 신청서 기재사항 확인 및 등록자리스트 작성
- ▶ 신청자 개별정보 입력 및 사전등록자 리스트 일일보고
- ▶ 현장 등록운영계획 수립
- ▶ 등록관련 문의 답변 및 취소·변경 건 처리
- ▶ 등록 수교물 발주 및 등록 진행요원 교육

2) 등록절차

- ▶ 등록신청서 접수(이메일 또는 팩스)
- ▶ 정보입력 및 DB구축
- ▶ 정보 미기재자 대상 전화 또는 이메일로 정보 확인
- ▶ 사전등록자에게 등록확인서 이메일 발송

3) 국내 참관인 및 기자단 등록절차

- ▶ 각료급 개회식 국내초청자에게 초청장 발송(9.8) 후 등록신청서 접수 시작
- ▶ 등록마감일을 기준으로 등록접수를 하지 않은 자에 한하여 개별적으로 전화 연락하여 참석여부 확인
- ▶ 기자단 등록의 경우, 농림수산식품부 공보관실의 관리 하에 초청 및 등록 접수 함

4. 현장운영

1) 등록데스크 운영

● 운영개요

- ▶ 기간 : 2010년 9월 26일(일) 13:00 ~ 10월 1일(금)
- ▶ 장소 : 경주현대호텔 컨벤션홀 앞 (B1층)

- ▶ 역할 : 사전등록 참가자 확인 및 등록KIT 배부, 현장등록 접수 및 명찰 출력, 각종 변경요청 처리, 행사관련 문의 응대

2) 등록데스크 구성

- 등록데스크 배치 : 5개 part 운영
 - ① Pre-Registration : 사전등록확인, 명찰배부
 - ② ID Issue : 명찰 발급, 명찰오타수정, 현장등록(필요시)
 - ③ Press: 기자단 등록확인, 명찰배부, 프레스룸 안내
 - ④ 농촌현장 방문데스크: 공식 현지시찰 및 선택 농촌현장 방문접수 및 운영
 - ⑤ KIT배부데스크: KIT쿠폰과 교환(별도 운영)
 - ▶ 가방을 소지하고 검색대 통과 시 혼잡과 시간 지체를 피하기 위해 등록 시 KIT교환쿠폰을 배부한 후 KIT교환 데스크에서 교환하도록 유도
- 현장 레이아웃

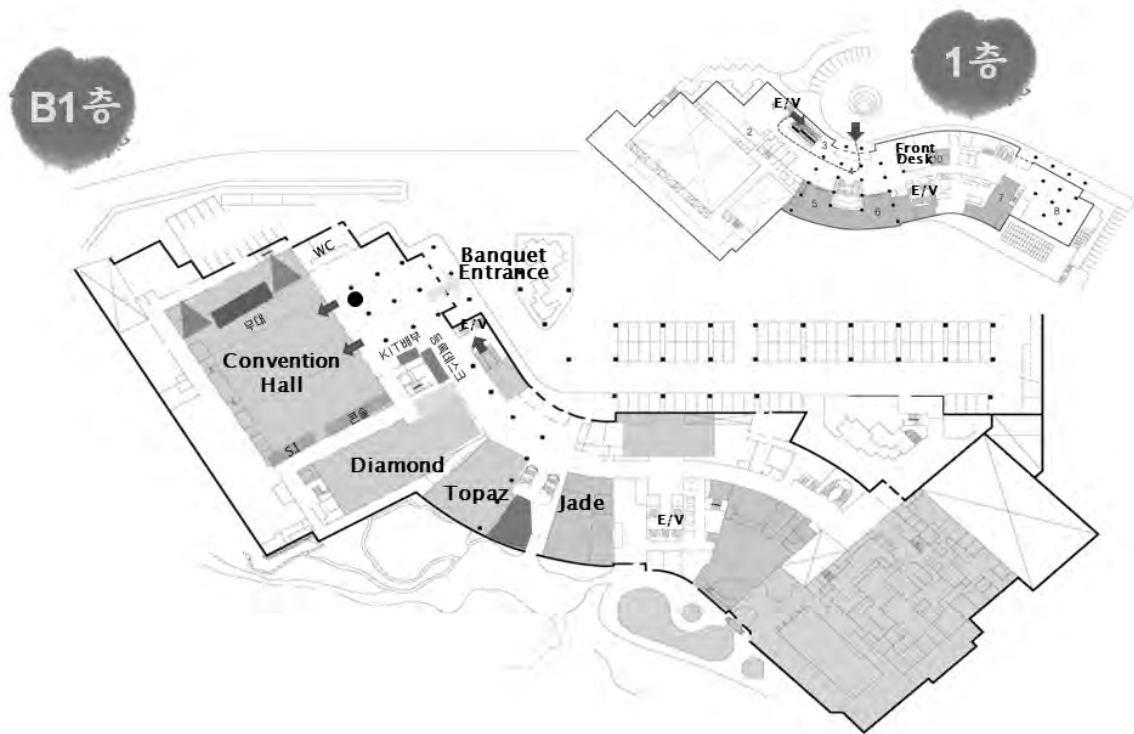

● 등록데스크 구성

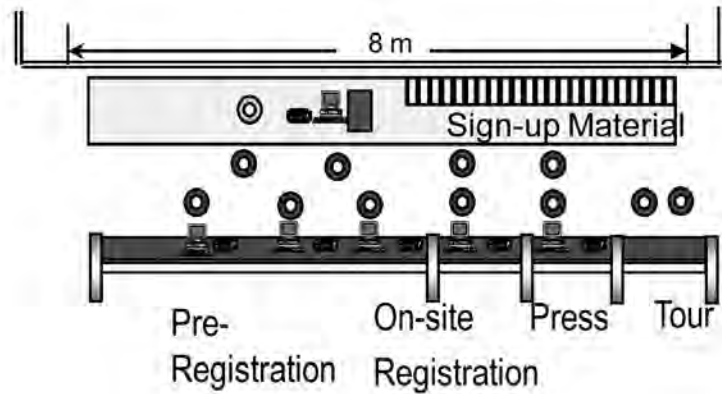

● 등록 카테고리

카테고리	대상	내용	색깔
Head of Delegation	회원국 수석대표	영문성명, 국가	빨강색
Delegate	회원국 대표단	영문성명, 국가	주황색
Observer	유엔기구, 국제기구 비회원국, NGO	영문성명, 소속	분홍색
Spouse	동반자	영문성명, 국가	노란색
Press	기자단	영문성명, 소속	회색
Guest	국내 참관인	영문성명, 소속	보라색
FAO	FAO 사무총장, FAO사무국, FAO측 동시통역사	영문성명	하늘색
Organizer	FAO사무국, T/F팀 대행사, 관계기관	영문성명, 소속	군청색
Staff	현장요원, 협력업체 한·영 동시통역사	영문성명	초록색

● 명찰구성

- ▶ 기본 비닐 목걸이형 + 2개의 쇠고리 연결형
- ▶ 사이즈: 메인템플릿(9.5×13cm)
- ▶ 줄: 하늘색 바탕, 행사명 단면 1도 인쇄

● 명찰시안

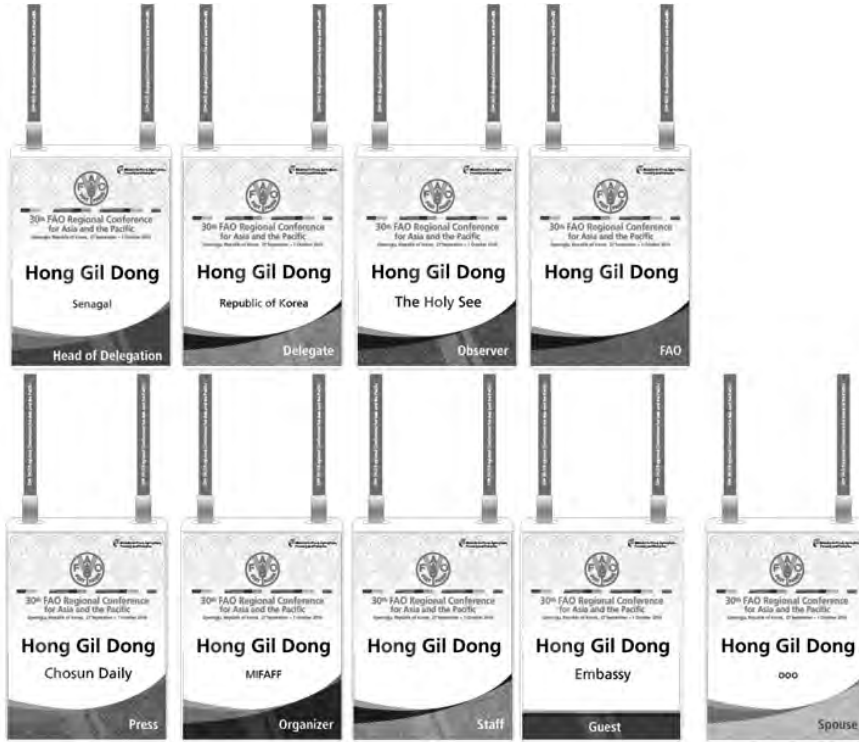

3) 소요물자

구 분	세부품목	수 량	비 고
소요물자	등록 RF 시스템	2식	본회의장 입구에 설치
	노트북	5대	사전등록자 성명 검색
	프린터	4대	ID발급
	ㄱ자 스탠드	5개	카테고리 구분용 사인
등록 Kit	등록가방	300개	
	Hand Book	500부	행사안내서
	오만찬 초청장	300부	4종 (FAO리셉션 별도)
	바인더	300부	아젠다포함
	볼펜/매모패드	500개	
	경주관광책자	300부	경주시 지원
	기념품	300개	에밀레종(경주시 협찬)
기타	특별회의 안내서	300부	FAO측 제공
	농촌현장 방문안내서	300부	농촌사회과 담당



4) 등록데스크 운영인력

구분	인원	세부업무	비고
총괄	5	전체 총괄 및 감독/지원	FAO1, T/F2, 유니네오2
사전등록데스크	4	사전등록확인, 명찰배부	자원봉사자
프레스	2		
명찰수정 및 현장등록데스크	2	현장등록 진행, 명찰 제작, 명찰 수정	자원봉사자
KIT배부데스크	2	KIT쿠폰과 교환하여 수교물 배부	자원봉사자
농촌 현장방문데스크	3	농식품부 및 경북도에서 진행	도우미2, 경북도1
합 계	18		*영어능통자

III 비표운영



1. 개요

- 이명박 대통령의 각료급 개회식 참석으로 사전 등록자에 대해서 청와대 측과 협조하여 신원조회 실시
- 참가자, 주최기관, 프레스, 스태프를 대상으로 사전에 신원조회를 요청하였고, 참가자의 경우 개회식 참가 해당자에게만 비표를 발급
- 비표발급 데스크를 참가자 입장에서 효율적으로 배치하여 신속하고 정확한 비표발급 및 등록업무 수행



2. 사전운영

1) 개회식 입장 제한 안내

- ▶ 국내초청자인 경우, TM(텔레마케팅)을 통하여 개회식 입장 제한 안내 (시간, 장소 및 신분증 지참 요청)
- ▶ 해외참가자인 경우 리아중(수석대표 수행요원)을 통하여 공지 및 행사장 게시판, 회의장 스크린, 호텔 동선상에 공지
- ▶ 개회식 참가 신청자는 비표 정보를 기입하도록 유도

2) 사전등록자 비표정보 수집

- ▶ 내국인 : 성명(주민등록 상), 주민등록번호, 주소, 연락처
- ▶ 외국인 : 성명(여권상 Full Name), 국적, 생년월일, 여권/외교관신분증 외국인등록증번호

3) 신원조회 요청

- ▶ 청와대에 여러 차에 걸쳐 신원조회를 요청, 대상자에게 명찰 좌측 상단에 비표(스티커) 부착함

구분		대상	요청인원
1	국내	국내초청자, 주최측, 대행사, 관계기관, 기자단, 현장스텝, 자원봉사자 등	627명
2	국외	회원국, 국제기구, 옵서버, FAO 등	233명
3	근접촬영자	사진 및 중계촬영기자	18명
4	D-1(리본)	주최기관, FAO, 현대호텔, 현장스텝 등	614명
5	STAFF(리본)	현대호텔	411명
6	홍보전시자	홍보관 담당자	28명
합 계			1,931명

3. 현장운영

● 비표데스크

- ▶ 위치 : 현대호텔 등록데스크(B1층)
- ▶ 운영시간 : 9월 29일, 08:00~09:40



- 운영방법
 - ▶ 신분증 확인 후 해당명찰에 스티커를 부착 후 배부
 - ▶ 대상자 외에 비표발급이 필요한 참가자의 경우, 현장에서 협의 후 현장에서 비표 발급
 - ▶ 기존 고위급 회의 참석자도 비표발급을 위하여 등록데스크에 다시 방문해야 함을 공지
- 지하1층에 검색대(MD) 설치 및 보안강화
 - ❖ 개회식 시 일시적으로 RF게이트 철수함

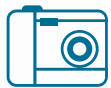

현장사진





별첨1. 등록확인서



Hotel and Conference Registration Confirmation

Thank you for your registration at 30th FAO Regional Conference for Asia and the Pacific in Gyeongju, Korea, September 27~October 1, 2010.
Please check the following details you have signed up for the conference.
It is our pleasure to confirm your reservation as follows.

Registration Information

Conference Registration No. F0159			
Name	Badamjunai Tumjin		
Attending as	Head of Delegation		
Position	Minister		
Organization	Ministry of Food, Agriculture and Light Industry of Mongolia		
Country	Mongolia	Passport No.	D0006302
Acc Persons			
E-mail	Badamjunai@mofa.gov.mn	Fax	976-11-262853

HOTEL RESERVATION

Hotel	Hyundai Hotel Gyeongju	No. of Nights	3
Room Type	DOUBLE	No. of Room	1
Check-In	2010-09-29	Check-Out	2010-10-02
Special Request			
Remarks			

- 11% of service charge and TAX is included above room rate.
- Breakfast for only 1 person is included above room rate. There will be a breakfast charge of per an additional person.
- Hotel Hyundai Gyeongju: KRW 21,780 / -Gyeongju Hilton: KRW 22,000 / -Hotel Concord: KRW 15,000
- Your credit card will be used to guarantee for your hotel reservation when you check in.
- All requests for cancellations or amendments must be in written form to the secretariat. (registration@aprc2010.org)

Flight Information

Arrival	Flight	KE1401	Airport	Gimhse
	Date	2010-09-29	Time	9:55
Departure	Flight	KE1116	Airport	Gimhse
	Date	2010-10-02	Time	14:30

* Local Transportation (From Gimhse Airport to the official hotels)
For the convenience of delegations, free shuttle (car) service will be provided from Gimhse International Airport to the official hotels in Gyeongju. So please provide exact flight information to the secretariat and All amendments must be provided to the secretariat. (registration@aprc2010.org)

Official Agency of APRC2010 (Registration Accommodation)
Ms Irene KIM
Tel: (+82) 70 7425 5224, 5286 | Fax: (+82) 2 3461 1340
E-mail: registration@aprc2010.org and APRC@fao.org | Website: www.aprc2010.org





별첨2. 전체 참가자 리스트

No	Category	Nation	Full Name	Position	Organization
1	Head of Delegation	Australia	Travis Power	Deputy Permanent Representative to FAO	Australian Government
2	Head of Delegation	Bangladesh	C.Q.K. Mustaq Ahmed	Secretary	Government of Bangladesh
3	Head of Delegation	Bhutan	Sherub Gyaltshen	Secretary	Ministry of Agriculture and Forests
4	Head of Delegation	Cambodia	San Vanty	Undersecretary of State	Ministry of Agriculture, Forestry and Fisheries
5	Head of Delegation	China	Baocheng Zhu	Senior Consultant	Ministry of Agriculture, P.R.China
6	Head of Delegation	Fiji	Joketani S.Waqanivalu Cokanasiga	Cabinet Minister/ Minister of primary industries	Ministry of Primary Industries, Fiji
7	Head of Delegation	France	Jean-Jacques Soula	Agricultural advisor	Franch Permanent Representation to FAO(Rome)
8	Head of Delegation	India	Gurbachan Singh	Agriculture Commissioner	Department of Agriculture and Cooperation, Govt. of India
9	Head of Delegation	Indonesia	Suswono Asyraf	Minster	Ministry of Agriculture
10	Head of Delegation	Japan	Masayo Tanabu	Parliamentary Secretary for Agriculture, Forestry and Fisher	Ministry of Agriculture, Forestry and Fisheries
11	Head of Delegation	Kiribati	Amberoti Nikora	Honorable Minister	Ministry of Environment, Lands and Agriculture Development
12	Head of Delegation	Korea	Jeong Bok Yoo	Minister	MFAFF
13	Head of Delegation	Lao PDR	Khamlanh Thadavong	Deputy Director General	Department Of Agriculture (DOA)
14	Head of Delegation	Malaysia	Noh Omar	Cabinet Minister	Ministry of Agriculture & Agro-Based Industry, Malaysia
15	Head of Delegation	Maldives	Ibrahim Didi	Minister	Ministry of Fisheries and Agriculture
16	Head of Delegation	Mongolia	Badamjunai Tunjin	Minister	Ministry of Food, Agriculture and light Industry of Mongolia
17	Head of Delegation	Myanmar	Htay Oo	Minister	Ministry of Agriculture & Irrigation
18	Head of Delegation	Nepal	Nathu Prasad Chaudhary	Secretary	Ministry of Agriculture & Cooperatives
19	Head of Delegation	Pakistan	Shahid Hussain Raja	Secretary	Ministry of Agriculture
20	Head of Delegation	Papua New Guinea	John Hickey	Minister for Agriculture and Livestock, Member of parliament	National Parliament
21	Head of Delegation	Philippines	Segfredo Serrano	Undersecretary for Policy and Planning	Department of Agriculture

No	Category	Nation	Full Name	Position	Organization
22	Head of Delegation	Russian Federation	Oleg Kobiakov	Counsellor	International Organizations Department
23	Head of Delegation	Samoa	Tuuu A. Leota	Minister of Revenue	Ministry of Revenue
24	Head of Delegation	Sri Lanka	Arukattu Patabendige Jagath Pushpakumara	Deputy Minister of Agriculture	Ministry of Agriculture
25	Head of Delegation	Thailand	Theera WongSamut	Minister of Agriculture and Cooperatives	Ministry of Agriculture and Cooperatives
26	Head of Delegation	Timor-Leste	Marcos Da Cruz	State Secretary	Ministry of Agriculture and Fisheries
27	Head of Delegation	U.S.A.	Kathryn Ting	Agricultural Minister Counselor	U.S. Embassy, Korea
28	Head of Delegation	Vietnam	Bong Bui Ba	Deputy Minister	Ministry of Agriculture and Rural Development, Vietnam
29	Delegate	Australia	Briony Backhouse Harris	Policy Officer	Australian Government
30	Delegate	Australia	Paula Svarcas	Counsellor (Agriculture)	Australian Embassy Seoul
31	Delegate	Bangladesh	Muhammad Zulqar Nain	Counselor	Embassy of Bangladesh
32	Delegate	Bangladesh	Shahidul Islam	Ambassador	Bangladesh Embassy
33	Delegate	Bhutan	Ganesh Bahadur Chhetri	Agriculture Specialist	Department of Agriculture
34	Delegate	Bhutan	Karma Dorji	Executive Director	Bhutan Agriculture and Food Regulatory Authority
35	Delegate	Bhutan	Kencho Thinley	Sr. Planning Officer	Policy and Planning Division, MoAF
36	Delegate	Bhutan	Tenzin Chophel	Chief	Policy and Planning Division, MoAF
37	Delegate	Bhutan	Tenzin Dhendup	Director General	Department of Livestock, MoAF.
38	Delegate	Cambodia	Chheng Vibolrith	Deputy Director	Department of International Cooperation, MAFF
39	Delegate	Cambodia	Suntra Hang	Forestry Administration	Ministry of Agriculture, Forestry and Fisheries
40	Delegate	Cambodia	Thaveak Amida Amida	Deputy Secretary General	Ministry of Agriculture, Forestry and Fisheries
41	Delegate	China	Jinfeng Yue	Senior Officer	Ministry of Agriculture, P.R.China
42	Delegate	China	Lijun Zhao	Officer	Ministry of Agriculture, P.R.China
43	Delegate	China	Ming Luo	Division Director	Ministry of Agriculture, P.R.China
44	Delegate	China	Xiangjun Yao	Deputy Director General	Ministry of Agriculture, P.R.China
45	Delegate	China	Yanzheng Zhang	Officer	Ministry of Agriculture, P.R.China



No	Category	Nation	Full Name	Position	Organization
46	Delegate	China	Ye Wan	Interpreter	Ministry of Agriculture, P.R.China
47	Delegate	Fiji	Anare Kataula Raiwalui	Principal Fisheries Officer	Fisheries Department
48	Delegate	Fiji	Inoke Udolu Wainiqolo	Consercator of Forests	Forestry Department
49	Delegate	Fiji	Penina Ravuw Cirikisayawa	Deputy Secretary	Ministry for Fisheries & Forests
50	Delegate	India	Chhavi Jha	Director(I.C.)	Department of Agriculture and Cooperation, Govt. of India
51	Delegate	Indonesia	Agus Hariyanto	Minister counsellor	Indonesian Embassy
52	Delegate	Indonesia	Anton Suhartono	Head of Sub Division on Budget and Program Division	Indonesian Ministry of Forestry
53	Delegate	Indonesia	Benny Kurnia Rahman	Staff of contribution and candidature	Ministry of foreign affaris of the republic of indonesia
54	Delegate	Indonesia	Erizal Sodikin	Agriculture Attache	Embassy of the Republic of Indonesia, Rome
55	Delegate	Indonesia	Hasil Sembiring	Agriculture Research and Development Agency	Ministry of Agriculture
56	Delegate	Indonesia	Indroyono Soesilo	Secretary/senior deputy minister	Coordinating ministry for people's welfare
57	Delegate	Indonesia	MARTOMIHARDJO Soewarso		Ministry of Agriculture
58	Delegate	Indonesia	Muhamad Sabran	Head of Colaboration, Secretariate of IARD	Indonesia Agency of Agriculture Research and Development
59	Delegate	Indonesia	Nicholas Tandil Dammen	Ambassador	Indonesian Embassy
60	Delegate	Indonesia	Nuradi Noeri	First secretary	Indonesian Embassy
61	Delegate	Indonesia	Pamela Fadhillah	Deputy director for bilateral	International cooperation bureau, secretariate general
62	Delegate	Indonesia	Prihasto Setyanto	Head of Program Section at ICALRD under IAARD	Ministry of Agriculture
63	Delegate	Indonesia	Purnomo Ahmad Chandra	Counsellor	Embassy of the Republic of Indonesia, Rome
64	Delegate	Indonesia	Riva Rovani	Head of Section for United Nations Affaris	Center for International Cooperation, Ministry of Forestry
65	Delegate	Indonesia	Sumardjo Gatot Irianto	Director General	Indonesia agency of agriculture research and development, Ministry of Agriculture
66	Delegate	Indonesia	Tonny Soehartono	Director for Environmental Services and Eco – Tourism	Ministry of Forestry of Indonesia

No	Category	Nation	Full Name	Position	Organization
67	Delegate	Indonesia	Yusni Emilia Harahap	Special expert	Ministry of Agriculture
68	Delegate	Japan	Atsuko Godo	Official, International Cooperation Division	Ministry of Agriculture, Forestry and Fisheries
69	Delegate	Japan	Eiko Seki	Interpreter	Ministry of Agriculture, Forestry and Fisheries
70	Delegate	Japan	Jun Saito	Assistant director	Ministry of Agriculture, Forestry and Fisheries
71	Delegate	Japan	Kazutaka Yamada	Vice-Consul	Consulate-General of Japan at Busan
72	Delegate	Japan	Masahiko Suneya	Director	Ministry of Agriculture, Forestry and Fisheries
73	Delegate	Japan	Myung Chul Hwang	Assistant Director	General Consulate of Japan at Busan
74	Delegate	Japan	Naoko Matsuura	Official, Economic Security Division	Ministry of Foreign Affairs of Japan
75	Delegate	Japan	Noriko Ikeyama	Official, International Cooperation Division	Ministry of Agriculture, Forestry and Fisheries
76	Delegate	Japan	Tominaga Keiko	Interpreter	
77	Delegate	Japan	Toyoaki Yokoyama	Official, International Cooperation Division	Ministry of Agriculture, Forestry and Fisheries
78	Delegate	Japan	Wataru Arie	Secretary to Parliamentary Secretary	Ministry of Agriculture, Forestry and Fisheries
79	Delegate	Japan	Yasuro Funaki	Deputy Director, International Cooperation Division	Ministry of Agriculture, Forestry and Fisheries
80	Delegate	Japan	Yoshiyuki Osawa	Counsellor	Embassy of Japan
81	Delegate	Japan	Yuji Furukawa	Official, Int'l Policy Planning Division, Int'l Affairs Dep.	Ministry of Agriculture, Forestry and Fisheries
82	Delegate	Kiribati	Tianeti Beenna	Deputy Director of Agriculture	Ministry of Environment, Lands and Agricultural Development
83	Delegate	Korea	Bong Chul Kim	Director	Statistics Korea
84	Delegate	Korea	Chang Beum Lee	Genral Director	Korea Rural Community Corporation
85	Delegate	Korea	Dong Hyoun Baek	Deputy Director	MFAFF
86	Delegate	Korea	Dong Ick Nam	Director General	Korea FAO Association
87	Delegate	Korea	Eun Ho Im	Director	Korea Forest Service
88	Delegate	Korea	Hong Kil Moon	Diretor	Rural Development Administration
89	Delegate	Korea	Hye Min Park	Assistant Director	International Cooperation Division, Korea Forest Service



No	Category	Nation	Full Name	Position	Organization
90	Delegate	Korea	Hyeong Tae Kim	Staff	Korea FAO Association
91	Delegate	Korea	Hyun Kyung Jang	Deputy Director	MIFAFF
92	Delegate	Korea	In Deuk Kim	Officer	Public Information Service, MIFAFF
93	Delegate	Korea	In Sook Jeong	Director	Statistics Korea
94	Delegate	Korea	Jae Soo Kim	Vice-Minister	MIFAFF
95	Delegate	Korea	Ji Hyuk Kim	Researcher	Rural Development Administration
96	Delegate	Korea	Ji Soo Jeon	Official	MIFAFF
97	Delegate	Korea	Ji Wan Yoon	Assistant Manager	Korea FAO Association
98	Delegate	Korea	Jong Chul Kim	Director	MIFAFF
99	Delegate	Korea	Jong Ho Kim	Director	Korea Forest Service
100	Delegate	Korea	Jong Jin Kim	Director General	MIFAFF
101	Delegate	Korea	Jong Wan Park	Deputy Director	International Cooperation Division, Korea Forest Service
102	Delegate	Korea	Joo Mi Kim	Deputy Director	International Cooperation Division, Korea Forest Service
103	Delegate	Korea	Ki Do Seong	Deputy Director	Statistics Korea
104	Delegate	Korea	Kwang Il Yoon	Deputy Director	MIFAFF
105	Delegate	Korea	Kyeong bo Sim		RDA
106	Delegate	Korea	Kyu Kim	Deputy Director	MIFAFF
107	Delegate	Korea	Myung Hwan Sung	Senior Research Fellow	Korea Rural Economic Institute
108	Delegate	Korea	Sang Doo Bae	Director	MIFAFF
109	Delegate	Korea	Sang Mu Lee	Chairman	Korea FAO Association
110	Delegate	Korea	Seo Young Moon	Interpreter	MIFAFF
111	Delegate	Korea	Seoung Yeol Na	Director General	Rural Development Administration
112	Delegate	Korea	Seung Jin Jang	Director	National Plant Quarantine Service
113	Delegate	Korea	Sun Young Han	Staff	Korea FAO Association
114	Delegate	Korea	Woo Sik Shin		MIFAFF
115	Delegate	Korea	Yong Taek Kim	Director	Korea Rural Economic Institute
116	Delegate	Korea	Young Gu Lee	Director	MIFAFF
117	Delegate	Korea	Young Sun Song	Deputy Director	Statistics Korea
118	Delegate	Lao PDR	Khamthieng Phomsavath	Deputy Director General	NAFES
119	Delegate	Lao PDR	Nouanedeng Rajvong	Deputy-Director-General	Ministry of Agriculture and Forestry (MAF)

No	Category	Nation	Full Name	Position	Organization
120	Delegate	Lao PDR	Sisavang Vonghachack	Deputy Director General	National Agriculture and Forestry Research Institute (NAFRI)
121	Delegate	Malaysia	Ariffin Tawang	Deputy Director General	Malaysian Agricultural Research and Development Institute
122	Delegate	Malaysia	Azman Mohd Saad	Alternate Permanent Representative to the FAO	Embassy of Malaysia, Rome
123	Delegate	Malaysia	EDRUS Norjufri Nizar		ambassy of Malaysia
124	Delegate	Malaysia	Mohd Mokhtar Ismail	Secretary General	Ministry of Agriculture & Agro-Based Industry, Malaysia
125	Delegate	Malaysia	Roseley Khalid	Director General	Department Of Agriculture, Ministry
126	Delegate	Malaysia	Saiful Bahar Mohd Arshad	DATO' – Senior Private Secretary	Ministry of Agriculture & Agro-Based Industry, Malaysia
127	Delegate	Malaysia	Yeoh Gim Bee	Undersecretary	Department of Agriculture
128	Delegate	Maldives	Mohamed Ali	Minister of State for Fisheries and Agriculture	Ministry of Fisheries and Agriculture
129	Delegate	Mongolia	CHOI-ISH Lkhasuren	Director of Strategy Planning and Policy Department	Ministry of Agriculture and Light Industry
130	Delegate	Mongolia	Erdenejargal Tumurbaatar	Director of external cooperation division	Ministry of Agriculture and Light Industry
131	Delegate	Myanmar	Myo Lwin	Ambassador	MYANMAR MINISTRY OF FOREIGN AFFAIRS
132	Delegate	Myanmar	Soe Yar Zar	Minister Counsellor	Myanmar Embassy, SEOUL
133	Delegate	Myanmar	Than Aye	Director General	Department of Agricultural Planning
134	Delegate	Myanmar	Thanda Kyi	Deputy Director	Department of Agricultural Planning
135	Delegate	Myanmar	Tin Tun	Deputy Director General	Planning and Statistics Department
136	Delegate	Myanmar	Zaw Myo Htun	Director	Directorate of Livestock & Fishries
137	Delegate	Pakistan	Hashim Fuad Rabbani	Commerca Counsellor	Embassy of Pakistan in Korea
138	Delegate	Pakistan	Shaukat Ali Mukadam	Ambassador	Embassy of Pakistan
139	Delegate	Papua New Guinea	Anton Benjamin	Departmental Head(Secretary)	Department of Agriculture and Livestock
140	Delegate	Papua New Guinea	Lui Kilagi	Executive Officer	Department of Agriculture and Livestock
141	Delegate	Philippines	Ana Gracia Maria Abejuela	International Cooperation Specialist	Department of Agriculture



No	Category	Nation	Full Name	Position	Organization
142	Delegate	Russian Federation	Sergey Sapozhnikov	Advisor	Ministry of agriculturalof Russian Federation
143	Delegate	Samoa	Misa Konelio		
144	Delegate	Sri Lanka	D.B. Wickramasinghe	Additional Director	Department of Agriculture
145	Delegate	Sri Lanka	Lakshitha Ratnayake	Charge d' Affaires	Embassy of Sri Lanka in Republic of Korea
146	Delegate	Sri Lanka	Mohomad Hanifa Muinudeen	Additional Secretary	Ministry of Agriculture
147	Delegate	Thailand	Adulyarat Tangthawee	Director of Planning and Information	Royal Forest Department
148	Delegate	Thailand	Apichart Pongsrihadulchai	Adviser to the Minister of Agriculture and Cooperatives	Ministry of Agriculture and Cooperatives
149	Delegate	Thailand	Chaiya Phoungphotsop	Private Secretary to the Ministry of Agriculture and Coop.	Ministry of Agriculture and Cooperatives
150	Delegate	Thailand	Chappakom Pragobsop	Administrative Officer	Ministry of Agriculture and Cooperatives
151	Delegate	Thailand	Kasem Prasutsangchan	Senior Policy and Plan Analyst	Ministry of Agriculture and Cooperatives
152	Delegate	Thailand	Narucha Kaewudomwatchara	Officer MOAC	Ministry of Agriculture and Cooperatives
153	Delegate	Thailand	Narumol Sanguanvong	Senior Policy and Plan Analyst	Ministry of Agriculture and Cooperatives
154	Delegate	Thailand	Paiboon Rattanacharoentham	Director of General Administration	Royal Forest Department
155	Delegate	Thailand	Phatthakorn Tanmanee	Administration Officer	Ministry of Agriculture and Cooperatives
156	Delegate	Thailand	Pisarn Wattanawongkeeree	Adviser to the Minister of Agriculture and Cooperatives	Ministry of Agriculture and Cooperatives
157	Delegate	Thailand	Piyachat Chuayplod	Foreign Relations Officer	Royal Forest Department
158	Delegate	Thailand	Sakchai Sriboonsue	Deputy Permanent Secretary	Ministry of Agriculture and Cooperatives
159	Delegate	Thailand	Sugritta Pongsaparn	Policy and Plan Analyst	Ministry of Agriculture and Cooperatives
160	Delegate	Thailand	Sumet Sirilak	Director of Foreign Forestry Division	Royal Forest Department
161	Delegate	Thailand	Tritaporn Khomapat	Minister(Agriculture) and Permanent Representative to FAO	Office of Agricultural Affairs, Royal Thai Embassy

No	Category	Nation	Full Name	Position	Organization
162	Delegate	Timor • Leste	Gil Rangel Da Cruz	National Director	Ministry of Agriculture and Fisheries
163	Delegate	U.S.A.	Michael Francom	Senior Agricultural Attache Office of Agricultural Attache	U.S. Embassy, Korea
164	Delegate	U.S.A.	Sun Chul Choi	Agricultural Specialist	U.S Embassy
165	Delegate	Vietnam	Dung Trang Hieu	General Director	Planning Department, Ministry of Agriculture and Rural Development, Vietnam
166	Delegate	Vietnam	Minh Thoa Pham	Director General, Department of Science	Ministry of Agriculture and Rural Development, Vietnam
167	Delegate	Vietnam	My Binh Bui	Vice Head, Multilateral Cooperation Division	Ministry of Agriculture and Rural Development, Vietnam
168	Delegate	Vietnam	The Phiet Luong	Acting Director General, International Cooperation Dept.	Ministry of Agriculture and Rural Development, Vietnam
169	Observer	Vatican	Renato Volante	Permanent Observer	Holy See(Vatican)
170	Observer	Italy	Kent Vachon	Deputy Permanent Representative of Canada	Canada Embassy
171	Observer	Philippines	Wilhelmina Pelegrina	Executive Director	SARICE
172	Observer	Philippines	Maria Elena Rebagay	Program Officer	Asia DHRRA
173	Observer	Philippines	Lorna David	Program Officer	Asia DHRRA
174	Observer	Philippines	Marlene Ramirez	Secretary General	Asia DHRRA
175	Observer	Austria	Qu Liang	Director, the Joint FAO/IAEA Division of Nuclear Tech.	IAEA
176	Observer	Japan	Yoshisuke Kishida	Representative	CIGR
177	Observer	Malaysia	Sarojeni V.Rengam	Executive Director	PAN AP
178	Observer	Cambodia	Darith Srun	Deputy Secretary General	CARD
179	Observer	Philippines	Katsuji Matsunami	Advisor	ADB
180	Observer	Malaysia	Mohd Nordin Bin Hasan	Emeritus Professor, Director	International Council for Science
181	Observer	Philippines	Antonio Lucas	Chirperson	ANGOC
182	Observer	Philippines	Rohini Reddy	Vice Chirperson of Board of Directors	ANGOC
183	Observer	Philippines	Nathaniel Don Marquez	Executive Director	ANGOC



No	Category	Nation	Full Name	Position	Organization
184	Observer	Malaysia	Geraldine Clare Westwood	Campaign Coordinator	PAN AP
185	Observer	Nepal	Prem Prasad Dangal	Secretary General	All Nepal Peasants' Federation
186	Observer	Philippines	Paul Quintos	Policy Officer	IBON FOUNDATION
187	Observer	Malaysia	Jenifer Lasimbang	Resource Person	PACOS Trust
188	Observer	Fiji	Feleti Teo	Deputy Secretary General	Pacific Islands Forum Secretariat
189	Observer		Danilo, H.Ramos		IPC Asia
190	Observer		Arsenio, TANCHULING		Asia DHRRA
191	Observer		Vincent, FABE		Asia DHRRA
192	Observer		Anze, GLIPO		Asia DHRRA
193	Observer		Zka, KRISHHAYANTI		Asia DHRRA
194	Observer		Marciel, TOLENTINO		ANGOC
195	Observer		Luisita, Esmao		Asia DHRRA
196	Observer		Lalji, Desai		IPC
197	Observer		Desai, LALJIBHI		IPC
198	Observer		Kushal Pal Singh, Singh		
199	Observer		Esther, PENUNIA		Asia DHRRA
200	Observer		Lakshman, AHUDTA		NEDAC
201	Observer		AftabAlam, KHAN		AAI
202	Observer		Pablito, Villegas		International federation of organic agriculture movement
203	Observer	Japan	Keiko Maruyama	Security	CIGR
204	Press	Sang Il KIM	Korea	journalist	경북도민일보
205	Press	Sang Hui Choi	Korea	Chief Reporter	AFLNEWS
206	Press	In Sook Kwak	Korea	Repoter	CBS
207	Press	Myoung Jin LEE	Korea	Journalist	Dae Gu Sinmun
208	Press	Suong Gool LEE	Korea	Journalist	Dong Guk ilbo
209	Press	Kyong Wook CHO	Korea	Editor	Edit
210	Press	Hyuk Jin CHO	Korea	Camera	G B N
211	Press	Hyungsam NOH	Korea		Gyeongsangbukdo
212	Press	bong gon KIM	Korea	manager	KBS
213	Press	young min ANN	Korea	journalist	KBS
214	Press	Bongku JUNG	Korea	journalist	Korea Business News

No	Category	Nation	Full Name	Position	Organization
215	Press	Jung Sup KIM	Korea	Journalist	KTV
216	Press	Kyeong A Kim	Korea	Journalist	KTV
217	Press	CHAE Geon LEE	Korea	Camera	Kyeongsangbook-do
218	Press	Ki Joon KWON	Korea	Camera	Kyeongsangbook-do
219	Press	hyeon min RYU	Korea	staff	Kyeongsangbook-do
220	Press	sun sik YEOM	Korea		KyeongsangBook-do
221	Press	Young Chan SEO	Korea	Camera	Kyoung Sang Maeil
222	Press	Jong hyoun Yoon	Korea	director	Kyoungbook Business
223	Press	yeong sun LEE	Korea	manager	Kyoungbook Business News
224	Press	Duk Gi JUNG	Korea	Camera	Kyung Ju
225	Press	Jae Min PAIK	Korea	Camera	Mbn
226	Press	Ki Hyuk You	Korea	Deputy Director	MIAFF
227	Press	Chun Hak PARK	Korea	Camera	Munhwa Daily
228	Press	Byeong Ho Kim	Korea	Repoter	Naeil Business Newspaper
229	Press	Auk Kyung KIM	Korea	Journalist	News Hankuk
230	Press	Ho Seop SONG	Korea	Camera	News Hankuk
231	Press	Youn Keyong Hwang	Korea	Camera	News Hankuk
232	Press	Jae Uk KIM	Korea	deputy head	Newsis
233	Press	Jongchan LEE	Korea	journalist	Newsis
234	Press	Yeun Geu SUNG	Korea	head	Sudokwon Daily
235	Press	Jun Hawn SUK	Korea	Camera	
236	Press	Hyung Kwang Ko	Korea	Repoter	The Asia Economy Daily
237	Press	Sang Young Kim	Korea	Repoter	The Farmers Newspaper
238	Press	Kwan Tae Kim	Korea	Repoter	The Korea farmers & fishermen's news
239	Press	Hyunchul Mo	Korea	Repoter	The mail shinmun
240	Press	Ki Ho CHUN	Korea	Report	Y T N
241	Press	Kun Seong LEE	Korea	Report	Y T N
242	Press	Seong Jun HEO	Korea	Report	Y T N
243	Press	Seong Hyung LEE	Korea	Journalist	Yonhap News Agency
244	Press	Kang Won Lee	Korea	Associate Editor	Yonhap News Agency
245	Press	Zhang Ling	China	Chief Correspondent	China Radio International
246	Press	Jin Min Guo	China	Correspondent	China Radio International



No	Category	Nation	Full Name	Position	Organization
247	Press	Artem Sanzhiev	Russian Federation	Bureau Chief	Rossiyskaya Gazeta Russian Daily
248	Press	Ganga Bhatrai	Nepal		Federation of Nepalese Journalists Nepal
249	Press	CHIKAKO MOGI	Japan	Ministry of Agriculture	Thomson Reuters Markets KK
250	Spouse	Malaysia	Aishah Binti Salleh		
251	Spouse	China	Rui Gong		
252	Spouse	China	Xiaofei Su		
253	Spouse	U.S.A.	Walter Palmer		
254	Spouse	Papua New Guinea	Thomas Hickey		
255	Spouse	Papua New Guinea	Victoria Renbo		
256	FAO	Italy	Noel De Luna	Chairman	Committee on World Food Security
257	FAO	Senegal	Jacques Diouf	Director General	FAO
258	FAO	Italy	Guanqun Gong	Interpreter	FAO
259	FAO	Italy	Luc Denis Marie Guyau	Independent Chairperson of FAO Council	FAO
260	FAO	France	Laurence Bastit	Interpreter – French	FAO
261	FAO	Thailand	John Edward Owen Riddle	Media Consultant	FAO
262	FAO	Thailand	Anthali Marrison	Secretary to the DG	FAO Bangkok
263	FAO	Thailand	Ayazi Tarina	Meetings and Publication Officer	FAO Bangkok
264	FAO	Thailand	Castano Jairo	Senior Statistician	FAO Bangkok
265	FAO	Thailand	Chen Zhijun	Technical Officer (Water Resources)	FAO Bangkok
266	FAO	Thailand	Dasgupta Subash	Senior Plant Production Officer	FAO Bangkok
267	FAO	Thailand	Durst P.	Reports Officer	FAO Bangkok
268	FAO	Thailand	Funge • Smith Simon	Senior Fishery Officer	FAO Bangkok
269	FAO	Thailand	Hiroyuki Konuma	ADG/RR, RAP	FAO Bangkok
270	FAO	Thailand	McKeen Kevin	Information Technology Officer	FAO Bangkok
271	FAO	Thailand	Meechantra Kallaya	Secretary to Reports Officer	FAO Bangkok
272	FAO	Thailand	Mudbhary Purushottam	30th APRC Secretary	FAO Bangkok
273	FAO	Thailand	Nandi Biplab	Conference consultant	FAO Bangkok

No	Category	Nation	Full Name	Position	Organization
274	FAO	Thailand	Niino Yuji	Land Management Officer	FAO Bangkok
275	FAO	Thailand	Paralokanon Surawishaya	Secretary to the ADG/RR	FAO Bangkok
276	FAO	Thailand	Quereshi Adnan	Conference Affairs Officer	FAO Bangkok
277	FAO	Thailand	RattanaAreeyagon Theresa	Document Officer	FAO Bangkok
278	FAO	Thailand	Sriratana Cristina	Registration Officer	FAO Bangkok
279	FAO	Thailand	Sumiter Broca	Policy/Programme Officer	FAO Bangkok
280	FAO	Thailand	Sylvester Gerard	Knowledge and Information Management Officer	FAO Bangkok
281	FAO	Thailand	Tienpati Supajit	Secretary to Mr Mudbhary	FAO Bangkok
282	FAO	Thailand	Vaughan Duncan	CTA, Plant Genetics project (GoP/RAS/204/JPN)	FAO Bangkok
283	FAO	Thailand	Vleeschauwer Diderik de	Information Officer	FAO Bangkok
284	FAO	Thailand	Vuorinen Petteri	Regional Natural Resources Officer	FAO Bangkok
285	FAO	Canada	Salma Tejpar-Dang	Interpreter – English	FAO Conference Interpreter
286	FAO	Italy	Caroline Curta-di Giulio	Interpreter – Franch	FAO Conference Interpreters
287	FAO	China	Mu Shihong	Interpreter – Chinese	FAO Conference Interpreters
288	FAO	Italy	Peter Farrell	Interpreter – English	FAO Conference Interpreters
289	FAO	Italy	Silvia Mendez	Interpreter – Franch	FAO Conference Interpreters
290	FAO	Italy	Valerie Conklin	Interpreter – English	FAO Conference Interpreters
291	FAO	China	Huifang Lin	Interpreter	FAO Conference Interpreters
292	FAO	China	Yu Qian	Interpreter	FAO Conference Interpreters
293	FAO	Italy	Basharat Ali	Director, OSD Division	FAO Rome
294	FAO	Italy	Chiara Cirulli	Food Sewrity Officer	FAO Rome
295	FAO	Italy	Garry A. Smith	Principal Adviser, Investment Centre Division	FAO Rome
296	FAO	Italy	Masahiro Miyazako	Project Coordinator	FAO Rome
297	FAO	Mongolia	Nomindelger Bayasgalanbat	Food Security and Nutrition Consultant	FAO Rome



No	Category	Nation	Full Name	Position	Organization
298	FAO	France	Pascal Liu	Economist, Trade and Market Division	FAO Rome
299	FAO	U.S.A.	Thomas Louis Price	Chief, Partnerships with Civil Society and Private Sector	FAO Rome
300	FAO	Tonga	Vili A. Fuavao	Subregional Representative for the Pacific Islands	FAO Samoa
301	FAO	Italy	Boyd Haight	Director	Office of Strategy, Planning and Resources Management, FAO
302	Korean Guest	Korea	권중호	학장	경북대 농생명과학세
303	Korean Guest	Korea	강호양	학장	충남대학교
304	Korean Guest	Korea	임종성	교육장	경주교육지원청
305	Korean Guest	Korea	정강정	사무총장	(재)경주세계문화엑스포
306	Korean Guest	Korea	최우섭	교육의원	경북도의회
307	Korean Guest	Korea	최윤채	대표이사	(주)경북매일신문
308	Korean Guest	Korea	최원병	회장	농협중앙회
309	Korean Guest	Korea	박종서	원장	국립식물검역원
310	Korean Guest	Korea	최대휴	원장	수산인력개발원
311	Korean Guest	Korea	윤장배	사장	농수산물유통공사
312	Korean Guest	Korea	구돈회	지원장	농산물품질관리원
313	Korean Guest	Korea	이승협	대표이사	경도일보
314	Korean Guest	Korea	이용세	박사	대구대생명환경대학
315	Korean Guest	Korea	차시출	총국장	KBS대구방송총국
316	Korean Guest	Korea	장일환	회장	산림조합중앙회
317	Korean Guest	Korea	최규동	지부장	농업협동조합중앙회
318	Korean Guest	Korea	이현호	서장	경주소방서
319	Korean Guest	Korea	최종현	본부장	농협경북지역본부
320	Korean Guest	Korea	이상곤	소장	농촌정보문화센터
321	Korean Guest	Korea	오세익	원장	한국농촌경제연구원
322	Korean Guest	Korea	이상호	의장	경상북도의회
323	Korean Guest	Korea	이춘우	학장	부경대수산과학대학
324	Korean Guest	Korea	윤기호	경영지원본부장	농림수산물식품기술기획평가원
325	Korean Guest	Korea	조용호	지사장	한국농어촌공사경주지사
326	Korean Guest	Korea	채장수	지국장	YTN대구지국장
327	Korean Guest	Korea	신성범	국회의원	국회

No	Category	Nation	Full Name	Position	Organization
328	Korean Guest	Korea	이옥희	시의원	경주시의회
329	Korean Guest	Korea	정수성	국회의원	국회
330	Korean Guest	Korea	강석호	국회의원	국회
331	Korean Guest	Korea	채옥주	의원	경상북도의회
332	Korean Guest	Korea	김원석	의원	경상북도의회
333	Korean Guest	Korea	박태환	의원	경상북도의회
334	Korean Guest	Korea	윤병길	시의원	경주시
335	Korean Guest	Korea	이경동	시의원	경주시
336	Korean Guest	Korea	서호대	시의원	경주시
337	Korean Guest	Korea	이종근	시의원	경주시
338	Korean Guest	Korea	엄순섭	시의원	경주시
339	Korean Guest	Korea	최창식	시의원	경주시
340	Korean Guest	Korea	이만우	시의원	경주시
341	Korean Guest	Korea	이철우	시의원	경주시
342	Korean Guest	Korea	손호익	시의원	경주시
343	Korean Guest	Korea	정석호	시의원	경주시
344	Korean Guest	Korea	손경익	시의원	경주시
345	Korean Guest	Korea	박승직	시의원	경주시
346	Korean Guest	Korea	김일현	의장	경주시의회
347	Korean Guest	Korea	권영길	시의원	경주시
348	Korean Guest	Korea	김동해	시의원	경주시
349	Korean Guest	Korea	정정화	사장	경북일보
350	Korean Guest	Korea	김경발	사장	대구신문
351	Korean Guest	Korea	김영만	원장	국립수산과학원
352	Korean Guest	Korea	최기수	편집국장	농수축산신문
353	Korean Guest	Korea	정종복	경주시당위원장	한나라당
354	Korean Guest	Korea	이영우	교육감	경상북도
355	Korean Guest	Korea	추교훈	보좌관	국회
356	Korean Guest	Korea	강상조	차장	농촌진흥청
357	Korean Guest	Korea	김명신	이사	한국정신과문화
358	Organizer	Korea	박순보	국장	경상북도
359	Organizer	Korea	김종수	과장	경상북도
360	Organizer	Korea	이하윤	주무관	경상북도
361	Organizer	Korea	설동수	주무관	경상북도



No	Category	Nation	Full Name	Position	Organization
362	Organizer	Korea	김철수	주무관	경상북도
363	Organizer	Korea	김관용	도지사	경상북도
364	Organizer	Korea	한승환	주무관	경상북도
365	Organizer	Korea	김중환	실무관	경상북도
366	Organizer	Korea	정병윤	국장	경상북도
367	Organizer	Korea	백선기	과장	경상북도
368	Organizer	Korea	김승하	주무관	경상북도
369	Organizer	Korea	이원철	주무관	경상북도
370	Organizer	Korea	이병정	주무관	경상북도
371	Organizer	Korea	조영길	주무관	경상북도
372	Organizer	Korea	조광래	사무관	경상북도
373	Organizer	Korea	김병곤	주무관	경상북도
374	Organizer	Korea	임휘승	주무관	경상북도
375	Organizer	Korea	류교정	주무관	경상북도
376	Organizer	Korea	안수영	주무관	경상북도
377	Organizer	Korea	민태규	주무관	경상북도
378	Organizer	Korea	김진윤	주무관	경상북도
379	Organizer	Korea	유명근	주무관	경상북도
380	Organizer	Korea	김승주	주무관	경상북도
381	Organizer	Korea	이종득	주무관	경상북도
382	Organizer	Korea	문성준	주무관	경상북도
383	Organizer	Korea	윤용배	주무관	경상북도
384	Organizer	Korea	황병현	주무관	경상북도
385	Organizer	Korea	이삼걸	행정부지사	경상북도
386	Organizer	Korea	최양식	시장	경주시
387	Organizer	Korea	김재훈	비서	경주시
388	Organizer	Korea	최병종	국장	경주시
389	Organizer	Korea	박필관	과장	경주시
390	Organizer	Korea	한영로	계장	경주시
391	Organizer	Korea	백승준	주무관	경주시
392	Organizer	Korea	이동완	주무관	경주시
393	Organizer	Korea	김대길	6급	경주시청
394	Organizer	Korea	고해달	5급	경주시청
395	Organizer	Korea	권순길	직원	경주시청

No	Category	Nation	Full Name	Position	Organization
396	Organizer	Korea	공재경	7급	경주시청
397	Organizer	Korea	유병린	통상정책관	농림수산식품부
398	Organizer	Korea	하지은	사무관	농림수산식품부
399	Organizer	Korea	안광욱	과장	농림수산식품부
400	Organizer	Korea	전준연	행정주사	농림수산식품부
401	Organizer	Korea	조헌준	주무관	농림수산식품부
402	Organizer	Korea	김윤희	주사보	농림수산식품부
403	Organizer	Korea	김평전	사무관	농림수산식품부
404	Organizer	Korea	문지인	사무관	농림수산식품부
405	Organizer	Korea	주정제	주무관	농림수산식품부
406	Organizer	Korea	박나영	사무관	농림수산식품부
407	Organizer	Korea	유미량	7급	농림수산식품부
408	Organizer	Korea	김성원	사무관	농림수산식품부
409	Organizer	Korea	김종필	사무관	농림수산식품부
410	Organizer	Korea	이수현	사무관	농림수산식품부
411	Organizer	Korea	황인숙	주무관	농림수산식품부
412	Organizer	Korea	김종모	사무관	농림수산식품부
413	Organizer	Korea	임선정	사무관	농림수산식품부
414	Organizer	Korea	윤인택	이사	농수산물유통공사
415	Organizer	Korea	연구영	팀장	농촌정보문화센터
416	Organizer	Korea	정태욱	연구사	농촌진흥청
417	Organizer	Korea	이창구	차장	농협중앙회
418	Organizer	Korea	민명자	부점장	콩두에프앤씨
419	Organizer	Korea	한윤주	대표	콩두에프앤씨
420	Organizer	Korea	장명순	과장	콩두에프앤씨
421	Organizer	Korea	최낙우	이사	한국농기계공업협동조합
422	Organizer	Korea	송선영		한국농기계공업협동조합
423	Organizer	Korea	안민우	과장	한국농어촌공사
424	Organizer	Korea	홍문표	사장	한국농어촌공사
425	Organizer	Korea	김충호	경상북도본부장	한국농어촌공사
426	Organizer	Korea	김정은	계장	한국농어촌공사
427	Organizer	Korea	최수원	과장	한국농어촌공사
428	Organizer	Korea	이가을	사원	FAO한국협회
429	Organizer	Korea	최병양	부장	FAO한국협회





별첨3. 각국 대표단 장차관급 리스트

No	구분	국가	성명	직함	소속
1	장관 (11명)	피지	Joketani S.Waqanivalu Cokanasiga	Cabinet Minister/ Minister of primary industries	Ministry of Primary Industries, Fiji
2		인도네시아	Suswono Asyraf	Minster	Ministry of Agriculture
3		키리바시	Amberoti Nikora	Honorable Minister	Ministry of Environment, Lands and Agriculture Development
4		한국	Jeong Bok Yoo	Minister	MIFAFF
5		말레이시아	Noh Omar	Cabinet Minister	Ministry of Agriculture & Agro-Based Industry, Malaysia
6		몰디브	Ibrahim Didi	Minister	Ministry of Fisheries and Agriculture
7		몽골	Badamjunai Tunjin	Minister	Ministry of Food, Agriculture and light Industry of Mongolia
8		미얀마	Htay Oo	Minister	Ministry of Agriculture & Irrigation
9		파푸아뉴기니	John Hickey	Minister for Agriculture and Livestock, Member of parliament	National Parliament
10		사모아	Tuuu A. Leota	Minister of Revenue	Ministry of Revenue
11		태국	Theera WongSamut	Minister of Agriculture and Cooperatives	Ministry of Agriculture and Cooperatives
12	차관 (11명)	방글라데시	C.Q.K. Mustaq Ahmed	Secretary	Government of Bangladesh
13		부탄	Sherub Gyallshen	Secretary	Ministry of Agriculture and Forests
14		중국	Baocheng Zhu	Senior Consultant	Ministry of Agriculture, P.R.China
15		일본	Masayo Tanabu	Parliamentary Secretary for Agriculture, Forestry and Fisher	Ministry of Agriculture, Forestry and Fisheries
16		네팔	Nathu Prasad Chaudhary	Secretary	Ministry of Agriculture & Cooperatives
17		필리핀	Segfredo Serrano	Undersecretary for Policy and Planning	Department of Agriculture
18		스리랑카	Arukattu Patabendige Jagath Pushpakumara	Deputy Minister of Agriculture	Ministry of Agriculture
19		베트남	Bong Bui Ba	Deputy Minister	Ministry of Agriculture and Rural Development, Vietnam
20		동티모르	Marcos Da Cruz	State Secretary	Ministry of Agriculture and Fisheries
21		캄보디아	San Vanty	Undersecretary of State	Ministry of Agriculture, Forestry and Fisheries
22		파키스탄	Shahid Hussain Raja	Secretary	Ministry of Agriculture



제 4 장 고위급 회의

I 개요



- 고위급회의는 개회식, 의제 1~15와 특별회의로 구성됨
- 의제는 참가자의 편의를 위해 바인더 형식으로 제작하여 등록 KIT과 함께 배포하여 회의 내용에 이해를 도움. 또한 추가 자료는 회의장 입구에 설치된 문서배부대에서 실시간으로 배부됨
- FAO 아태지역 회원국이 참여하는 국제회의로서 영어, 중국어, 불어를 공식 언어로 지정하여 동시통역을 지원하였고, 국내 참가자의 경우는 한-영 동시통역 시스템을 활용하여 참여할 수 있도록 유도
- 영어, 중국어, 불어 동시통역사는 FAO사무국에서 고용되었고, 한국어 동시통역사는 개최국에서 추가 고용함
- 각 국 고위급 대표석과 무대 위 단상 위에는 1인 텔레케이션 마이크를 설치하여 발언할 수 있도록 하였고, 플로어에서 나오는 질의 응답은 무선마이크 전달을 통해 대표단 및 옵서버가 참여할 수 있는 기회도 함께 제공함
- 원활한 진행을 위해 대표석 안쪽에 PDP 2대를, 무대 위 단상 앞에는 PDP 1대를, 동시통역 부스 앞에 PDP 1대를 설치하고, 단상 위포디움에는 발표자를 위한 노트북 1대와 스마트포인트를 세팅하여 운영함



II 전체구성



1. 주요 회의일정

■ 전체일정

일자	시 간	회 의	부대행사
고위급 회의			
9.27 (월)	09:00~09:30	○ 개회식	○ 홍보관 운영(행사기간 전일) - B1F 로비 - 2F 루비+에메랄드, 루프가든 - 야외테라스가든(경북도)
	10:00~17:30	○ 의장수락 ○ 안건검토 회의	○ 한식세계화이벤트 - 2F 루프가든
9.28 (화)	09:00~17:30	○ 안건검토 회의	○ 한식세계화이벤트 - 2F 루프가든
9.29 (수)	08:30~14:30		○ 현지시찰 - 창원 감미로운 마을 - 양동마을, APC, DSC 방문
	15:00~16:30	○ 특별회의(Side Event)	
	16:40~17:30	○ 보고서 채택 ○ 고위급회의 폐회	
	18:50~21:00		○ 농식품부장관주최 환영만찬 - 호텔 야외 테라스가든

세부일정

❖ 고위급 회의

2010년 9월 27일(월)

시간	프로그램	인원	장소
09:00	(의제 1) 고위급 회의 개회식 시작	250	컨벤션홀
09:05	- FAO 아·태지역사무소장의 환영사		
09:20	- 경상북도 도지사의 환영사		
09:25	- 한국 농림수산식품부 장관의 개회사		
09:30	휴 식		로비
10:00	(의제 2) 의장, 부의장 선출 및 서기임명 - 의장: 김종진 국제협력국장 - 부의장: 각 국 차관급 수석대표들	150	
10:15	(의제 3) 의제 및 일정표 채택		
10:25	(의제 4) 역내 식량안보 및 지속가능개발을 위한 기후변화 완화 및 적응 정책 통합		
12:00	오전 회의종료 및 점심(한식세계화이벤트)	150	루프가든
14:00	(의제 4) 역내 식량안보 및 지속가능개발을 위한 기후변화 완화 및 적응 정책 통합		
15:30	휴 식		로비
16:00	(의제 5) 역내 식량 및 재정위기 대처 경험 및 정책 교훈		
17:00	회의 종료		



2010년 9월 28일(화)

시간	프로그램	인원	장소
09:00	회의 시작	150	컨벤션홀
09:05	(의제 6) 역내 지속가능한 식량안보를 위한 작물생산성 증대		
10:30	휴 식		로비
10:45	(의제 7) 아시아·태평양 지역의 식량농업상황		
11:00	(의제 8) 기술위원회와 아태지역총회간 연계 강화		
11:15	(의제 9) 역내 재난대비, 대응, 완화를 위한 FAO 전략 및 접근방안		
11:30	(의제 10) REDD(산림전용방지프로그램) 이행 및 역내 농림업부문에 대한 시사점		
11:45	(의제 11) 식량, 농업부문 식물유전자원에 관한 국제조약		
12:00	오전 회의종료 및 한식세계화이벤트	150	루프가든
14:00	(의제 12) 10, 11 사업예산안 및 12-13 아태지역 우선조치사항 이행		
15:30	휴 식		로비
15:45	(의제 13) 기타 다른 사업에 관한 내용		
17:00	회의 종료		





2010년 9월 29일(수)

시간	프로그램	인원	장소
08:30~14:30	현지시찰 - 창원 감미로운 단감마을 - 양동마을 및 농업시설	150	창원/ 근교
15:00	특별회의(Side Event) “식량안보를 위한 국가 및 지역적 거버넌스 제도의 강화:CFS개혁의 활용”	100	컨벤션홀
16:45	휴 식		로비
17:00	(의제 14) 고위급회의 보고서 채택		
17:45	(의제 15) 고위급회의 종료		
18:50~21:00	한국 농림수산식품부장관 주최 환영만찬	250	야외가든



2. 세부내용

☐ 공식행사: 개회식

● 개요

구분	내용
행사명	고위급회의 개회식
일시	2010년 9월 27일, 09:00~09:30
장소	경주현대호텔 컨벤션홀 (B1층)
사회자	총회기획팀장(FAO) ※영어진행
참가자	250여명(총 25개국 회원국 및 옵서버, 지원인력 70명)
무대세팅	<ul style="list-style-type: none"> 좌측 메인 포디움 1식, 백드롭(목공무대) 1식 단상좌석 3세트(테이블: 델리게이션 마이크/명패/물잔/통역수신기)
세팅	말발굽형 및 교실식 혼합 (총 266석)
통역	동시통역 제공(영어, 불어, 중국어, 한국어)
비고	<ul style="list-style-type: none"> 본회의장 입구 2개를 개방하여 RF게이트 및 보안검색대 (경주경찰서)를 설치하여 입장 시 보안 강화

● 프로그램

시간	내용
08:00~09:00	등록 및 착석
09:00~09:05	사회자 개회 (총회기획팀장)
09:05~09:20	환영사 (Hiroyuki Konuma FAO 아태지역사무소장)
09:20~09:25	환영사 (김관용 경상북도 도지사)
09:25~09:30	개회사(유정복 농림수산식품부 장관)
09:30~	사회자 감사인사 및 폐회

● 개회식장 배치

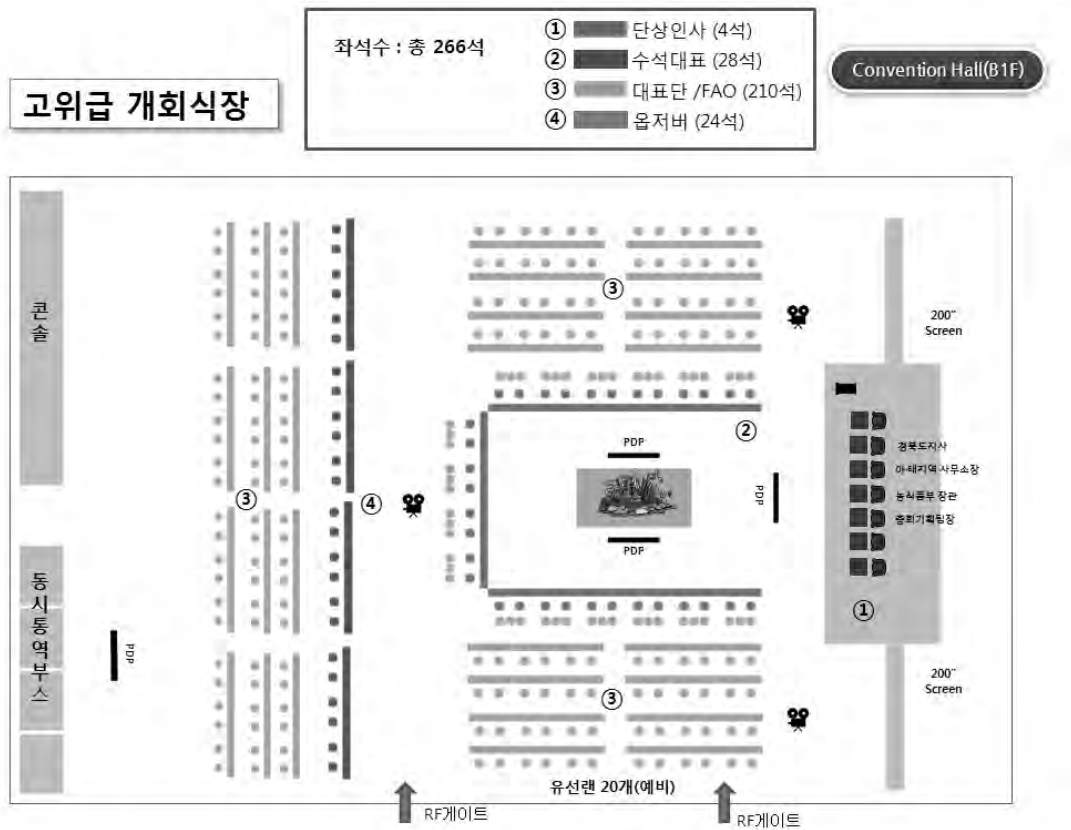

① 개회식 단상: 4석

- ▶ 농식품부장관, 아태지역 사무소장, 경상북도 도지사, 총회기획팀장이 무대 위 단상에 착석함
- ▶ 명패는 FAO에서 준비함

② 각 국 고위급 대표석

- ▶ 영문 국가명 알파벳순으로 배치하고, 해당 좌석에는 FAO에서 준비한 국가명 명패 설치
- ▶ 참가국(총 25개국) : 호주, *방글라데시, *부탄, *캄보디아, *중국, *피지, 인도, *인도네시아, *일본, *키리바티, 라오스, *말레이시아, *몽골, *미얀마, *네팔, *파키스탄, *파푸아뉴기니, *필리핀, *대한민국, 러시아, *사모아, *스리랑카, *태국, 미국, *베트남 (*장차관급)
 - ❖ 몰디브, 프랑스, 동티모르는 28일부터 참석함



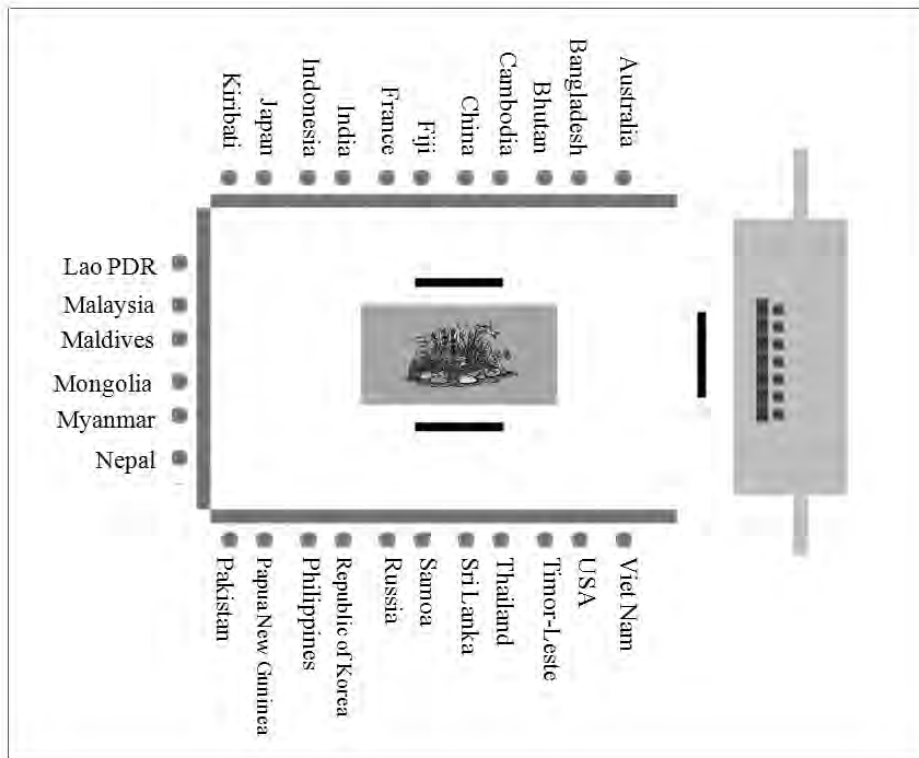

③ 대표단 및 FAO 사무국 석

- ▶ 회원국 대표단 및 FAO 사무국 직원들은 대표석(ㄷ 테이블) 좌우로 안내함. 명패는 설치하지 않음
- ▶ 국내 지원인력 약 70명은 옵서버 석 뒷부분으로 안내함

④ 옵서버 석

- ▶ 옵서버 석은 대표석(ㄷ 테이블) 뒤쪽으로 지정좌석 구역을 설정하여 안내함. 특히, 스페셜 옵서버인 Holy See와 Canada는 중앙석으로 나란히 배치함
- ▶ 각 기관명 명패를 영문 알파벳순으로 설치하고, Observer라는 지정 좌석구역 안내 사인물을 설치





사회자 • 총회기획팀장



환영사 1 • FAO 아태지역사무소장



환영사 2 • 경상북도 도지사



개회사 • 농림수산식품부 장관



부대행사: 특별회의(Side Event)

개요

구분	내용
행사명	고위급회의 특별회의
일시	2010년 9월 29일, 15:00~16:45
장소	경주현대호텔 컨벤션홀 (B1층)
주제	식량안보를 위한 국가 및 지역적 거버넌스 제도의 강화: CFS개혁의 활용 (Enhancing National and Regional Governance of Food Security and Nutrition: Capitalizing on CFS Reform)
의장	Mr. Noel D. De Luna 세계식량안보위원회 위원장
사회자	Mr. Thomas , Chief, Price FAO Partnerships with Civil Society and Private Sector
참가자	150여명
무대세팅	<ul style="list-style-type: none"> 좌측 메인 포디움 1석, 백드롭 1석 양수걸이 의자 10석 및 낮은 테이블(명패, 물/물컵 세팅)
세팅	말발굽형 및 교실식 혼합(총 266석)
통역	동시통역 제공(영어, 불어, 중국어, 한국어)
비고	<ul style="list-style-type: none"> 토크쇼 방식으로 진행 무대 위 단상 연사들에게는 무선마이크 2개와 핀마이크 1개 제공

프로그램

시간	내용
14:30~15:00	토크쇼 스타일로 좌석 재배치
15:00~15:10	환영 및 개회 (Hiroyuki Konuma FAO 아태지역사무소장)
15:10~15:45	식량 안보 노력의 국가별 케이스 소개
15:45~16:30	식량안보를 위한 지역적 이니셔티브 및 다자적인 기여
16:30~16:45	폐회-의장이 요약



Ⅲ 회의지원 및 조성



1. 언어지원

1) 동시통역: 동시통역 시스템 운영

- 제공언어 : 영어, 불어, 중국어, 한국어 (적외선 방식)
- 제공시간 : 본회의 시간과 동일
- 통역부스 : 국제규격 4세트 (가로 2.4m × 세로 1.8m × 높이 2m)
 - ▶ VIP 참석 행사인 점과 음향시스템과의 호환성, 안정성을 고려하여 국제규격의 동시통역 장비 업체를 선정하였고, 최신 사양의 적외선 방식 동시통역 수신 장비를 설치
- 리시버 : 리시버는 모든 좌석 테이블 위에 배치
- 통역채널 안내는 회의 시작 전 스크린에 공지 및 통역부스에 채널안내 사인보드를 부착함
- 인 력 : 각 언어 당 동시통역사 2인 이상이 진행
 - ▶ 토파즈(B1층)에 동시통역사들의 편의를 위하여 대기실을 마련함

❖ 주회의장 동시통역사

구분	이름	소속 및 고용
영어	Salma Tejpar-Dang	FAO
	Peter Farrell	FAO
	Valerie Conklin	FAO
중국어	Guanqun Gong	FAO
	Mu Shihong	FAO
	Huifang Lin	FAO
불어	Yu Qian	FAO
	Laurence Bastit	FAO
	Caroline Curta-di Giulio	FAO
한국어	Silvia Mendez	FAO
	박 정 혜 (경력 14년)	개최국(Task Force)
	서 은 영 (경력 18년)	개최국(Task Force)



동시통역 부스

2) 순차통역

- 제공언어 : 영-한 순차통역 2명 고용 및 現 농식품부 에디터 별도 지원
- 제공기간 : 9월 27일~10월 1일(김정숙, 前 농식품부 에디터),
9월 29일~10월 1일(정시내, 경력 7년)
- 담 당 : 양자회담 및 기자회견, 오만찬 시 통역, 농식품부 장관
수행통역 등

2. 기자재 및 시스템 지원

- 무대 위 연사들을 위한 테이블 및 양수걸이 의자 세팅, 텔레게이션 마이크 제공 및 생수, 동시통역 리시버, 42인치 PDP 1대 등 필요 물품 지원
- 각 국가 대표단석에 텔레게이션 마이크(1인 1개) 및 42인치 PDP 2대 설치
- 회의장 후면부에는 콘솔을 조성하여 영상·조명·음향 등 중앙 통제



- 연사들의 발표 시 본인의 발표자료 모니터링 및 직접 운용을 위해 포디움 위에 노트북을 설치하고 스마트 포인터를 사용하여 발표자료를 직접 운영하도록 지원
- 발표자료는 1차적으로 포디움 위에 설치된 노트북에 저장하고, 연사관리 요원은 휴대형 USB 메모리스토릭을 이용하여 주회의장 콘솔의 발표용 노트북 하드디스크에 저장 및 백업 노트북에도 저장하여 만일의 상황에 대비
- 장비의 비상운영 계획에 따라 비상용 영상 프로젝터 확보(현장에서 두 겹으로 설치해서 만약의 상황을 대비)로 주요 장비에 대한 비상운영 체계를 갖추
- 음향시설을 이용하여 회의 원음을 녹음함
- 현장 중계 및 사진촬영
 - ▶ 회의 진행상황을 스크린에 현장 중계하고 녹화하여 자료로 남김
 - ▶ 본회의장 로비, FAO사무국, TF사무국에 각각 42인치 PDP를 설치하여 본회의장을 중계함
 - ▶ 프레스룸(2F 사파이어)에도 빔프로젝터를 연결하여 본회의장을 중계함
 - ▶ 행사기간 내내 스틸 사진자료로 기록함
- 인터넷 LAN선 연결
 - ▶ 본회의장에 LAN선 무선 60개, 유선 20개를 연결하여 참가자 및 기자단 편의 도모
- 기자재 운영 및 관리
 - ▶ 회의장 세팅: 9월 25일 22:00~9월 26일 18:00 종료
 - ▶ 시스템 리허설: 9월 26일 20:00
 - ▶ 회의장의 시작 전 및 종료 후 시설점검 실시
 - ▶ 콘솔에 전문인력 상시 배치 및 문제발생 시 긴급연락(무전기)

● 필요기자재 및 물품

구 분	세부품목	수 량	비 고
시스템 및 기자재	빔프로젝터	2개	20,000Ansi(Rear)
	빔프로젝터(백업)	2개	10,000Ansi(Rear)
	스크린	2개	200inch
	노트북	4개	콘솔3개(백업포함), 포디움 1개
	음향	1식	유무선 마이크, 스피커
	중계시스템	1식	ENG 3대
	텔레게이션마이크 및 시스템	50대	국가당 1인 1개씩 무대 위 연사 8개(백업포함)
	조명	1식	전체조명
	스위치	1개	화면 전환용
	PDP	4개	42인치(무대연사용, 대표단용, 동시통역사용)
	스마트포인터	1개	연사 발표용
	통역부스/장비	4세트	적외선 방식
	리시버	500개	4개언어 지원
	RF게이트	2식	회의장 입구에 설치
준비물품	통전배너	2개	회의장 내부 벽면
	무대/콘솔가림벽	1식	별도제작
	단상용테이블	8개	단상용(렌탈)
	단상용의자	16개	단상용(호텔보유)
	포디움	1개	단상 좌측
	포디움 패널	1개	행사명 노출
	명 패	필요수량	FAO측 준비
기 타	국기/깃대	44개	국기는 FAO측, 깃대는 주최국 준비
	의사봉	1개	의장용
	물/물컵	모든좌석	호텔준비



보안검색대



RF게이트



3. 무대 조성

● 회의장 조성

- ▶ 48mX30.6mX7.1m(가로x세로x높이) 면적을 회의장으로 조성
- ▶ 3개국어로 구성된 회의명과 FAO로고가 노출된 백드롭 형 무대 1식 및 통천배너 2식
- ▶ 무대 위에 총 8개의 테이블을 렌탈 및 호텔 보유용 양수걸이 의자 16개를 준비함
- ▶ 무대 스크린 양쪽 아래에 90x150사이즈의 총 45개 FAO 회원국기와 국제연합기를 영문국가 알파벳순으로 설치 (국기는 FAO사무국에서 준비함)



● 무대 위 자리배치

▸ 의장, 부의장 선출 및 서기 임명

[연단 뒷 줄: B. Nandi, V. Fuavao, A. Quereshi]

7	5	3 이사회 독립의장	1 FAO 지역사무소장	2 총회기획팀장	4	6
---	---	------------------	--------------------	-------------	---	---

Podium

Audience

▸ 의장 및 서기 선출 후 본회의

[연단 좌석 뒷 줄: B. Nandi, V. Fuavao, A. Quereshi, 농림수산식품부 통역사]

7	5 이사회 독립의장	3 지역사무소장	1 의장	2 총회기획팀장	4 서기	6
---	------------------	-------------	---------	-------------	---------	---

Podium

Audience

▸ 본회의

[연단 뒷줄 : B. Nandi, V. Fuavao, A. Quereshi, 지역사무소 노트테이킹 담당자,
농식품부 통역사]

7 발표자	5 총회독립의장	3 FAO 지역사무소장	1 의장	2 총회기획팀장	4 보고서담당관	6 서기
----------	-------------	--------------------	---------	-------------	-------------	---------

Podium

Audience



4. 회의 인력지원

● 인력지원

- ▶ TF : 이영구 과장, 최병렬 연구관, 윤지완 대리 등
- ▶ 유니네오 : 변지영 과장(콘솔), 최진영, 최영운
- ▶ 자원봉사자 : 회의장 내 6명, 회의장 입구(RF게이트) 3명

● 주요업무

구분	시간	업무
총괄책임자	사전업무	<ul style="list-style-type: none"> • 각 회의장 별 Layout 협의 • 좌석 수 및 좌석배치 협의 • 회의장 도면 작성 • 인원점검 및 개인별 업무분장 확인 • 무대 위 비품배치 및 물품준비 • 시청각 기자재 확보 및 설치 • 음향, 통신, 조명, 영상, 중계, 통역장비 시설 점검
	현장업무	<ul style="list-style-type: none"> • 진행 사항 점검 및 확인
자원봉사자	회의시작	<ul style="list-style-type: none"> • 지시사항 및 변경사항 숙지 • 연사, 사회자, 청중석 준비물 점검: 명패, 물컵, 마이크, 스마트-포인터 등 • 발표기자재 점검: 프로젝터, 리시버, 노트북 등 • 좌석안내, 출입관리(RF게이트) • 음료교환, 명패확인
	회의중	<ul style="list-style-type: none"> • 문제 발생 시 총괄담당에게 연락하여 문제 처리 • 회의 중 연사, 대표단의 요청사항 보조 • 참석 인원수 파악 • Q&A 마이크 전달
	회의종료	<ul style="list-style-type: none"> • 물품 취합 후 사무국에 반납 • 동시통역 리시버 관리



제 5 장 각료급 회의

I 개요



- 각료급 회의는 개회식, 의제 1~17과 특별회의로 구성됨
- 개회식은 총회기획팀장의 개회를 시작으로 자크디우프 FAO사무총장의 환영사, 주제영상 상영(4분 48초), VIP의 축사를 끝으로 종료됨
- 개회식 시작 전 다이아몬드홀에서 각국 수석대표와 VIP의 환담회 및 기념사진 촬영이 진행되었고, 개회식 후 VIP의 홍보관 투어 및 FAO 사무총장과의 접견이 이루어짐
- 개회식에 국내초청인사가 사전 초청되어 그 중 58명이 현장 참석함
- VIP 참석 행사임을 감안한 회의운영 관련 비상계획 수립 및 활용 (비상장비 대기 조치 : 비상전력 장비, 비상 장비 등)
- 청와대와 경호 안전 관련 일정 협의 후 현장 조성(통신, 검측, 경호, 통제, 비표 업무 등 VIP 참석 관련 특별일정 관리)
- VIP 환담회 및 개회식, 홍보관투어, VIP접견 시까지의 VIP 동선 계획을 BH와 협의하여 추진
- 국가별로 리아종을 선발 및 배치하여 정보제공, 안내, 영접·영송 등 효율적인 관리가 이루어지도록 함
- 기타 회의지원 및 조성, 인력지원 부분은 고위급회의와 동일함



II 전체구성



1. 주요 회의일정

■ 전체일정

일자	시 간	회 의	부대행사
각료급 회의			
9.30 (목)	10:00~10:30	○ 개회식	
	11:00~18:30	○ 의장수락 ○ 안건검토 회의	○ 경북도지사주최 오찬 - B1층 다이아몬드
	19:30~21:00		○ FAO 사무총장주최 리셉션 - B1층 다이아몬드
10.1 (금)	08:30~13:30	○ 라운드테이블 ○ 기타사항	○ FAO한국협회장주최 오찬 - B1층 다이아몬드(*초청자) ○ 일반오찬(한식세계화이벤트) - 2층 루프가든
	13:30~15:30	○ 특별회의(Side Event)	
	15:30~17:00	○ 수석대표 연설 및 건검토회의	
	17:00~17:30	○ 폐 회	
	19:00~21:00		○ 경주시장주최 환송만찬 - B1층 컨벤션홀



세부일정

❖ 각료급 회의

2010년 9월 30일(목)

시간	프로그램	인원	장소
10:00	(의제 1) 개회식	408	컨벤션홀
10:30	홍보관 시찰 및 휴식		로비
11:00	(의제 2) 의장, 부의장, 서기 선출 - 의장: 농식품부장관 - 부의장: 각 국 장관급 수석대표들	250	컨벤션홀
11:15	(의제 3) 의제 및 일정표 채택		
11:20	(의제 4) FAO 사무총장 연설		
11:50	(의제 5) FAO 이사회 독립의장 연설		
12:30	경북도지사주최 오찬	250	다이아몬드홀
13:40	(의제 6) 세계식량안보 정상회의 및 제36차 FAO총회 제기사안 및 (의제 10) 국제공유서비스센터 설립		
15:00	(의제7) 세계식량안보위원회(CFS) 개혁		
15:30	(의제 8) 2008-09년도 2년간 FAO 아태지역 활동 및 제29차 아태지역총회 주요 권고사안에 대한 조치결과 보고		
16:00	휴 식	250	로비
16:15	(의제 9) 2010-11년도 사업예산안 이행 및 향후 2년간 우선조치분야 (의제 11) 역내 우선순위 프레임워크		
17:45	(의제 12) 고위급회의 결과 보고		
18:15	회의 종료		
19:00~21:00	FAO사무총장 주최 리셉션	250	다이아몬드홀



2010년 10월 1일(금)

시간	프로그램	인원	장소
08:30	(의제 13) 라운드테이블: 선언에서 이행까지 식량안보에 관한 라퀼라 이니셔티브 및 세계식량안보 정상회의 후속조치	230	컨벤션홀
10:30	휴 식	230	로비
11:00	(의제 14) 기타 사항		컨벤션홀
12:00	오전 회의 종료 및 오찬 - FAO한국협회장주최 오찬 (초청자에 한함) - 한식세계화 이벤트	100 130	다이아몬드홀 루프가든
13:30	특별회의: 책임있는 농업투자		
15:30	휴 식	230	로비
15:45	(의제 15) 제 31차 FAO 지역총회 시기 및 장소	230	컨벤션홀
16:00	(의제 16) 총회 결과보고서 채택		
17:00	(의제 17) 폐 회		
19:00~21:00	경주시장주최 환송만찬	200	컨벤션홀



2. 세부내용

☐ 공식행사: 개회식

● 개요

구 분	내 용
행사명	각료급회의 개회식
일 시	2010년 9월 30일, 10:00~10:30
장 소	경주현대호텔 컨벤션홀 (B1층)
사회자	총회기획팀장(FAO) ※영어진행
참가자	408여명(총 27개국 회원국 149명, 옵서버 20명, FAO 43명, 기자단 26명, 국내초청인사 58명, 주최측 및 staff 112명)
무대세팅	좌측 메인 포디움 1식, 프롬프트터 1식, 백드롭 1식 단상좌석 5세트(테이블: 명패/물잔/통역수신기)
세팅	말발굽형 및 교실식 혼합 (총 437석)
통역	동시통역 제공(영어, 불어, 중국어, 한국어)
비고	<ul style="list-style-type: none"> 환영사 이후 주제영상 상영 VIP 축사 시 청와대 소속의 동시통역사가 진행(한-영)

● 프로그램

시 간	내 용
08:00~09:00	참가자 비표배부 및 착석
09:38~09:40	VIP도착 및 이동(현대호텔 1층 현관)
09:40~09:58	VIP 환담회 및 기념사진 촬영(B1층 다이아몬드)
10:00~10:05	VIP 입장 및 사회자 개회 (총회기획팀장)
10:05~10:10	환영사 (Jacques Diouf FAO 사무총장)
10:10~10:15	주제영상 상영(4분 50초)
10:15~10:20	축사 (이명박 대한민국 대통령)
10:20~10:22	사회자 감사인사 및 폐회 - 일반참가자 한국 홍보영상 시청
10:22~10:40	VIP 홍보관 관람(B1층→2층)
10:40~11:00	FAO사무총장과 접견(2층 오펜룸)
11:00~	VIP 이동 및 환송(현대호텔 1층 현관)



● 개회식장 배치

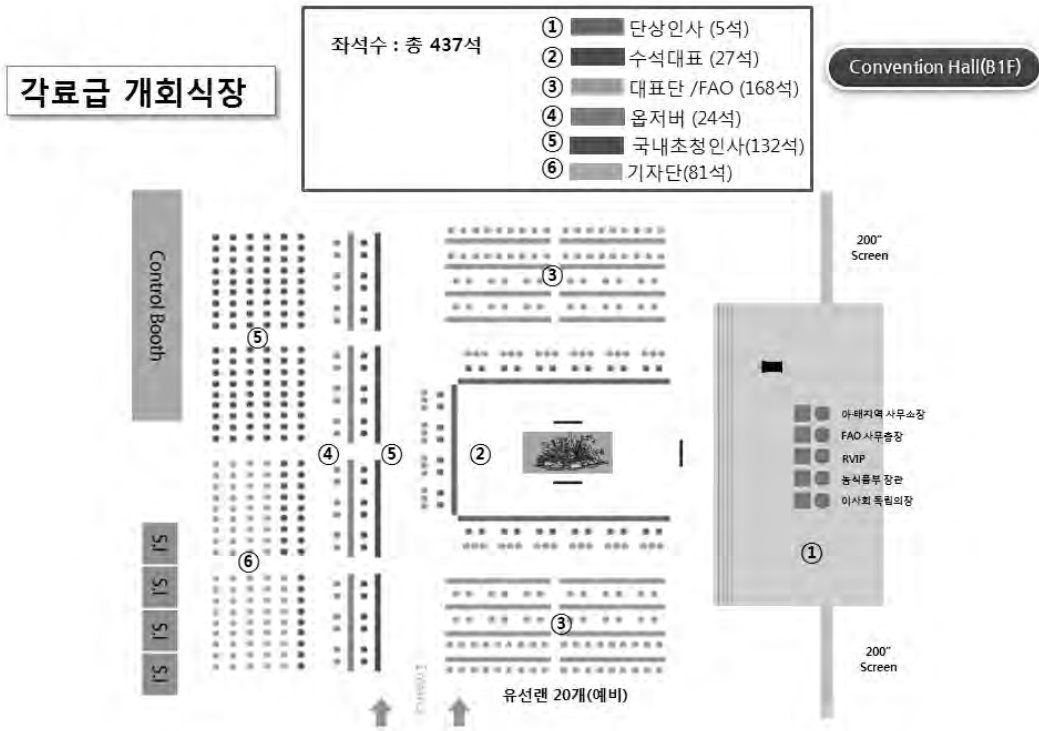

① 개회식 단상 : 5석

- ▶ FAO 아·태지역사무소장, FAO사무총장, 이명박 대한민국 대통령, 농식품부장관, 이사회 독립의장이 무대 위 단상에 착석함
- ▶ 명패는 FAO에서 준비함

② 각 국 각료급 대표석

- ▶ 영문 국가명 알파벳순으로 배치하고, 해당 좌석에는 FAO에서 준비한 국가명 명패 설치
- ▶ 참가국(총 27개국) : 호주, *방글라데시, *부탄, *캄보디아, *중국, *피지, 프랑스, 인도, *인도네시아, *일본, *키리바티, 라오스, *말레이시아, *몰디브, *몽골, *미얀마, *네팔, *파키스탄, *필리핀, *대한민국, 러시아, *사모아, *스리랑카, *태국, *동티모르, 미국, *베트남 (*장차관급)
 - ❖ 파퓰아뉴기니 장관 불참



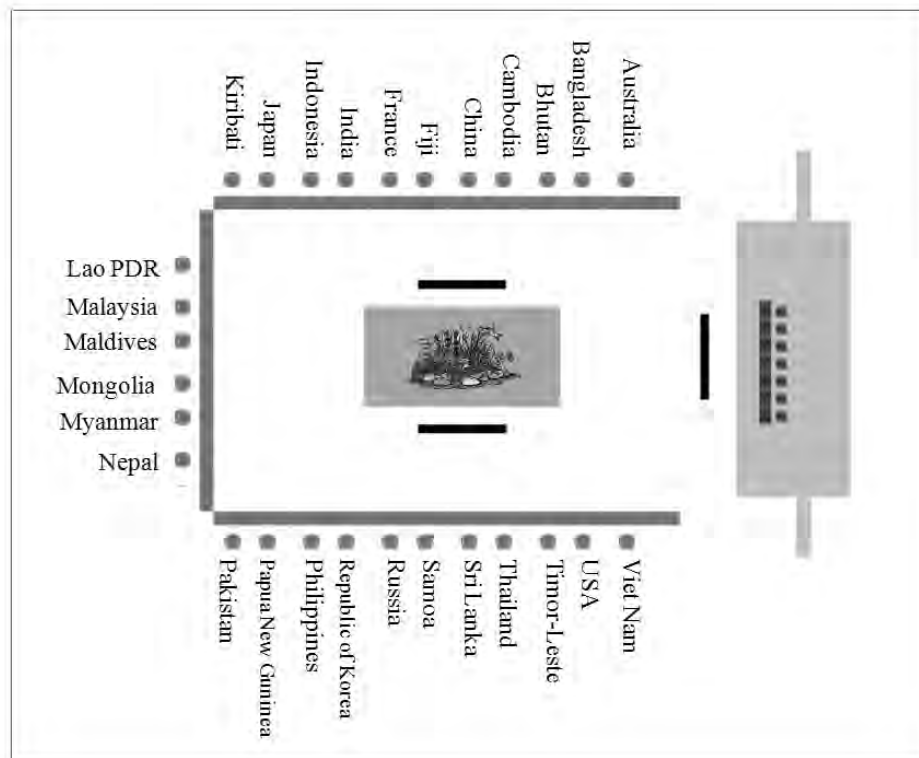

③ 대표단 및 FAO 사무국 석

- ▶ 회원국 대표단 및 FAO 사무국 직원들은 대표석(ㄷ 테이블) 좌우로 안내함. 명패는 설치하지 않음

④ 옵서버 석

- ▶ 옵서버 석은 지정좌석이 있는 국내초청인사석 뒤쪽으로 설정하여 안내함. 특히, 스페셜 옵서버인 Holy See와 Canada는 중앙석으로 나란히 배치함
- ▶ 각 기관명 명패를 영문 알파벳순으로 설치하고, Observer라는 지정 좌석구역 안내 사인물을 설치

⑤ 국내초청인사 석

- ▶ 대표단 석(ㄷ자 테이블) 뒤쪽의 맨 앞줄을 국내초청인사의 지정석 (약 24석)으로 배정하고 그 뒤편으로는 의자만 세팅하여 그 외 국내 초청 인사들을 안내함



- ▶ 지정석이 있는 초청인사의 경우, 등록데스크에서 비표배부 시 지정석에 대하여 1차로 안내함
- ▶ 각 이름/기관명 국문명패를 설치함

단하 국내 초청인사 좌석배치

VIP그룹: 23명(단하1열)

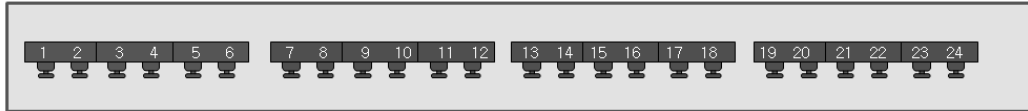

1	
2	오세익 한국농촌경제연구원
3	최양식 경주시장
4	손재근 경북대 교수
5	정중복 전국회의원
6	이상효 경북도의회의장

7	홍문표 농어촌공사사장
8	최원병 농협중앙회장
9	이상무 FAO한국협회장
10	김관용 경북 도지사
11	이철우 국회의원
12	신성범 국회의원

13	정수성 국회의원
14	강석호 국회의원
15	경제수석
16	의전비서관
17	농수산식품비서관
18	연설비서관

19	대변인
20	1부속실선임국장
21	윤장배 농수산물 유통공사사장
22	산림청차장
23	수산과학원장
24	산림조합중앙회장

3

⑥ 기자석

- ▶ 국내외 기자들을 위하여 지정좌석 구역을 설정함(회의장 뒤편)
- ▶ 근접촬영 허가를 받은 기자들만 취재가능함

»» 좌석안내

가. VIP 영접

- ▶ 영접범위 : 호텔 1층 현관 → 환담장(B1층 다이아몬드) → 회의장 입장 후 단상 위 착석 → 홍보관 투어(B1층 로비 및 2층 루비/에메랄드) → FAO사무총장과 접견(2층 오팔) → 환송
- ▶ 영접자 : 농림수산식품부 장관, FAO사무총장



나. 각국 수석대표

- ▶ 영접범위 : 호텔 1층 로비 → 등록(비표)데스크 → 회의장 착석 및 좌석 확인 → 환담장(B1층 다이아몬드) → 회의장 입장
- 영접자 : 각국 전담 리아중

다. 국내 주요인사 영접

- ▶ 영접범위 : 등록(비표)데스크 → 회의장 착석 및 좌석확인 → 환담장 (B1층 다이아몬드) → 회의장 입장
- ▶ 등록데스크 요원이 비표에 스티커 부착 및 지정석 안내
- ▶ 회의장 안내요원이 지정석 및 환담장 참석 안내

라. 일반 참가자

- ▶ 이동 동선 상 안내사인물을 설치하고 구역별로 안내 운영요원을 배치하여 동선유도
- ▶ 회의장 내 스크린을 이용하여 전체 좌석배치도를 공지
- ▶ 회의장 내 안내요원들이 명찰 카테고리를 확인하여 해당 구역별로 좌석을 안내함

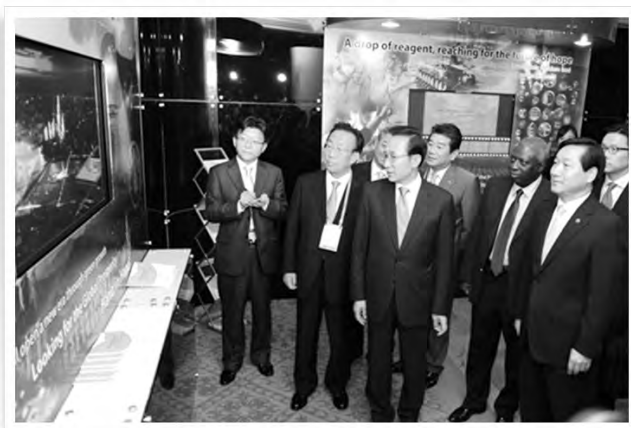



사회자 · 총회기획팀장



환영사 · FAO 사무총장



축사 · 이명박 대한민국 대통령



■ VIP환담회

● VIP 환담 개요

구 분	내 용
행 사 명	VIP 환담회 및 기념사진촬영
일 시	2010년 9월 30일 08:40~08:58 (18분)
장 소	다이아몬드홀(B1층)
규 모	Standing 50여명
주요내빈	VIP, 각국 수석대표, FAO측 대표, 주최측 대표, 국내초청인사 외
세 팅	통천배너 1식
통 역	순차통역사(영어, 중국어)
메 뉴	음료(차와 커피), 인삼으로 만들어진 인삼빵과 동충하초 케익, 찰보리빵, 천년의 미소빵 ※ 인삼을 FAO 사무총장에게 권하시는 등 한식의 건강함을 강조한 대화로 부드러운 분위기에서 진행됨

● 업무 주안점

- ▶ 식전 초청 귀빈을 대상으로 진행되는 다과회로 VIP를 주빈으로 진행
- ▶ VIP 의전팀 및 경호처와 협의하여 주빈 및 초청 귀빈들의 안전을 위한 비표패용 및 해당 구역 경호 강화, 사전 참가자 명단관리를 포함하여 철저한 안전대책 강구
- ▶ VIP 도착시간 및 동선 고려 등, 당일 현장 조건을 고려하여 주요 참가자들의 일정관리까지 관리범위를 넓힘

- 용 도 : VIP가 주최하는 식전 행사로 각국 회원국 수석대표를 비롯하여 주요 초청귀빈들이 다과와 함께 담소를 나누는 네트워킹의 장으로, 이들 중 회원국 수석대표들은 식전에 리아종의 안내로 종료 10분전 가량 먼저 입장한 뒤 VIP를 맞이함. VIP는 단상 인사들과 함께 주회의장에 입장하여 식에 참석



● 규모 및 배치

- ▶ 약50여명의 초청 인사들이 집결할 것으로 예상, 스탠딩 형태로 진행할 수 있도록 중앙에 다과를 세팅하고 찻잔을 놓을 수 있는 라운드 테이블 2개 비치
- ▶ 기념사진 촬영을 위한 통천배너 1식과 계단을 사전에 세팅함

▣ 배치도면 및 현장사진

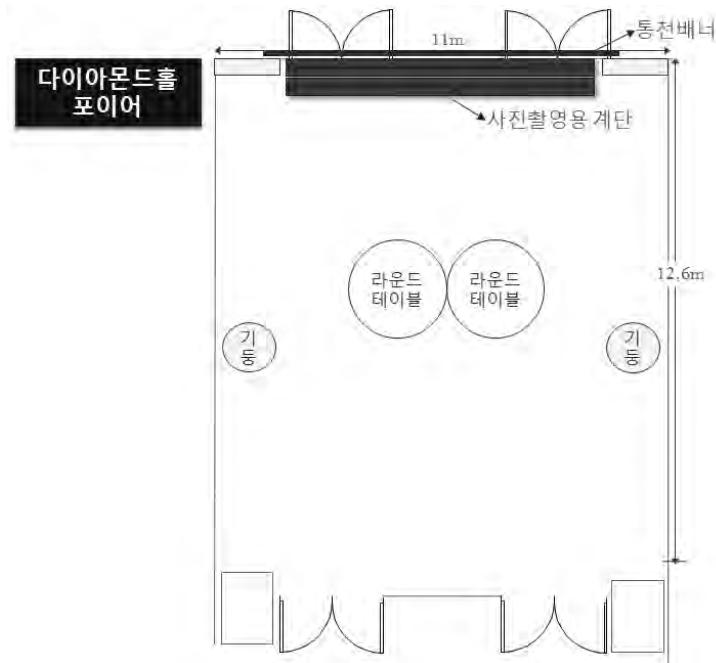



기념사진촬영



다과회 장면



부대행사 : 특별회의(Side Event)

개요

구분	내용
행사명	각료급회의 특별회의
일시	2010년 10월 1일, 13:30~15:30
장소	경주현대호텔 컨벤션홀 (B1층)
주제	책임있는 농업투자 (Responsible Agricultural Investment)
의장	Mr. Segfredo Serrano, Undersecretary for Policy and Planning Department of Agriculture, Philippines
사회자	Mr. Masahiro Miyazako, Project Coordinator, FAO and Mr. Pascal Liu, Trade Economist, FAO
참가자	250여명
무대세팅	<ul style="list-style-type: none"> 좌측 메인 포디움 1식, 백드롭 1식 기존 회의형식과 동일하게 진행: 테이블 8세트 세팅 (텔레게이션마이크, 통역리시버, 물컵, 명패)
세팅	말발급형 및 교실식 혼합 (총 293석)
통역	동시통역 제공(영어, 불어, 중국어)
비고	• 한국어 동시통역은 진행하지 않음

프로그램

시간	내용
13:30~13:40	환영 및 개회 (Hiroyuki Konuma FAO 아태지역사무소장)
13:40~14:10	발표 (Direct investment in agriculture and related activities, and the Principles for responsible agricultural investment that respects rights, livelihoods and resources)
14:10~15:20	Floor Q&A
15:20~15:30	폐회





3. 기자재 및 시스템 지원

[개회식 시]

- VIP 축사를 위하여 포디움 양 옆에 프롬프터 1식을 설치하고, 예비 전력 시스템(UPS)를 가동하여 비상운영 체계를 갖춘 후, 개회식 종료 후 둘 다 철거함
- 단상 위 연사들이 주제영상을 잘 볼 수 있도록 단하에 60인치 PDP 1대를 설치함
- 인터넷 LAN선 연결
 - ▶ 본회의장에 무선LAN 60개 외 통신차단 방지를 위하여 유선 LAN 20개를 추가로 연결하여 참가자가 편의 도모
- 리허설 실시
 - ▶ 종합리허설 : 9.29(수) 22:30~23:00, 컨벤션홀(B1층)
 - ▶ 최종리허설 : 9.30(목) 08:00~08:30, 컨벤션홀(B1층)
 - ▶ 참석자 : 총회기획팀장(사회자), BH담당자, 시스템 운영자, FAO, FAO한국협회 담당자, PCO 등

구분	리허설 및 점검내용
행사 운영	내빈도착 및 영접 등 의전관련 도상연습 각 운영요원 근무 위치확인 및 진행에 따른 상황별 임무 숙지 단상 및 단하 좌석 배치 확인 음향, 조명, 스크린 시험 작동 예상문제점 확인 및 보안
사회자	진행 시나리오에 따른 도상연습 시나리오 수정
시스템/시설	무대 위 가구 및 설치물 점검(포디움, 마이크, 리시버 등) 지정좌석 배치(명패) 확인 음향 및 조명, 영상, 동시통역시스템 상태 확인

❖ 기타 회의지원 및 조성, 인력지원 부분은 고위급회의와 동일함

4. 무대 위 자리배치

▶ 의장과 서기 선출 전 회의

[연단 뒷 줄: B.Nandi, V. Fuavao, A. Quereshi]

7	5 총회기획팀장	3 FAO 지역사무소장	1 FAO 사무총장	2 FAO 이사회독립의장	4	6
---	-------------	--------------------	------------------	---------------------	---	---

Podium

Audience

▶ 각료급회의, 의장과 서기 선출 후 회의

[연단 뒷 줄: B. Nandi, V. Fuavao, A. Quereshi, 농식품부 통역원, 노트테이킹 담당 지역사무소 직원]

7 서기	5 FAO 이사회독립의장	3 FAO 사무총장	1 의장	2 FAO 사무총장	4 총회 기획팀장	6 보고서 담당관
---------	---------------------	------------------	---------	------------------	-----------------	-----------------

Podium

Audience

▶ 본회의

[연단 뒷 줄: B. Nandi, V. Fuavao, A. Quereshi, 노트테이킹 담당 지역사무소 직원, 농식품부 통역사]

8 발표자	7 서기	5 FAO 이사회 독립의장	3 FAO 사무총장	1 의장	2 FAO 지역 사무소장	4 총회 기획팀장	6 보고서 담당관
----------	---------	-------------------------	------------------	---------	------------------------	-----------------	-----------------

Podium

Audience





제 6 장 부대룸 배치 및 조성

I 개요



- 행사에 필요한 적정규모의 행사장과 동선을 고려하여 배치
- 호텔과 사전 협의 하에 충분한 세팅 및 리허설 시간을 확보하여 안정적으로 행사가 준비·진행되도록 시행

II 전체 행사장 배치



■ 전체 배치 계획

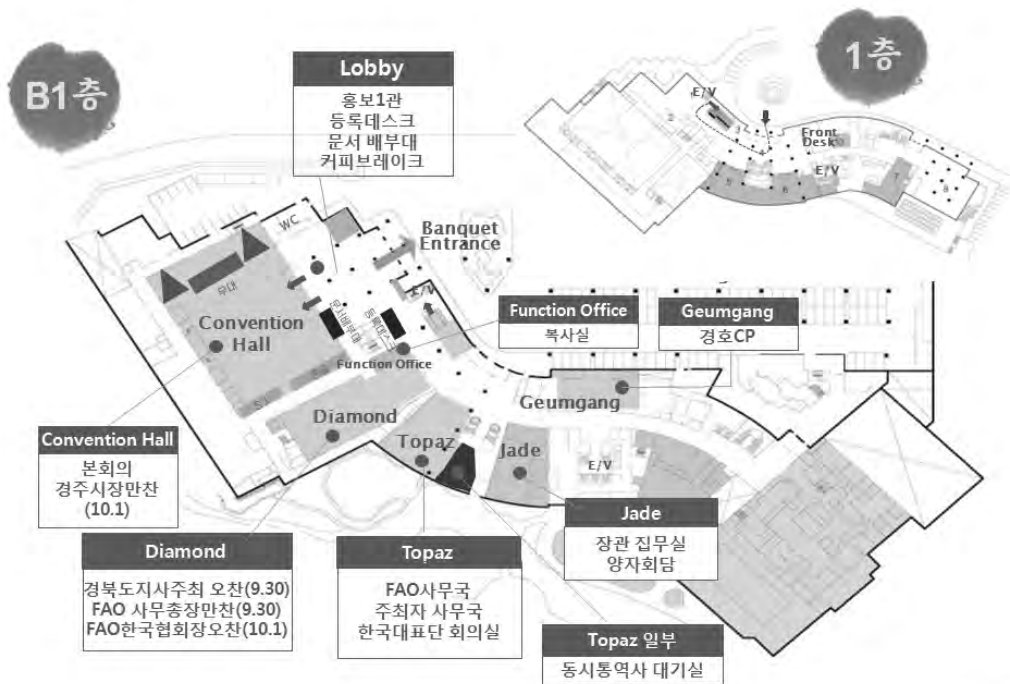

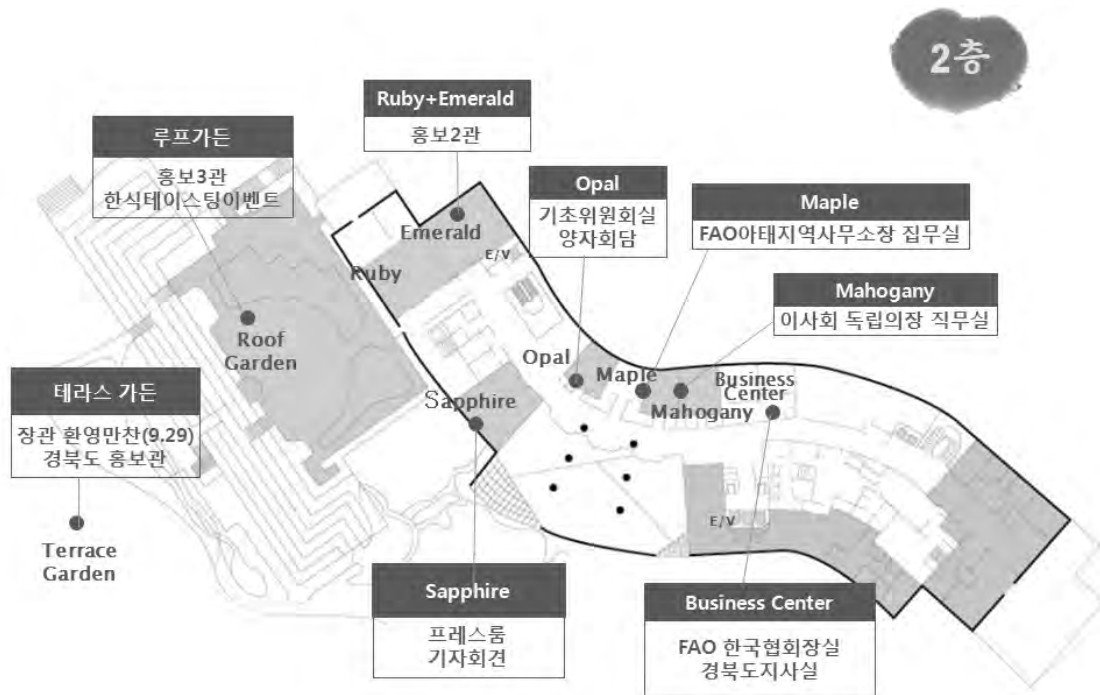

※ 기타

- ▶ FAO사무총장 직무실 : 객실 로얄스 스위트(11층)
- ▶ 환전, 우편서비스 : 호텔 프론트데스크(1층)
- ▶ 의무실(B2층)
- ▶ 검측CP : 서비스아카데미(B2층)
- ▶ 임시 사무국 운영 : 9월 23일~24일(2일간)
FAO사무국: 마호가니(2층), TF 사무국: 비즈니스센터(2층)



부대룸 사용내용

구분	세부장소	최대규모 (LxBxH)	주요내용	비고
주회의장	컨벤션홀 (B1층)	48×30.6×7.1m (453평)	· 말발굽형과 Class Type 혼합형	
등록/농촌 현장방문데스크 문서배부대	로비 (B1층)	컨벤션홀 입구근처	· 호텔책상/의자	
인터넷라운지	루비 (2층)	홍보2관 내부	· 데스크탑 8대 규모	조립식부스
사무국	토파즈 (B1층)	174평	· FAO측 관계자 · 한국TF 및 PCO	파티션
통시통역사 대기실	토파즈 (B1층)	토파즈 일부	· 호텔책상/의자	
장관님 직무실 양자회담	제이드 (B1층)	-	· 응접세트 8set	호텔보유
복사실	Function Office(B1층)	-	· 복사기 2대	
공식 오찬	다이아몬드 (B1층)	15.5×24.4×6.3m (114평) Round 최대 200석	· 경북도지사오찬 · FAO사무총장 리셉션 · VIP환담장 · FAO한국협회장 오찬	
자원봉사자 교육장	크리스탈룸 (1층)	Round 최대 200석	· 극장식	
홍보 1관	로비(B1층)	-	· 영상 홍보부스 설치	
홍보2관	에메랄드+ 루비 (2층)	28×13×3m (110평)	· 홍보부스 설치	
한식세계화이벤트 및 홍보 3관	루프가든 (2층 야외)	Round 최대 150석	· 원형테이블 · 우천 시에도 이용 가능하도록 조성	
프레스룸 기자회견장	사파이어 (2층)	14×13.5×3m (51평) Class 최대 60석	· Class Type · 본회의장 중계	공동사용
기초위원회실 양자회담	오팔 (2층)	8×9.7×3m (25평) Class 최대 25석	· Board Type	
FAO아태지역 사무소장 집무실	메이플 (2층)	8×9.7×3m (25평)	· 응접세트	렌탈
이사회독립의장 집무실	마호가니 (2층)	8×9.7×3m (25평)	· 응접세트	렌탈
경북도지사룸 FAO한국협회장룸	비즈니스센터 (2층)	2개룸으로 구성	· 응접세트	렌탈
농식품부장관만찬 경상북도 홍보관	테라스가든	최대 1,000석	· 야외정원	

부대룸 사용일정

구 분	사용기간	장 소	
1	농식품부 장관집무실/양자회담	9월26일~10월1일	제이드룸(B1층)
2	프레스룸	9월26일~10월1일	사파이어(2층)
	기자회견장	9월30일	사파이어(2층)
3	임시사무국	9월23일~9월24일	마호가니(2층) 비즈니스센터(2층)
	사무국	9월25일~10월1일	토파즈(B1층)
4	인터넷라운지	9월27일~10월1일	루비(2층) (홍보2관 내)
5	복사실	9월25일~10월1일	Function Room(B1층)
6	문서배부대	9월26일~10월1일	컨벤션홀 입구(B1층)
7	FAO아태지역 사무소장 집무실	9월23일~10월1일	메이플(2층)
8	이사회 독립의장 집무실	9월28일~10월1일	마호가니(2층)
9	FAO한국협회장룸		비즈니스센터(2층)
10	기초위원회실	9월27일~10월1일	오팔(2층)
	경북도지사룸		비즈니스센터(2층)



Ⅲ 부대룸 조성



● 농식품부 장관직무실

구 분	내 용
장 소	제이드룸 (B1층)
운영기간	9월 26일~10월 1일
주요용도	<ul style="list-style-type: none"> • 장관 직무실 / 비서실 및 대기공간 (파티션 구분) • 장관 양자회담
세 팅	<ul style="list-style-type: none"> • 응접세트 8set 호텔보유용) • 테이블 및 의자 • 룸사인 1ea • 기자재, 사무기기 등
비 고	고위급 개회식(9.27) 전 환담장으로 이용 장관 환영만찬(9.29) 전 환담장으로 이용



현장사진



배치도면



소요물품

세부품목	양자회담실	장관실	비서실 · 대기실	준비처
응접세트		8set		호텔
파티션	1set	1set	1set	임대
데스크탑			3	임대
프린터			2	임대
전화기(전화선)			2	호텔
LAN선			3	임대
중속복사기			1	임대
팩스			1	임대
화이트보드	1			호텔
정수기	1		1	호텔
수반		1		호텔



● 프레스룸

구 분	내 용
장 소	사파이어 (2층)
운영기간	9월 26일~10월 1일
주요용도	<ul style="list-style-type: none"> 기자/미디어 사용 회의를 직접 보고 들으며 기사를 송고할 수 있도록 운영
이 용 자	미디어 60여명
세 팅	<ul style="list-style-type: none"> Class Type 60석 스크린 및 빔프로젝트 LAN선 및 멀티탭 룸사인 1ea
비 고	본회의장 실황중계 및 동시통역 리시버 제공

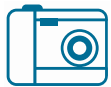

현장사진



배치도면

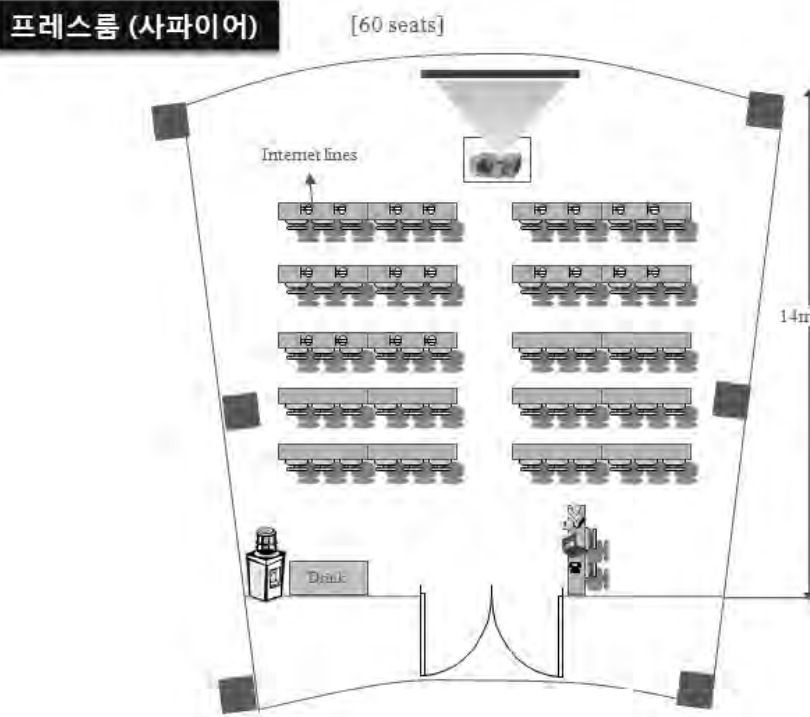

소요물품

세부품목	수량	준비처	비고
안내데스크	1set	호텔	
빔프로젝터	1	임대	본회의장 중계
스크린	1	임대	본회의장 중계
통역리시버	60	임대	4개 언어지원
전화기(전화선)	1	호텔	
LAN선	40	임대	
멀티탭	20	호텔	
노트북	1	임대	
프린터	1	임대	
정수기	1	임대	



● 기자회견장

구 분	내 용
장 소	사파이어 (2층)
운 영 기 간	9월30일 10:00 ~ 12:00
이 용 자	• 내외신 기자 ※순차통역사 1명 대기
세 팅	<ul style="list-style-type: none"> • Class Type 48석 • 간이무대+ 테이블 및 의자 3set • 포디움(순차통역사용) 1ea • 유무선 마이크, 조명(쥬피터) 1ea • UN국기 및 태극기 각 1ea • 통천배너 1ea
비 고	프레스룸 공동사용



현장사진



● 사무국

구 분	내 용
장 소	토파즈 (B1층)
운영기간	9월 25일~10월 2일 오전까지
주요목적	<ul style="list-style-type: none"> • 현장 상황본부 • 행사 관련 회의 및 문서 작성 등
이 용 자	<ul style="list-style-type: none"> • FAO측 관계자 (파티션 구분) • 한국 주최측 관계자 및 PCO • 한국 대표단 회의실
세 팀	<ul style="list-style-type: none"> • 테이블 및 의자(호텔) • 기자재 및 사무기기 • PDP 2ea (본회의장 중계용) • 룸사인 1ea
비 고	일부구역 동시통역사 대기실로 활용 임시사무국 운영(9월 23일~24일, 2F 마호가니)

 현장사진



배치도면

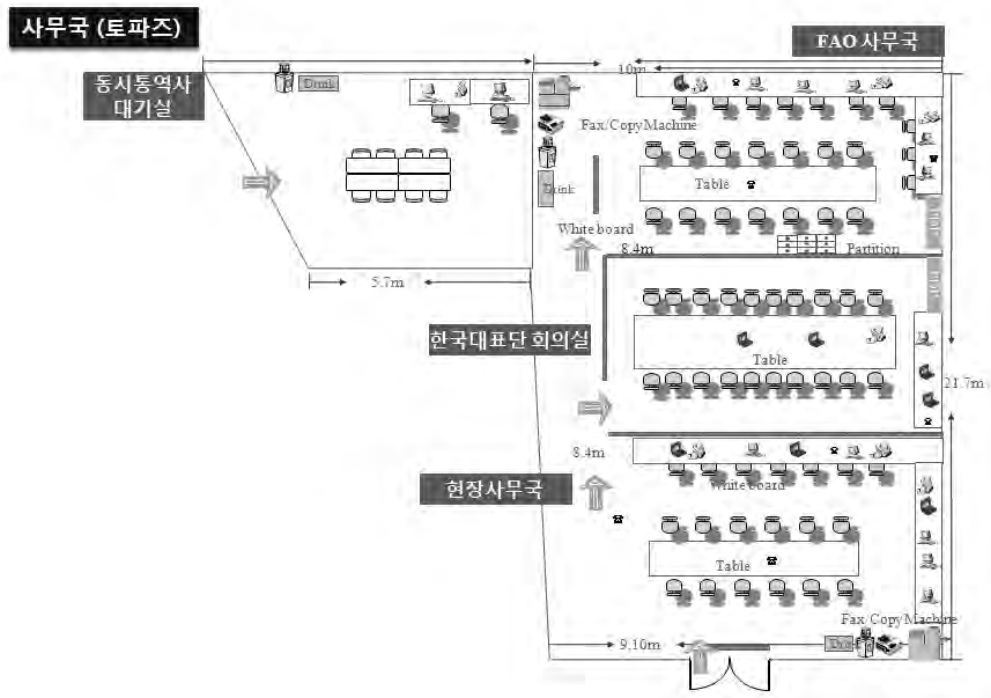

소요물품

세부품목	통역사	FAO사무국	한국사무국 (대표단회의실)	준비처	비고
파티션	1set	1set	1set	임대	
데스크탑	2	5	5	임대	
노트북		1	7	임대	
프린터	1	3	4	임대	
전화기(전화선)		3	5	호텔	
LAN선	2	28	20	임대	
고속복사기		1	1	임대	
팩스		1	1	임대	
화이트보드		1	1	호텔	
정수기	1	1	1	호텔	
PDP(스탠드포함)		1	1	임대	본회의장 중계
캐비닛		2		임대	
세단기			1	임대	
폐지수거함		1		임대	
무전기			35	임대	



● 동시통역사 대기실

구 분	내 용
장 소	토파즈 일부 (B1층)
운영기간	9월 25일~10월 1일
주요목적	동시통역사 휴게공간
이 용 자	FAO 소속 동시통역사
세 팅	데스크탑 2ea, 프린터 1ea LAN선 룸사인 1ea

● 인터넷라운지

구 분	내 용
장 소	홍보2관(루비+에메랄드) 내부(2층)
운영기간	9월 27일~10월 1일
주요목적	• 참가자들이 자유롭게 인터넷을 사용할 수 있도록 편리도모
이 용 자	참가자
세 팅	• 데스크탑 8ea, 프린터 1ea • 유선 LAN - 8라인 • 룸사인 1ea
비 고	조립식 부스로 구성



● 복사실

구 분	내 용
장 소	Function Room (B1층)
운영기간	9월 26일 09:00~10월 1일 18:00
주요목적	<ul style="list-style-type: none"> • 관련 문서 복사
세 팅	<ul style="list-style-type: none"> • 고속복사기 2ea, 문서용지 • 전화기 1ea • 룸사인 1ea

● 기초위원회실

구 분	내 용
장 소	오팔 (2층)
운영기간	9월 27일 ~10월 1일
주요목적	<ul style="list-style-type: none"> • 의제회의 • 양자회담(미팅룸)
세 팅	Board Type 12석 룸사인 1ea



현장사진



복사실



기초위원회실



● 문서배부대

구 분	내 용
장 소	컨벤션홀(B1층) 입구
운영기간	9월 26일~10월 1일
주요목적	• 참가자들에게 관련 자료 배부, 필요시 가져갈 수 있도록 조치
세팅	• 피존홀 2식 • 노트북 1ea, 프린터 1ea

▣ 배치도면

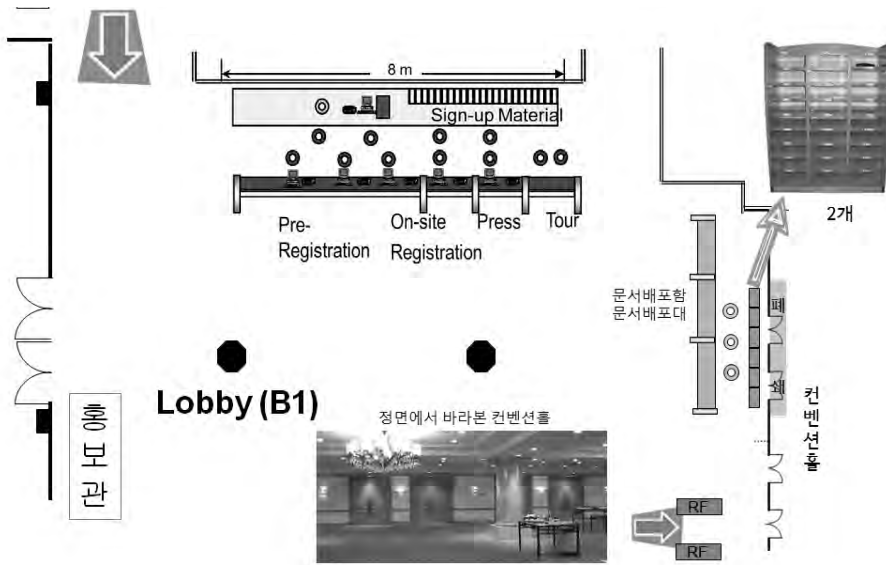

📷 현장사진



● FAO 아태지역사무소 집무실

구 분	내 용
장 소	메이플 (2층)
운영시간	9월 24일~10월 1일
주요목적	• FAO아태지역사무소 대표 및 비서 집무실
세 팅	<ul style="list-style-type: none"> • 응접세트 4set (임대) • 수반, 정수기 1ea, 화이트보드 1ea, 전화기 1ea, 냉장고 (호텔) • 캐비닛 2ea, 프린터 1ea, 데스크탑 2ea, LAN선 2ea (임대) • 룸사인 1ea

▾ 배치도면 및 현장사진

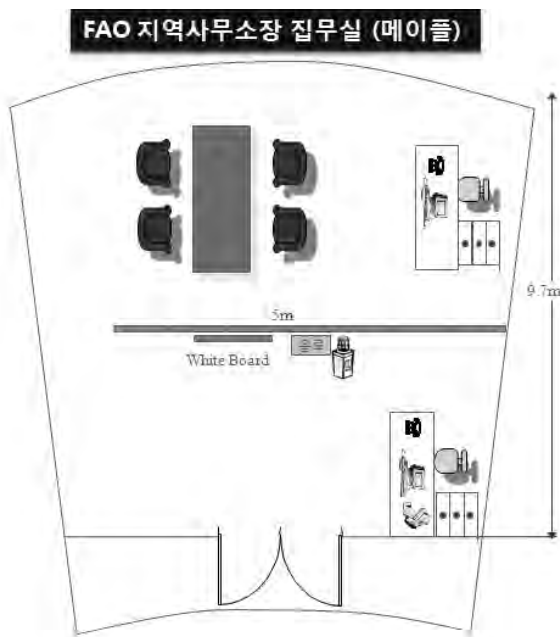

● 이사회 독립의장 직무실

구 분	내 용
장 소	마호가니 (2층)
운영기간	9월 28일~10월 1일
주요목적	• 이사회 독립의장 대기실 및 직무실
세 팅	<ul style="list-style-type: none"> • 응접세트 4set (임대) • 수반, 정수기 1ea, 전화기 1ea (호텔) • 캐비닛 1ea, 프린터 1ea, 데스크탑 1ea, LAN선 1ea (임대) • 룸사인 1ea

▾ 배치도면

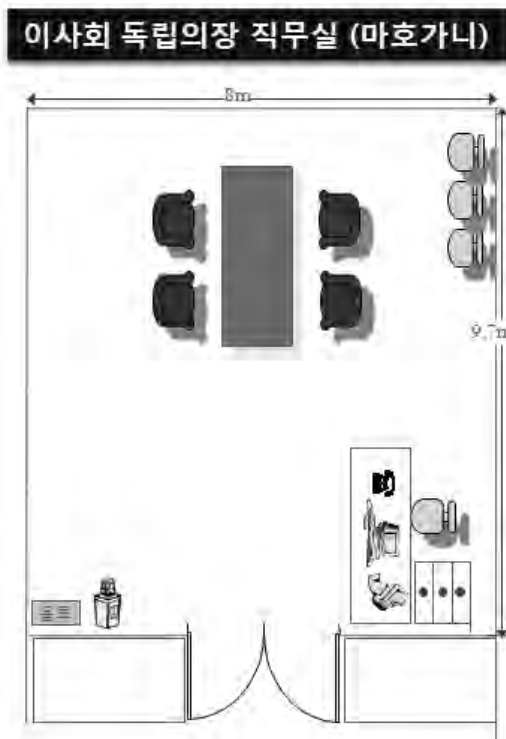

● FAO한국협회장 대기실

구 분	내 용
장 소	비즈니스센터 좌측(2층)
운영기간	9월 28일~10월 1일
주요목적	• FAO한국협회장 대기실 및 직무실
세 팅	<ul style="list-style-type: none"> • 응접세트 7set (임대) • 수반, 정수기 1ea (호텔) • 프린터 1ea, 노트북 1ea, LAN선 1ea (임대) • 룸사인 1ea

● 경상북도 도시자 대기실

구 분	내 용
장 소	비즈니스센터 우측 (2층)
운영기간	9월 27일~10월 1일
주요목적	• 경북도지사 대기실 및 직무실
세 팅	<ul style="list-style-type: none"> • 응접세트 7set (임대) • 수반, 정수기 1ea (호텔) • 프린터 1ea, 노트북 1ea, LAN선 1ea (임대) • 룸사인 1ea



행사사진



FAO한국협회장 대기실



경상북도 도시자 대기실





제 7 장 공항 영접 · 영송 및 수송

I 개요



- 행사 참가자들에 대한 입출국 편의제공 및 환영 분위기를 조성하고 유관기관과의 원활한 협조 체제를 구축하여 업무 효율성 제고
- 전문 의전 대행사와 협조하여 숙련된 차량기사를 섭외, 의전업무의 효율성을 제고하고 최적의 서비스를 제공
- 정확한 입출국 정보의 입수를 위한 등록 · 숙박 · 수송 각 업무에 대한 담당자들 간의 체계적 정보교환
- 체재 기간동안 행사관련 이동을 위한 신속하고 효율적인 수송서비스 제공

II 운영일반



1. 업무개요

- 의전 및 수송지원 기간
 - ▶ 영접기간 : 2010. 9. 22(수) ~ 9. 30(수) / 9일간
 - ▶ 영송기간 : 2010. 9. 27(월) ~ 10. 4(월) / 8일간
- 근무장소 : 김해국제공항, 인천국제공항(장차관급 의전), 공식지정호텔 (경주현대호텔, 콩코드호텔)
- 근무인원 : 의전전문대행사, 주최측 의전담당자 2명, PCO 의전담당자 2명, 자원봉사자 8명
- 의전대상 : 대표단(130여명), 옵서버(16여명), FAO(47여명)



2. 운영방침

- 회원국 장차관급 및 FAO 측 VIP
 - ▶ 김해국제공항에서 CIQ영접 및 각 숙소구간까지 차량(에쿠스급)으로 개별 영접 및 영송 진행
 - ▶ 인천공항 경유 시 인천공항에서 CIQ영접 및 국내선 환승 안내
 - ▶ 김포공항 경유 시에는 차량은 지원하지 않고 안내만 지원함
 - ▶ 외교통상부 및 법무부와 사전 긴밀한 협조 하에 공항 귀빈실 및 외교관 전용 입국심사대 사용 지원
 - ▶ 장차관급 수석대표에 한하여 9월 29일부터 10월 1일까지 전용차량(에쿠스급) 10대 대기하여 운영함

- 해외참가자
 - ▶ 김해국제공항에서 환영홀 영접 및 각 숙소구간까지 시간대별 입출국 규모에 따라 미니밴 또는 버스 제공
 - ▶ 인천국제공항 및 김포공항 경유 시 의전 진행하지 않음

구분	공항수속			이동		객실 서비스 (환영선물)	비고
	입출국 수속	수하물 서비스	공항 귀빈실	차량	특별 수행		
장관급(10명)	수속 대행	픽업 대행	사용 가능	전용 의전 차량	Convoy 수행	한과제공	CIQ 영접
차관급(11명)	수속 대행	픽업 대행	사용 가능	전용 의전 차량		한과제공	CIQ 영접
FAO사무총장	수속 대행	픽업 대행	사용 가능	전용 의전 차량	Convoy 수행	한과제공	CIQ 영접
FAO아태지역 사무소장 및 이사회독립의장				전용 의전 차량		한과제공	CIQ 영접
해외참가자,FAO (169명)	-	-	-	의전 차량		한과제공	환영홀 영접

3. 운영결과

- 장관급 의전(총 11개국)
 - ▶ 대상 : *피지, 인도네시아, *키리바티, *말레이시아, 몰디브, *몽골, 미얀마, *파푸아뉴기니, *사모아, *태국(*인천공항 입국자)
 - ▶ 특이사항
 - 미얀마는 대사관차량으로 경주 → 서울로 이동함
 - 말레이시아는 영송 시 개별일정으로 인하여 경주현대호텔에서 부산 조선히otel까지만 차량 지원

- 차관급 의전(총 11개국)
 - ▶ 대상 : 중국, *스리랑카, 부탄, 베트남, 필리핀, *동티모르, 네팔, *방글라데시, 일본, *캄보디아, *파키스탄(*인천공항 입국자)
 - ▶ 특이사항
 - 방글라데시는 대사관에서 모든 입출국 의전 및 수송 진행
 - 일본은 영접 시 김해공항 CIQ영접만 진행하고 차량은 총영사관에서 진행함

- FAO측 VIP : 전용차량 제공
 - ▶ FAO아태지역사무소장(9.24~10.2) : 에쿠스 1대
 - ▶ 이사회 독립의장(9.28~10.1) : 에쿠스 1대
 - ▶ FAO사무총장(9.29~10.1) : 에쿠스 1대

- 기타 전용차량
 - ▶ 농식품부 장관(9.29~10.1) : 에쿠스 1대
 - ▶ FAO 사무국(9.22~10.2) : 11인승 스타렉스 2대
 - ▶ FAO 통역단(9.26~10.2) : 11인승 스타렉스 1대



4. 세부진행 내용

가. 입국 경로별 세부절차

● 김해공항 영접 · 영송(김해공항↔호텔)

이동 경로	주요 내용		비고	
	시간별	시나리오		
영 접	도착 2시간전	1. 입국정보확인(최종변동사항) ▶ 항공사, 출도착스케줄 현황, 보딩게이트, 이동동선 최종 확인 2. 수송차량, 피켓 확인	공항의전팀 (프리미엄패스)	
	도착 20분전	3. 장차관급 : CIQ 보딩게이트 영접 대기 일반참가자 : 환영홀 대기	영접요원 (프리미엄패스)	
		4. 호텔 수송차량대기 확인	의전팀	
	항공기 도착	5. 장차관급 : 해당 CIQ 보딩게이트에서 영접 ▶ 영접요원1 : 외교관전용입국심사대 통과, 귀빈실 이동 후 대기 ▶ 영접요원2 : 입국심사지원, 수하물 수취, 세관통과, 의전주차장에 탑재, 귀빈실 통보 일반참가자 : 환영홀에서 영접	영접요원	
		6. 장차관급 : 영접요원 1은 수하물 탑재완료 연락을 받고 의전주차장 안내 일반참가자 : 해당 차량 정차구역으로 안내	영접요원	
		7. 해당차량 출발 후 호텔에 통보(차량종류 및 번호)	공항의전팀	
	호텔영접	8. 도착 10분전 기사는 호텔 의전팀에 연락 9. 장차관급 : 호텔에 의전팀 및 리아종 대기, 체크인 지원 일반참가자: 개별체크인 진행	호텔의전팀 (조병준/PCO)	
	영 송	출발공지	1. 국별 리아종을 통해 최종출국일정 재확인, 호텔 출발시간 공지 ※국제선: 3시간전, 국내선: 2시간30분전	호텔의전팀
		출발	2. 출발10분전 수송차량 각 호텔 정문 앞 대기 3. 출발 후 공항담당자에게 연락	호텔의전팀
공항도착 10분전		4. 공항담당자 차량 정차구역 대기 ※장차관급이상: 의전주차장, 차관급/일반참가자: 2층 출발층	공항의전팀	
도착 후		5. 장차관급 : 의전실로 안내 후, 수행원과 함께 항공사 체크인 수속, 전용 입국심사대 통과 및 브릿지 앞 영송 일반참가자 : 항공사 체크인 안내 및 지원 6. 출국보고 ※장차관급 인천공항 환승 시, 공항담당자에게 출발 공지	공항의전팀	

● 인천공항 영접 · 영송(인천공항 내 환승): 장차관급만 진행

이동 경로	주요 내용		비고
	시간별	시나리오	
영 접	도 착 2시간전	1. 입국정보확인(최종변동사항) ▶ 항공사, 출도착스케줄 현황, 보딩게이트, 이동동선 최종 확인 2. 피켓 확인	공항의전팀 (프리미엄패스)
	도 착 20분전	3. CIQ 보딩게이트 영접 대기	영접요원
	항공기 도착	4. 해당 CIQ 보딩게이트에서 영접 ▶ 영접요원1 : 수석대표 에스코트하여 외교관전용 입국심 사대 통과, 귀빈실 이동 후 대기 ▶ 영접요원2 : 수행원의 입국심사지원, 수하물 수취, 세관통과 지원	영접요원
	국내선 환승	5. 영접요원 2 : 수행원과 함께 국내선 환승수속, 수화물탁송 후 귀빈실 연락	영접요원
		6. 영접요원 1 : 수석대표를 국내선 환승장으로 안내, 브릿지 앞 영송	영접요원
		7. 출발 후 김해공항에 통보 (항공편, 인천출발 및 김해공항 도착시간, 수하물 현황 등)	공항의전팀
영 송	도착 전	1. 김해공항 의전팀으로부터 출발 보고 받음 2. 보딩브릿지 위치 확인 및 실제도착시간 확인	공항의전팀
		3. 도착 15분 전 CIQ보딩게이트에서 대기	영송요원
	도착	4. 수속대표 에스코드하여 의전실 이동 후 대기 5. 의전실 안내 후 수행원과 함께 항공사 체크인수속	영송요원
	출발	6. 전용 출국 심사대 통과 및 브릿지 앞 영송	영송요원
	출발 후	7. 출국보고	공항의전팀

❖ 김포공항에서 환승 시 김포공항까지 차량제공은 하지 않고, 안내만 지원함



나. 유관기관 업무협조

● 각 종 편의제공

- ▶ 입국수속 편의제공 : 외교관전용입국심사대 통과(장차관급)
- ▶ 세관검사 편의제공 : 해당국 수행원이 대리(수화물 수취 포함)
- ▶ 공항귀빈실 및 귀빈주차장 사용(장차관급)

구분	귀빈실
인천공항	3층 출국장 동쪽 끝
김포공항	3층 출국장 동쪽 끝
김해공항	국내선은 청사 동쪽 끝, 국제선은 청사 중간

- ▶ 비자발급 편의제공 : 회원국 중 사증발급이 필요하나 현지 한국 공관이 없는 국가 중 참가자인 부탄, 몰디브를 대상으로 도착지에서 현장 비자발급이 가능하도록 지원함

부탄(인도), 몰디브(스리랑카), 바누아투(파푸아 뉴기니), 쿡 아일랜드, 니우에

❖ ()는 해당국 검임 대사관 소재국

● 김포공항 협조사항

항목	내용	협조기관
국내선 환승	귀빈실 사용	한국공항공사 서울지역본부
	귀빈주차장 사용	
	화물 수속	

● 인천공항 협조사항

항목	내용	협조기관	
출입국 절차	임시출입증 발급	· 각료급 브릿지 영접/환송 C I Q 구역 출입증 발급	인천공항공사, 국가정보원
		· 각료급 수화물 수취 지원요원 출입증 발급	
		· 홍보물설치자 출입증 발급	
	귀빈실 사용	· 각료급 대기용 귀빈실 사용 협조	외교통상부, 인천공항공사
		· 각료급 귀빈실 이동안내 및 수속 협조	
	귀빈주차장 사용	· 귀빈주차장 개별영접차량 대기 등	인천공항공사
	전용출입국 심사대운영	· 총회 참가자 전용 입·출국 심사대 운영	법무부, 인천공항출입국사 무소
세관검사 간소화	· 총회 참가자 세관검사 간소화 및 전용검사대 운영	관세청, 인천공항세관	
입출국 화물 수속	· 총회 참가자 입·출국 화물수속 협조	인천공항공사	
안내	안내데스크	· 인천공항 안내데스크 및 사인 설치	인천공항공사
	홍보물설치	· 홍보배너설치	



● 김해공항 협조사항

항목	내용	협조기관	
출입국 절차	임시출입증 발급	· 각료급 브릿지 영접/환송 C I Q 구역 출입증발급	한국공항공사 부산지역본부, 국가정보원
		· 각료급 수화물 수취 지원요원 출입증 발급	
		· 홍보물설치자 출입증 발급	
	귀빈실 사용	· 각료급 대기용 귀빈실 사용 협조	외교통상부, 한국공항공사 부산지역본부
		· 각료급 귀빈실 이동안내 및 수속 협조	
	귀빈주차장 사용	· 귀빈주차장 개별영접차량 대기 등	한국공항공사 부산지역본부
	전용출입국심사 대운영	· 총회 참가자 전용 입·출국 심사대 운영	법무부, 김해공항출입국사 무소
세관검사 간소화	· 총회 참가자 세관검사 간소화 및 전용 검사대 운영	관세청, 김해공항세관	
입출국 화물 수속	· 총회 참가자 입·출국 화물수속 협조	한국공항공사 부산지역본부	
안내	안내데스크	· 김해공항 국제선 및 국내선 안내데스크 및 사인 설치	한국공항공사 부산지역본부
	홍보물설치	· 홍보배너설치	



다. 시설물 활용

1) 안내데스크 운영

구분	인천공항	김해공항
운영기간	2010.9.25~10.2(8일간)	2010.9.25~10.2(8일간)
위치/규모	43번 데스크 (1층 D입국장 근처 1개소)	국내선/국제선 청사 (1층 환영홀 앞 2개소)
근무자	프리미엄패스(전문의원대행사)	자원봉사자 5명
위치	 <p>• 인천공항: 9.25~10.2 #43</p>	 <p>국제선 안내데스크 설치</p>
비고	교통 및 일반행사정보 제공 긴급사항 발생 시 조치	

2) 안내사인물

구분	항목	수량
안내사인보드	X-배너(안내데스크 표시)	3개
안내데스크 사인	인천공항 안내데스크 상단에 부착	1개
가로등배너	인천공항 및 김해공항 일대	각 50조
기타 사인물	환영피켓	12개
준비물품	차량사인물, 입출국리스트, 비상연락망, TRS 등	-



라. 인력지원

담당업무		TFT	의전업체	PCO	현장 요원	비고
업무총괄		2	1	1		
김해 공항	총괄		1			
	영접요원(국내 / 국제선 청사)		4			
	안내데스크				5	
인천 공항	총괄		1			
	영접요원		2			
	안내데스크		2			
호텔/ 수송	수송담당		1	1	3	
	안내데스크				2	콩코드호텔
소 계		2	12	2	10	

Ⅲ 수 송



수송체계 개요

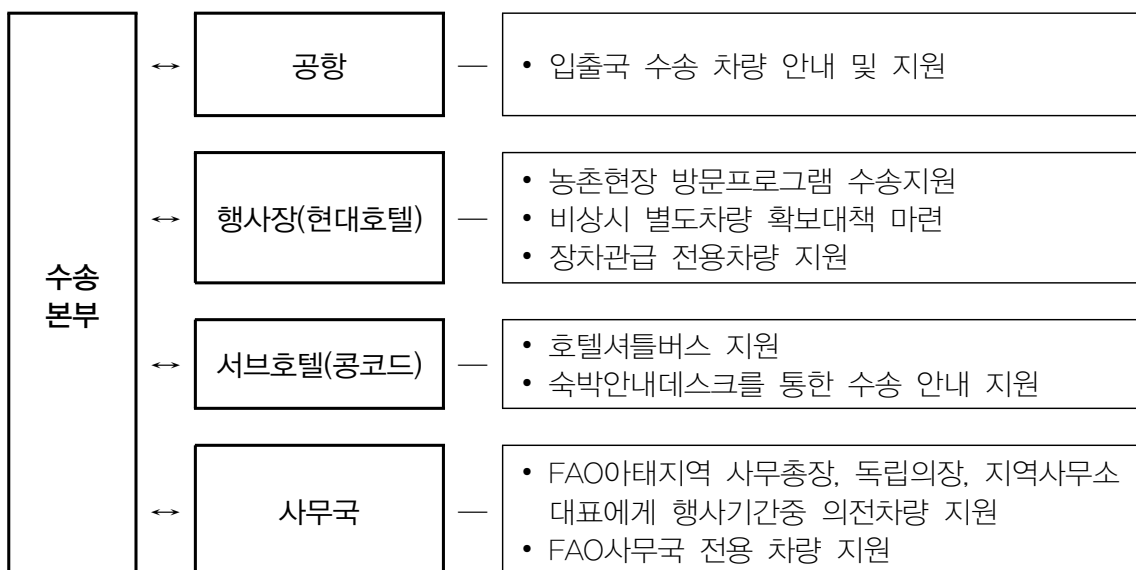

차량섭외현황

구분	대상	수송구간	차량종류	비고
입출국 수송	장차관급	김해공항↔호텔(경주)	에쿠스 14회	1시간 30분 소요
	일반참가자	김해공항↔호텔(경주)	스타렉스 59회 카운티 7회 40인승버스 4회	1시간 30분 소요
행사장 수송	세컨드호텔 투숙자	현대호텔↔콩코드	40인승 버스 2대	호텔차량 지원 (2분 소요)
현지시찰 및 농촌현장 방문	농촌현장방문 신청자	현대호텔↔농촌현장방문지	농촌현장방문 프로그램별	농촌사회과/경북도 지원
비상차량	참가자	비상/예비차량	그랜저 1대 스타렉스 1대	경북도 지원
	TF/PCO	비상/예비차량	개별차량 이용	
FAO측	FAO사무총장	개별이동 시	에쿠스 1대	
	이사회독립의장	개별이동 시	에쿠스 1대	
	FAO지역사무소장	개별이동 시	에쿠스 1대	
전용차량	FAO통역단	개별이동 시	스타렉스 1대	
	FAO사무국	개별이동 시	스타렉스 2대	
	장차관급	개별요청 시	에쿠스 10대	9.29~10.1

행사장 수송 (현대호텔↔콩코드호텔)

- ▶ 현대호텔과 콩코드호텔에서 아침과 저녁시간대에 40인승 호텔 차량 운행 지원받음
- ▶ 힐튼호텔 숙박자가 없는 관계로, 힐튼호텔은 차량 운행하지 않음

(출발시간)

	9.27	9.28	9.29	9.30	10.1
콩코드호텔→현대호텔	08:10	08:10	08:00	08:40	07:45
	08:30	08:30	08:15	08:50	08:05
현대호텔→콩코드호텔	17:50	17:50	21:00	21:00	21:00



현대호텔↔콩코드호텔 구간 노선도



김해공항↔호텔 구간 노선도

수송 연계업무

팀 명	근무지	업 무
의전팀	인천공항 김포공항 김해공항 안내데스크	<ul style="list-style-type: none"> 차량배차 확인 탑승 안내 출발 현황 보고
숙박팀	지정호텔 안내데스크	<ul style="list-style-type: none"> 교통편 안내 차량배차 확인 및 행사장 차량 안내 농촌현장방문, 주변식당 등 편의시설 안내
등록팀	등록데스크	<ul style="list-style-type: none"> 수송안내
수송팀	현대호텔	<ul style="list-style-type: none"> 차량배차 확인(농촌현장방문 및 호텔셔틀버스) 이동동선 안내
총괄 (사무국)	사무국	<ul style="list-style-type: none"> 수송관련 문의 시 수송팀장에게 즉각적인 보고 요청





별첨1. 전체 소요차량 산출

구분		수량	비고	9.22	9.23	9.24	9.25	9.26	9.27	9.28	9.29	9.30	10.1	10.2	10.3	10.4
CIQ의진	김해공항 입국 CIQ 의진	23회	방글라데시X			2	2	2	3	2	12					
	김해공항 출국 CIQ 의진	22회	방글라데시X, 미얀마X									2	2	16	1	1
	인천공항 입국 CIQ 의진	13회				1	2	4	1	1	4					
	인천공항 출국 CIQ 의진	5회												5		
입출국 수송	김해공항 ↔ 경주 수송: 에쿠스	12회				1	2	3	3	1					1	1
	울산공항 ↔ 경주 수송: 에쿠스	2회	농식품부 장관 (KOREA) 26일 20:55 ~ 27일 10:00					1	1							
	FAO아태지역사무소장 전용: 에쿠스	1대 / 9일	9/24 ~ 10/2			1	1	1	1	1	1	1	1	1		
	이사회 독립의장 전용: 에쿠스	1대 / 4일	9/28 ~ 10/1							1	1	1	1			
전용차량	FAO사무총장 전용: 에쿠스	1대 / 3일	9/29 ~ 10/1								1	1	1			
	농식품부 장관 전용: 에쿠스	1대 / 3일	9/29 ~ 10/1								1	1	1			
	회원국 장차관급 전용: 에쿠스	10대 / 4일	9/29 ~ 10/2								10	10	10	10		
	FAO 사무국 전용: 스타렉스	2대 / 11일	9/22 ~ 10/2		2	2	2	2	2	2	2	2	2	2		
일반참가자 입출국 수송	FAO 통역단 전용: 스타렉스	7일 / 1대	9/26 ~ 10/2					1	1	1	1	1	1	1		
	김해공항 ↔ 경주 수송: 스타렉스	32회	공항 영접			1	6	9	5	3	7	1				
	경주 ↔ 김해공항 수송: 스타렉스	27회	공항 영송						1	3	6	9	7		1	
	김해공항 ↔ 경주 수송: 카운티	7회	공항 영접/영송					3	1		1			2		
김해공항 ↔ 경주 수송: 40인승버스	4회	공항 영접/영송					1						3			





별첨2. VIP급 의전리스트

No	Level	Nation	Full Name	Vehicle	인선일국 Arr Date	인선일국 Flight No	인선일국 Arr Time	김해일국 Arr Date	김해일국 Flight No	김해일국 Arr Time	김해일국 Dep Date	김해일국 Flight No	김해일국 Time	인선일국 Flight No	인선일국 Time	Remarks
1	Minister	Fiji	Jokelani S.Waqarivalu, Cokanasiga	Limousine & Convo	9월 24일	KE 138	17:35	9월 24일	KE1133	20:25	10월 3일	KE1128	14:40			
2	Minister	Indonesia	Suswono	Limousine & Convo	9월 29일			9월 29일	KE662	9:30	9월 30일	FM830	17:50			
3	Minister	Kiribati	Amberoi, Nokira	Limousine & Convo	9월 27일	KE 138	17:35	9월 27일	KE1405	21:45	10월 2일	KE1406	16:55			
4	Minister	Malaysia	Noh, Omar	Limousine & Convo	9월 29일	MH 064	7:00	9월 29일	KE1109	11:55	10월 3일	KE1116	15:30			10/2 경주현대→부산조선호텔로 이동까지인 지원함.
5	Minister	Maldives	Ibrahim, Didi	Limousine & Convo	9월 28일			9월 28일	KA300	18:50	10월 2일	KE 875	8:45			
6	Minister	Mongolia	Badamjunal, Tunjin	Limousine & Convo	9월 26일	KE 868	3:10	9월 29일	KE1105	9:55	10월 2일	KE1102	8:30			
7	Minister	Myanmar	Htay, Oo	Limousine & Convo	9월 29일			9월 29일	KE662	9:30	9월 30일	By Car				대사관차량으로 서울로 이동
8	Minister	Papua New Guinea	John, Hickey	Limousine & Convo	9월 26일	CX 418	18:50	9월 26일	BX 8829	21:25	10월 2일	KE1406	16:55	QF368	20:30	
9	Minister	Samoa	Tuuu Arasi, Leola	Limousine & Convo	9월 26일	KE 130	18:05	9월 26일	KE1405	21:45	10월 2일	OZ8532	6:50	KE129	17:30	
10	Minister	Thailand	Theera, WongSamut	Limousine & Convo	9월 29일	TG 658	6:30	9월 29일	KE1401	9:55	10월 2일	KE1108	11:30			
11	Vice- Minister	China	Baocheng, Zhu	Limousine	9월 29일			9월 29일	KE1016	20:05	10월 2일	CA 130	13:00			
12	Vice- Minister	Sri Lanka	Arukattu Patabendige Jagath, Pushpakumara	Limousine	9월 25일	KE 642	6:05	9월 25일	KE1401	9:55	10월 2일	KE1402	7:00			
13	Vice- Minister	Bhutan	Sherub, Gyalshen	Limousine	9월 29일			9월 29일	KE662	9:30	10월 2일	KE 661	21:20			
14	Vice- Minister	Vietnam	Bong, Bui Ba	Limousine	9월 27일			9월 27일	VN972	6:40	10월 2일	VN 973	10:30			
15	Vice- Minister	Philippines	Segfriedo, Serano	Limousine	9월 29일			9월 29일	OZ0706	8:05	10월 2일	OZ 705	21:30			
16	Vice- Minister	Cambodia	Vantay, San	Limousine	9월 25일	KE 690	6:15	9월 25일	KE1401	9:55	10월 2일	KE1402	7:00			
17	Vice- Minister	Timor-Leste	Maicos, Da Cruz	Limousine	9월 29일	KE 650	10:25	9월 29일	KE1405	21:45	10월 2일	KE1112	13:30			
18	Vice- Minister	Nepal	Nathu Prasad, Chaudhary	Limousine	9월 27일			9월 27일	TG650	7:15	10월 4일	TG 651	8:30			
19	Vice- Minister	Bangladesh	C.O.K. Musaq, Ahmed	Limousine	9월 26일	CX 410	14:05	9월 26일	By Car		10월 2일	By Car		CX417	10:15	대사관 차량으로 영접/영송전행
20	Vice- Minister	Japan	Masayo, Tanabu	차량 X	9월 29일			9월 29일	JL 957	13:20	9월 30일	KE797	17:40			총영사관에서 영접전행
21	Vice- Minister	Pakistan	Shahid Hussain Raja	Limousine	9월 29일	TG 656	6:55	9월 29일	KE1401	9:55	10월 2일	TG6799	6:50			
22	Vip	Japan	Konuma, Hiroyuki	Limousine	9월 24일			9월 24일	KE662	9:30	10월 2일	KE 661	21:20			17:30 차림대기 요청 09:00 관광차 차량 요청
23	Vip	France	Luc Denis Marie, Guyau	Limousine	9월 28일	AF 264	7:10	9월 28일	KE1401	9:55	10월 1일	FM 830	17:50			
24	Vip	Senegal	Diouf, Jacques	Limousine & Convo	9월 29일			9월 29일	LH 718	7:40	10월 1일	MU5044	12:35			





별첨3. 업무협조 요청공문

함께하는 을지연습, 다져지는 국가안보



농림수산식품부

수신자 수신자 참조
(경유)

제목 제30차 FAO 아·태 지역총회 참가자 영접/영송 관련 관계기관 협조요청

1. 귀 기관의 무궁한 발전을 기원합니다.

2. 우리부와 UN식량농업기구(FAO)가 9.27(월) ~ 10.1(금)간 경상북도 경주시에서 개최하는 “제30차 FAO 아시아·태평양 지역총회” 각국 대표단의 영접/영송을 위하여 불임과 같이 공항이용과 관련된 사항의 지원을 요청하오니 적극 협조하여 주시기 바랍니다.

3. 아울러 동 총회의 행사대행사인 (주)유니네오와 공항 영접/영송 의전대행사인 (주)프리미엄패스 인터내셔널이 공항에서 우리부를 지원할 예정이므로 동 사에 대한 업무 협조도 요청합니다.

붙임 : 총회 개요 및 관련기관 협조요청사항 1부, 끝.

농림수산식품부장관

수신자 외교통상부장관(유엔과장), 법무부장관(출입국심사과장, 국가경호위원장(인원공항부실장), 국가경호위원장(김해공항부실장), 인천광역시지방경찰청장(보안과장), 인천국제공항경찰대장(외사1과장), 부산광역시지방경찰청장(보안과장), 부산광역시지방경찰청장(김해공항경찰대장), 인천공항출입국관리사무소장(입국1과장), 인천공항출입국관리사무소장(출국1과장), 김해출입국관리사무소장(입국과장), 김해출입국관리사무소장(출국과장), 국립수의과학검역원인천지원장(행정지원과장), 국립수의과학검역원영남지원김해공항사무소장, 국립수의과학검역원인천공항지원장(운영지원과장), 국립수의과학검역원인천지원김해공항사무소장, 인천공항세관장(휴대품과장), 김해세관장(휴대품과장), 인천국제공항공사사장, 한국공항공사 서울지역본부장, 한국공항공사 부산지역본부장

82상무 조연준 권중철
합조사 김보희 안영욱
시행 국제협력총괄과-5570 (2010. 08. 25.) 접수
우 427-719 경기 과천시 중앙동1 경부과건청사 농림수산식품부국제 / http://www.mifaff.go.kr
전화 02-500-2250 전승 02-505-7209 / jchjun@mvrqs.go.kr / 비공기(6)
농어업은 생명산업이다





제 8 장 숙박

I 개요



- 최대한의 할인율과 호텔 간 셔틀버스를 정기적으로 운행하여 참가자에 대한 최상의 편의제공
- 호텔 예약관리 담당자를 지정하여 기본적인 예약업무를 비롯하여 숙박 업무 관리, 참가자와 호텔 간의 커뮤니케이션을 원활하게 하고 발생 가능한 문제들에 대한 사전 조율을 가능케 함
- 참가자 숙박을 위한 객실의 충분한 사전 확보
- 참가자 편의를 위한 서비스 제공
 - ▶ 행사장 ↔ 호텔간 셔틀버스 제공
 - ▶ 호텔안내데스크 운영을 통한 각종 정보제공

II 운영일반



■ 객실 블록킹 및 해제

- 경주 보문단지내에 위치한 현대호텔 외 힐튼호텔, 콩코드호텔 답사를 통하여 객실내부, 부대시설 및 주위환경 조사가 이루어짐 (2010년 5월 4일)
- 객실 블록킹 설정기간 : 2010년 5월 10일 ~ 9월 17일



- 해당객실 사전 블로킹 (총 400실 확보)
 - ▶ 경주현대호텔: 총 250실(스위트 11실 포함) /총 449실 보유
 - ▶ 경주힐튼호텔: 총 100실(스위트 40실 포함) /총 305실 보유
 - ▶ 콩코드호텔: 총 50실 /총324실 보유

- 실제 소요 객실 수
 - ▶ 경주현대호텔: 136실, 콩코드호텔: 44실, 힐튼호텔: 0실

- 블로킹 해제
 - ▶ 경주현대호텔: 호텔 측 협조로 별도의 블록해제가 이루어지지 않고, 행사기간 중 숙박 추가 및 변동이 계속 진행됨
 - ▶ 경주힐튼호텔: 9월 17일 시점을 기준으로 스위트 10실을 제외하고 모두 블록해제함
 - ▶ 콩코드호텔: 호텔 측 협조로 별도의 블록해제가 이루어지지 않고, 행사기간 중 숙박 추가 및 변동이 진행됨

- 공식적인 숙박예약 마감일은 2010년 8월 27일(금)까지였으나 회원국의 사전등록이 늦게 진행된 관계로 행사기간까지 추가 및 변동이 이루어짐

■ 호텔 예약 유도

- ▶ 참가자 숙박편의, 호텔의 정상이윤 보장을 위해 가급적 빠른 시일 내 참가자들의 숙박예약을 유도

유도방안		일정
방안	내용	
홈페이지	• APRC2010 전용 홈페이지를 통한 숙박 안내	수시
초청장첨부	• Information Note 및 초청브로슈어를 통한 숙박 예약안내	7월, 9월

■ 숙박예약 운영

● 예약 및 접수

예약 접수	▷	<ul style="list-style-type: none"> • 홈페이지에서 서식을 다운받거나 발송된 초청장에 첨부된 신청서를 작성하여 FAX 또는 이메일로 예약신청서 접수 • 숙박 신청자리스트를 정리하여 각 호텔측에 예약요청
확약	▷	<ul style="list-style-type: none"> • 호텔 측으로부터 숙박가능여부를 확인 받은 후, FAX 또는 이메일로 참가자에게 Confirmation Letter 발송
관리 및 조정	▷	<ul style="list-style-type: none"> • 신청자 체크인, 체크아웃 날짜 변경 요청 시 응답 및 조정 • 신청자의 변경요청에 따른 재 확약서 발송 • Early check-in, 지불조건, 취소규정 등 안내

● 지불, 예약취소 및 변경

- ▶ 호텔비용 지불 및 현장에서 발생하는 예약변경 사항은 호텔과 참가자 간에 직접 이루어지며, 이에 따라 발생하는 지불문제는 각 호텔의 취소조항에 따라 호텔에서 운영

● 현장서비스

- ▶ 행사장과 콩코드호텔 간 셔틀버스 운행
- ▶ 콩코드호텔에 안내데스크를 두어 체크인 지원 및 행사안내
- ▶ 숙박관련 문제발생시 보고 및 처리
- ▶ 숙소 입·퇴실 등 숙박사항 일일관리
- ▶ 참가자투숙 호텔 및 호실 파악하여 객실로 안내문 전달 및 연락
- ▶ 객실에 환영물 제공(9.29) : 한과 (경상북도 협찬)



☐ 호텔안내데스크 운영

● 내용

- ▶ 목적 : 참가자 Check-in보조, 행사안내, 셔틀버스 운행안내 및 농촌현장 방문안내 등의 편의 제공
- ▶ 기간: 2010년 9월 25일~10월 1일(7일간)
- ▶ 장소: 콩코드호텔 1층 로비
- ▶ 안내 운영요원: 2명

● 데스크 비치물

- ▶ 물자: 안내사인물, 무전기, 문구류 등
- ▶ 서류: 숙박리스트, 셔틀버스 운행시간표, 비상연락망, 각종 홍보물, 농촌현장 방문자료 등

● 주요업무

- ▶ 체크인 보조 및 지원
- ▶ 예약자 객실투숙 사무국에 숙박사항 일일관리(보고)
- ▶ 숙박관련 문제발생 시 담당자에 보고 및 처리
- ▶ 각종 정보제공(셔틀버스 시간표, 사교행사, 편의시설, 주변식당, 교통, 농촌현장 방문, 프로그램 등)
- ▶ 수송팀 및 등록팀과 연락망 역할
- ▶ 불편사항 처리(객실사용, 호텔직원 불친절, 음식 등 식당 불청결 등)



제 9 장 한식세계화 지원

I 개요



- 대한민국의 우수한 문화와 전통을 알리는 한식 문화 마케팅을 통하여 국격을 높이고 아·태 지역의 상생을 꾀하는 선도국이자 새로운 리더로서의 자질을 확인시키고자 함
- 일자별 다양한 한식 메뉴를 제공하여 참가자들에게 한식홍보 및 2층 홍보관을 함께 관람할 수 있도록 동선유도
- 한식세계화팀 협조로 식단 및 식기 마련
 - ❖ 다만, 외교권에 맞춘 한식메뉴가 부족하여 일부 외교권 대표단은 불만 표시

II 전체구성 및 내용



1. 전체구성

	환영만찬	한식세계화 이벤트		
일시	2010년 9월 29일 19:00~21:00	2010년 9월 27일 12:00~14:00	2010년 9월 28일 12:00~14:00	2010년 10월 1일 12:00~13:30
장소	현대호텔 테라스가든(야외)	현대호텔 루프가든(2F)	현대호텔 루프가든(2F)	현대호텔 루프가든(2F)
세팅	Round 320명	Seated 120명	Seated 130명	Seated 150명
메뉴	한정식: 한가위	한식뷔페: 두레	한식뷔페: 산채	도시락
대상	참가자전원	참가자전원	참가자전원	참가자전원
담당	한식세계화팀	한식세계화팀	한식세계화팀	한식세계화팀

❖ 한식세계화이벤트: 우천시에는 1층 한식당을 세팅하여 진행하기로 하였음



2. 환영만찬

① THEME - “감사의 축제, 한가위 Harvest Festival”

신라시대부터 유래한 한가위는 가을 추수가 끝나고 햅쌀과 햇과일로 감사한 마음을 담아 차례를 지내고, 가족 및 이웃과 음식을 나누어 먹으며 즐기는 한국 최대의 명절이다. 추수기를 맞아 풍년을 감사하고 어려운 이웃과 더불어 따뜻한 마음을 나누는 명절의 정신을 FAO 아·태 지역 총회 참가국들과 나누고 희망의 메시지를 전달하는 계기로 삼는다.

② 인원 및 내용

320인을 위한 6가지 코스의 한식 만찬을 제공하였고 만찬주로는 경주 교동 법주와 홍삼주가 쓰였고 갈비소스의 한우 안심에 맞춘 레드 와인 제공을 하였다. 한가위상의 정신을 담은 상차림이 남다른 인상을 주었다는 평가이고 대화를 고려한 코스 식의 메뉴가 호응을 얻었다. 첫 번째의 안주거리는 음식을 기다리는 러닝타임에 지루함을 덜고 눈을 즐겁게 하는 취지로 만들어졌으며 맑은 토란 송이 국은 내외국인 모두에게 호평을 받았다. 경주 명품 한우를 이용한 메인 코스에서는 대통 영양밥과 황제김치를 곁들여 건강한 한식의 이미지를 주도록 하였으며 디저트로는 솔잎에 찐 송편과 홍시 셔벳트를 곁들여 한가위상의 마무리를 지었다. 가을분위기에 맞는 센터피스를 제작하여 세팅하였고, 은행, 대추 등을 이용하여 먹을 수 있도록 하여 참가자의 흥미를 유발하였다.



③ MENU



채식메뉴

일반메뉴

● 특이식단 카드

- ▶ 등록신청서에 특이식단에 대한 정보를 받아 만찬 시 해당참가자의 테이블 위에 카드를 올려놓으면 호텔 측에서 해당 음식을 서빙하도록 사전 협의함
- ▶ 대표단 수행통역의 협조 하에 특이식단자 재확인 및 원활한 사전준비 가능
 - ❖ 기타 오만찬 시에도 동일하게 진행함

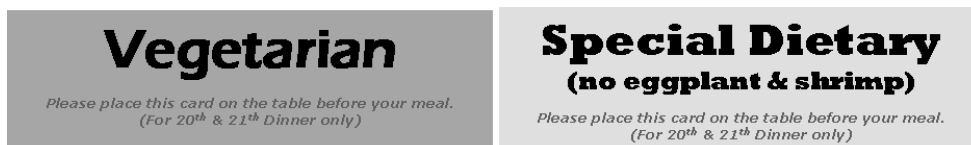

3. 일자별 오찬내용(한식세계화이벤트)

1) 1일차 (10.9.27)

① THEME - “나눔의 즐거움, 두레 Joyful Labor & Sharing”

예로부터 우리는 농사철에 서로 협조하여 일하고, 기쁜 일이 있을 때 여러 가지 놀이를 함께 즐기는 자율적 집단인 두레가 있었다. 이와 같이 협업이 끝난 후 지위고하를 막론하고 나누어 먹었던 두레밥과 무악은 신성한 노동 후의 기쁨이자 축제였다. 농어업의 방향을 결정하는 이 총회에 우리 역사 안의 아름다운 노동의 나눔과 진솔한 맛을 나누는 두레를 선보여 노동과 놀이를 같이 인식한 우리 민족의 슬기를 보여준다.

② 인원 및 내용

100명의 예상 인원을 넘어 120명이 참석 하였으며 석쇠 불고기와 삼겹살 구이의 즉석 바비큐가 큰 인기를 끌었다. 베제테리언 용의 잡채 스테이션도 호응이 좋았으며 여러 가지의 쌈 종류의 시식을 즐겨 하였다. 이 날 행사의 메인 컨셉인 두레에 관한 설명과 곁들여 음악과 그에 쓰여진 여러 무악기를 보여주고 모자와 허리띠를 착용하게 하여 식 문화와 따르는 문화적 스토리 텔링을 하여 특별함을 더하게 되었다.



③ MENU

구분	메뉴	MENU
Grill Station	* 연양식 석쇠 불고기구이	Grilled Gridiron Beef Unyang-style
	* 양념 삼겹살 구이	Spicy Seasonal Pork Belly
Pan-fried Delicacies	* 녹두빈대떡	Mung Bean Pancake
	* 해물파전	Seafood Pancake
	* 단호박전	Pumpkin Pancake
	* 모듬산적	Assorted Brochette
	* 장떡	Pan-fried Soybean Paste Patties
Steamed Station	* 한우 소고기 수육	Boiled Korean Beef Slices
	* 고구마찜	Steamed Sweet Potato
	* 감자찜	Steamed Potato
	* 옥수수찜	Steamed Sweet Corn
Ssam Station	* 다시마	Klep Wraps
	* 깻잎	Sesame Leaves
	* 상추	Korean Lettuce
	* 겨자잎	Mustard Leaves
	* 양배추	Cabbage
	* 치커리	Chicory
Japchea Station	* 해물잡채(Seafood Japchea
Porridge Station	* 삼계죽(생삼으로 데코)	Chicken Ginseng Porridge
	* 가을 단호박죽	Autumn Pumpkin Porridge
	* 새우야채죽	Shrimp Vegetable Porridge
Side Dish Station	* 물김치	Water Kimchi
	* 백김치	White Chinese Cabbage Kimchi
	* 배추겉절이	Spicy Cabbage Salad Kimchi
	* 모듬 장아찌	Assorted Pickled Vegetables
Dessert & Drink Station	* 막걸리술떡	Rice Wine Cake
	* 보리떡	Barley Cake
	* 시루떡	Layered Rice Cake
	* 오미자차	Omi-ja Punch
	* 복분자차	Blueberry Punch
	* 계절과일(포도, 사과, 배)	Korean Season Fresh Fruit(grape, apple, pear)
Rice Wine Station	*막걸리 코너	Rice Wine Corner



2) 2일차 (10.9.28)

① THEME - “자연으로부터의 선물, 산채 A Lesson from Selfless Nature”

산에서 자라는 몸에 좋은 산나물을 이용하여 건강함과 동시에 다채로운 한식을 알리며 이를 빈 그릇 운동과 접목하여 버려지는 음식이 없게 자신의 양만큼을 덜어 먹도록 하는 친환경적인 음식법으로 제공한다.

자연으로부터의 재료를 활용하여 건강함과 환경을 동시에 고려한 음식 예법으로 한식 안에 깃든 뛰어난 정신과 맛을 보여준다.

② 인원 및 내용

100명의 예상인원을 넘어 130명이 참석하였으며 그 전날과 오전에 설명한 메뉴 컨셉에 큰 관심을 가지고 오찬에 참석하였다고 하였다. 두레에 비해 메뉴의 수나 양이 적어 그에 대한 부정적 인식이 있지 않을까 하였으나 오히려 더 큰 호응을 보여주었다. 우선 비빔밥기에 밥을 넣어 각 종 나물을 고를 수 있도록 하였고 여러 소스를 취향에 따라 선택하게 한 점이 주효하였으며 여러 부각 튀김에 대해 특별한 선호도를 보여주었다. 야채 구절판을 액션 스테이션으로 구성해 화려한 색감과 설명을 곁들였고 전체 메뉴가 채식으로 이뤄져 있다는 것에 가장 큰 관심과 반응을 보여주었다.



③ MENU

구분	메뉴	MENU
Nam ul Station	* 고구마줄기 나물	Sweet Potato Vines Nam ul
	* 연근 줄기 나물	Lotus Root Vines Nam ul
	* 취나물	Wild Aster Nam ul
	* 무우나물	White Radish Nam ul
	* 고사리 나물	Fiddlehead Nam ul
	* 도라지 나물	Bellflower Root Nam ul
	* 표고버섯 나물	Shiitake Mshroom Nam ul
	* 콩나물	Bean Sprouts Nam ul
	* 참나물	Cham Nam ul
Spices & Codiment	* 고추부각	Fried Chilli Pepper
	* 다사마 부각	Fried Klep
	* 김 부각	Fried Seaweed
	* 고추장	Seasoned Red Chilli Pepper Paste
	* 참기름	Sesam e Oil
	* 참깨	Sesam e
	* 양념간장	Seasoned Soy Sauce
Side Dishes	* 물김치 2종류	2Kind of Kim chi
	* 나박김치	Radish Water Kim chi
Platter of Nine Delicacies	* 밀쌈	Mini Crepe
	* 여러가지 볶음 야채	Sauted Assorted Vegetables
	* 겨자소스	Mustard Sauce
Soup Station	* 시금치 된장국	Spinch Soybean Paste Soup
	* 맑은 콩나물국	Clear Bean Sprouts Soup
Dessert	* 송늬	Browned Rice Tea
	* 식혜	Rice Punch
	* 약밥	Sweet Rice with Nuts & Jujube





3) 3일차 (10.10.1)

① THEME - “소박함의 미학, 도시락 *Beauty of Simplicity*”

외출한 곳에서 간단히 요기를 하기 위한 식사를 담은 용기를 뜻하는 도시락은 전세계적으로 통용되고 있는 일본의 벤토와 같이 홍보할 수 있는 한식의 대표적 식문화 콘텐츠이다. 간단한 소고기 너비아니 샌드위치와 같이 담아내어 영양과 아름다움을 소박하게 표현, 일회용을 쓰지 않는 친환경적 음식법으로 각인시킨다.

② 인원 및 내용

150명의 도시락을 준비하였고 그 중 20개의 채식 도시락이 포함되었다. 색동 보자기에 감싸 단순하지만 한국적 아름다움을 주었고 섭산적 샌드위치와 과일과 견과류 샐러드로 한식적이지만 국제적으로 통용되는 메뉴로 구성하였다. 결들임 국으로는 재첩국을 제공하였는데 씹쌀하며 구수한 맛의 따뜻한 국의 호응이 좋았으며 식혜에는 밥풀을 제거하여 맑게 제공하였다. 일본의 벤토와 비교하여 질문을 던진 바 더욱 건강함과 시각적 아름다움을 느꼈다는 평가를 하였다. 도시락을 통해 간소한 밥상을 재현하고자 했으며 외국인들에게 친근함을 갖게 하는 동시에 한식의 우수성을 알릴 메뉴 구성의 필요성을 인지하게 되었다.



③ MENU

Dosirak Menu

섭산적 패티의 샌드위치
subsanjeok sandwich

사과 드레싱의 감과 견과류 샐러드
persimmon & nuts salad with apple dressing

3가지 종류의 썸밥
three kinds of herbal ssambab

달 가슴살 강정
caramelized fried chicken breast in soy sauce

맑은 재첩국
corbicula clam soup

오이지와 무 김치
salted cucumber & turnip kimchi

천년의 미소 빵과 인절미 호박엿
kyungju red bean bread & korean pumpkin taffy







별첨1. 환영만찬 사회자 시나리오

1. 칵테일 리셉션

(18:50~19:00/10', 테라스가든)

(참가자 안내, 참가자 리셉션장 도착 -테라스 가든에서 진행)
(농식품부 장관 리시빙 라인 영접)

2. 만찬장 입장 및 참석유도, 영상물 상영

(19:00~19:05/5', 테라스가든)

(Head Table 착석자 위치확인)

제30차 아시아 태평양 지역총회(30th FAO Regional Conference for Asia and the Pacific) 환영만찬에 참석해 주신 여러분께 감사의 말씀드립니다. 만찬을 시작하기 전 잠시 안내말씀 드리겠습니다.

잠시 후 19시 10분부터 대한민국 농림수산식품부 장관 주최 환영만찬이 시작 될 예정이오니 모두 만찬장으로 입장하시어 준비된 자리에 착석해 주시기 바랍니다.

(상황에 따라 2~3회 반복)

(영접관 및 진행요원의 안내에 따라 만찬장 입장 및 지정석 착석)

3. 장내정리 확인, 영상물 상영

(19:05~19:10/5')

(참가자 착석 및 장내정리 확인)

영상물 상영 (한국홍보영상물)

4. 오프닝멘트

(19:10~19:11/1')

그럼, 지금부터 대한민국 농림수산식품부 장관이 주최하는 제30차 아시아 태평양 지역총회 환영만찬을 시작하도록 하겠습니다. 저는 오늘 사회를 맡은 태인영입니다.
(가벼운 목례)

한국에서 가장 역사가 깊고 아름다운 도시인 천년고도 경주에 오신 것을 진심으로 환영합니다. 우리는 지구촌 당면과제인 식량안보, 기후변화 등을 논의하기 위하



여 한자리에 모였습니다. 부디 이번 대회가 아시아 태평양 지역 등이 더 나은 사회를 만들어 갈 수 있도록 훌륭한 성과를 이뤄 내리라 믿어 의심치 않습니다.

5. 환영사 및 건배제의

(19:11~19:16/5)

그럼, 만찬의 첫 번째 순서로 본 만찬을 주최하신 유정복 장관님(Yoo-Jeongbok, Minister for Food, Agriculture, Forestry and Fisheries, Republic of Korea)의 환영사가 있겠습니다. 큰 박수로 모시겠습니다.

(*Gestures* : 가볍게 박수유도)

(무대 위 중앙포디움으로 이동-환영사 낭독)

이어 건배제의가 있겠습니다. 모두 잔을 채워주시면 감사하겠습니다. 장관님!!

※ 비고사항 : 건배제의용 경주교동법주 준비확인(호텔관계자)

6-1. 축사 및 건배제의

(19:16~19:21/5)

유정복 장관님, 감사합니다.

다음은 FAO사무총장님(Jacques Diouf, FAO Director-General)의 축사가 있겠습니다. 큰 박수로 모시겠습니다.

(*Gestures* : 가볍게 박수유도)

(축사 낭독)

이어 건배제의가 있겠습니다. 모두 잔을 채워주시면 감사하겠습니다.

Jacques Diouf님!!

※비고사항 : 건배제의자용 포도주스 준비(호텔관계자)

6-2. 축사 및 건배제의

(19:21~19:26/5)

Jacques Diouf 사무총장님, 감사합니다.

다음은 김관용 경상북도 도지사님의 축사가 있겠습니다. 큰 박수로 모시겠습니다.

(*Gestures* : 가볍게 박수유도)

(축사 낭독)

이어 건배제의가 있겠습니다. 모두 잔을 채워주시면 감사하겠습니다. 김관용 지사님!!

※비고사항 : 건배제의자용 경주교동법주 준비(호텔관계자)



7. 만찬

(19:26~20:30/64)

김관용 지사님 사무총장님, 감사합니다.

그럼, 본 만찬의 공식순서를 모두 마치겠습니다.

오늘 만찬에서 정성스럽게 준비한 음식은 감사의 축제인 ‘한가위’(Harvest Festival)를 주제로 구성하였습니다. ‘한가위’는 가을 추수가 끝난 후 감사한 마음으로 차례를 지내고, 가족 및 이웃과 음식을 나누어 먹으며 즐기는 한국 최대의 명절입니다.

추수기를 맞아 가장 풍성한 때인 9월 이곳 경주에 모두 모였습니다. 풍년을 감사하고 어려운 이웃과 더불어 따뜻한 마음을 나누는 이 명절의 정신을 FAO 아시아·태평양 지역 참가자들과 나누고, 서로 화합할 수 있는 기회가 되기를 희망합니다. 식사 후 다이나믹한 공연이 준비되어 있으니 끝까지 즐거운 사교의 시간이 되시기를 바랍니다.

저는 잠시 후 다시 인사드리겠습니다. 감사합니다.(가볍게 목례)

(BGM)

(만찬 서빙) ※만찬메뉴 : Korean Set-Menu

(중앙포디엄 단하이동, 공연세팅준비)

8. 문화공연

(20:30~20:55/25')

※메인디시 종료 및 디저트 서빙시점에 시작

모두 즐거운 시간 보내고 계시는지요 ?

(잠시 청중 Re-Action 확인)

이번에는 오늘의 만찬을 위하여 특별히 준비한 “비빔코리아”공연단을 소개해드리겠습니다.

비빔밥 아시죠? 한국의 요리사들이 최고의 비빔밥을 만드는 비법을 신나는 춤과 음악으로 여러분들께 전수해주신다고 합니다. 재밌는 공연과 함께 한식의 우수성과 다양성을 맛을 한번 경험해 보시기 바랍니다.

‘비빔코리아’의 Chef!입니다.

(조명과 음악이 모두 바뀌면서 무대로 집중유도)

(공연시작)



9. 폐회 및 환송

(20:55~)

여러분 모두 즐거운 시간 되셨는지요 ?

너무 맛있는 공연이었습니다. 오늘 만찬을 위해 멋진 공연을
선사해 주신 비밥코리아 팀에게 다시 한번 큰 박수를 부탁드립니다.

(Gestures : 가볍게 박수유도)

그럼, 이것으로 농림수산식품부 장관이 주최하는 제30차 아시아·태평양 지역총
회 환영만찬의 모든 순서를 마치도록 하겠습니다.

여러분들을 숙소까지 모실 차량이 (1F 로비)에 대기하고 있습니다. 진행요원의
안내를 받아 탑승하여 주시기 바랍니다.

그럼, 늦은 밤 안녕히 가십시오. 감사합니다.

(환영만찬 최종 종료)





별첨2. 장관만찬사 및 건배사

오늘 이 자리에 함께 해 주신 FAO 사무총장님, 아태지역의 장관님 및 차관님, 경북도지사님 및 경주시장님, 대표단, 국내외 귀빈 여러분,

오늘 역사가 깊고 아름다운 도시 경주에서 함께 하게 된 것을 매우 기쁘게 생각합니다. 특별히 제30차 FAO 아태지역총회를 위해 준비해 주시고 따뜻하게 맞이해 주신 경북도지사, 그리고 경주 시장님 및 경주시민 여러분께 진심으로 감사드립니다.

아울러, FAO가 그동안 식품농업분야의 최대 국제기구로서 식량문제 해결, 농촌개발 등을 위하여 많은 노력을 해 온 것에 대하여 FAO 사무총장님을 비롯한 직원여러분께 감사드립니다.

우리는 지난 27일부터 3일동안 고위급회의를 성공적으로 마쳤습니다. 이 회의에서 기후변화, 국제 식량위기, 자연재해 등 다양한 도전에 대응하여 상호 협력을 확대해 나가야 하다는 데 인식을 같이하였습니다.

아울러, 내일부터는 다시 장관급회의가 진행됩니다. 저는 아태지역이 가진 무한한 역동성과 잠재력, 그리고 가능성을 확신하고 있습니다. 이 회의를 통해서 우리 아·태지역이 공동번영의 동반자로 농식품 분야에서의 협력을 더욱 공고히 하게 되기를 바랍니다.

다시 한번 함께해 주신 국내외 귀빈 여러분께 감사를 드리면서 건배를 제의하겠습니다. 동참해 주시기 바랍니다.

호텔관계자 건배주를 탁자위로 전달, 장관님 술잔을 들고

(건배제의)

이 술(경주교동법주)은 대한민국의 무형문화재로 350여년의 역사와 전통을 자랑하는 경주 최부자집 가양주입니다. 이 술을 만든 최부자집에서 후손에게 전해지고 있는 가훈 중에 “사방 100리에 굶어 죽는 사람이 없도록 하라”는 내용이 있습니다. 이는 FAO의 기아인구를 줄이기 위한 근본이념과 상통한다고 생각합니다. 이술에 담긴 깊은 뜻을 새기며 아태지역의 기아극복을 위해 건배를 제의하겠습니다. 건배 !





참고

공식오찬 : 경상북도 도시사 주최

- 주요 포인트
 - ▶ 각료급 개회식 이후 갖는 공식오찬으로서 네트워킹 기회 마련
- 일시 및 장소 : '10.9.30(목) 12:30~13:40, 현대호텔 다이아몬드(B1층)
- 주요참석자 : FAO 사무총장, 각 회원국 대표단, FAO관계자, 옵서버 등 250명
- 사회자 : 장혜원(동시통역사 및 MC)
- 공 연 : 경주챔버오케스트라, 현악 5중주(바이올린, 비올라, 첼로, 플룻, 피아노)
 - ❖ 식사 중 분위기 조성을 위한 BGM연주
- F&B : 양식정찬 및 청도감와인(건배주)
- 프로그램

시간	항 목	내 용
12:30~	참가자 입장	오찬장 개방 -참가자 입장유도 및 착석 안내 헤드테이블 좌석 안내 (좌석배치도 및 명패)
12:40~12:42	개회선언	사회자 인사 및 개회선언 (언어: 영어)
12:42~12:45	환영사	이삼걸 경상북도 행정부지사
12:45~12:46	건배제의1	유정복 농식품부 장관 (청도감와인)
12:46~12:47	건배제의 2	Badamjunai, Tunjin 몽골장관 (청도감와인)
12:47~13:40	오 찬	오찬 및 환담
	BGM (현악5중주)	공 연 : 경주챔버오케스트라
13:40~	행사종료	사회자 폐회 및 회의장 입장





참고

리셉션: FAO사무총장 주최

- 주요 포인트
 - ▶ 주최자인 FAO사무총장께서 참가자 입장 시 리셉션장 입구에서 참가자들과 악수를 나누며 직접 영접하고, 스탠딩 형식으로 캐주얼한 현장분위기를 연출
 - ▶ FAO에서 초청장을 직접 제작하여 참가자들에게 배부
 - ▶ 실질적인 업무는 FAO측과 현대호텔간 직접 진행
- 일시 및 장소 : '10.9.30(목) 19:00~21:00, 현대호텔 다이아몬드(B1층)
- 주요참석자 : FAO 사무총장, 각 회원국 대표단, 옵서버, FAO 및 주최측 관계자, PCO, 자원봉사자 등 250명
- 프로그램: 별도의 만찬사와 건배제외는 진행하지 않음
- F&B : Standing Buffet 및 칵테일





참고

환송만찬 : 경주시장 주최

- 주요 포인트
 - ▶ 아태총회의 개최도시의 대표인 경주시장이 참가자들에게 총회 성공을 축하하고 환송의 의미를 전하는 자리로 한국 전통 문화 공연 프로그램 마련
- 일시 및 장소 : '10.10.1(금) 19:00~21:00, 현대호텔 컨벤션홀(B1층)
- 주요참석자 : FAO 사무총장, 각 회원국 대표단, 옵서버, FAO관계 등 200명
- 사회자 : 김정선(동시통역사 및 MC)
- F&B : 뷔페 및 화랑(건배주)
- 공연 : 신라선 예술단 (삼고무, 살풀이, 가야금병창, 대금독주, 부채춤, 사물놀이)
- 프로그램

시간	항 목	내 용
18:30~18:50		칵테일 리셉션(로비)
18:50~19:00	참가자 입장	만찬장 개방 -참가자 입장유도 및 착석 안내 헤드테이블 좌석 안내 (좌석배치도 및 명패)
19:00~19:02	개회선언	사회자 인사 및 개회선언(언어: 영어)
19:02~19:07	만찬사	최양식 경주시장
19:07~19:10	축사1	유정복 농식품부 장관 축사 및 건배제의
19:10~19:13	축사2	태국장관 축사 및 건배제의
19:13~19:16	축사3	피지장관 축사 및 건배제의
19:16~20:20	만 찬	사회자 식사 개시안내 만찬 및 환담
20:20~21:00	공 연	사회자, 공연 소개 공 연 : 신라선 예술단
21:00	행사종료	행사종료 안내방송 버스 승강장 안내 - 각 호텔 귀가



제 10 장 현장방문 프로그램

I 개요



- 다양한 한국의 전통과 문화를 체험할 수 있는 기회를 제공하여 참가자의 한국에 대한 이해와 이미지 제고
- 한국농어촌을 소개하는 농촌현장 방문프로그램 개발 등 회의목적에 맞는 프로그램 제공으로 한국관광 및 회의에 대한 관심 유도
- 농어촌관광 활성화 및 글로벌화를 위해 전국적으로 농촌현장 방문 인프라가 우수한 체험마을 및 농촌현장 방문명소 20개소를 선정, 외국인들을 대상으로 체험단을 운영하는 ‘Rural-20 프로젝트’를 활용하여 농촌현장 방문코스를 개발
- 전체일정

구 분	코 스	일 시	담 당
공식 현지시찰	창원 감미로운 마을 주남저수지 → 감미로운 단감마을	9월29일 08:30~14:30	농식품부- 농촌사회과
	경주 농업산업시찰 양동마을 → 천북DSC → 경주APC	9월29일 09:00~14:30	경상북도
농촌현장 방문	고령 개실마을(동반자관광) 개실마을 → 대가야박물관 → 대구 롯데백화점	9월30일 08:30~18:20	농식품부- 농촌사회과
	영주 선비촌(사후관광) 영주소수서원 / 선비촌 → 하회마을 → 대구롯데백화점	10월2일~10월3일 (1박2일)	농식품부- 농촌사회과



II 세부프로그램



■ 공식 현지시찰



● FT-1: 한국의 아름다운 자연생태계 체험

1) 행사개요

- 일 시 : 2010. 9. 29, 08:30 ~ 14:30
- 장 소 : 창원 감미로운 마을
- 인 원 : 70명
 - ▶ 주요참석자 : 스리랑카 농림부 차관, 미국 대사관 농무참사관, 방글라데시 농림부 차관, 캄보디아 농림수산부 차관, FAO사무총장, 이탈리아 FAO 이사회독립의장
- 주요일정
 - ▶ 주남저수지
 - ▶ 창원 감미로운 마을: 단감따기, 와인만들기
 - ▶ 중식 : 전통한식 체험
- 기 타
 - ▶ Rural-20 투어진행시 경찰청과 협조하여 주요 VIP 신변보호 및 차량통제 실시
 - ▶ 명함케이스, 단감 및 단감와인, 토기 등 해당지역의 기념품 제공

2) 세부일정

시 간	여 행 코 스	비 고
08:30~10:10	○ 이동(경주 → 경남 창원 주남저수지)	113km
10:10~10:40	○ 주남저수지 생태학습관 및 탐조대 탐방	해설사 안내

시 간	여 행 코 스	비 고
10:40~11:00	○ 이동(주남저수지 → 창원 감미로운 마을*)	
11:00~12:00	○ 체험마을 탐방 및 체험프로그램(국궁, 단감따기) 참가	위원장 안내
12:00~12:50	○ 중식(감미로운 마을) - 단감비빔밥, 떡갈비 등	
12:50~14:30	○ 이동(감미로운 마을 → 경주)	117km

❖ 감미로운 마을 : 농식품부 지정('09년) 녹색농촌체험마을('10년 Rural-20 마을로 선정)

● FT-2: 경주 농업산업시찰

1) 행사개요

- 일 시 : 2010. 9. 29, 09:00 ~ 14:30
- 장 소 : 양동마을, 천북DSC, 경주APC, 라선재
- 인 원 : 41명
 - ▶ 참 가 국 : 14개국(러시아, 호주, 사모아, 피지, 인도, 인도네시아, 스리랑카, 베트남, 캄보디아, 부탄, 태국, 말레이시아, 네팔, 파푸아뉴기니)
 - ▶ 주요참석자 : 피지 장관, 피지 차관, 베트남 차관
- 주요일정
 - ▶ 양동마을 : 양동마을 역사 청취 및 관람
 - ▶ 천북DSC·경주APC : 농산물 가공시설 견학
 - ▶ 라선재(신라전통한식당) : 전통한식 체험

2) 참가자 반응 및 주요보도

- 양동마을 : 한국 전통문화에 대한 인상적인 반응
- 농업시설 : 운영방식과 규모, 취급품목에 관심
- 전통한식 : 음식의 제조방법과 먹는 방법에 관심
 - ↳ 전체적으로 흥미와 현장이 조화되어 좋은 평을 받았음



- 주요보도 : KBS대구, 서울신문, 세계일보, 매일신문, 영남일보 (「Weekly」 9면 전면 밀착취재 게재/10.1일자) 등 9개 언론사 보도(10.1 조간 기준)

3) 세부일정

시간	여행코스	비고
09:00	○ 출발(현대호텔)	
09:00~09:30	○ 이동(호텔 → 양동마을)	이동거리 28km
09:30~10:50	○ 양동마을 관람(세계문화유산)* ※ 한국의 전통 마을 및 전통농경문화	 문화해설사
10:50~11:10	○ 이동(양동마을 → 천북DSC)	이동거리 19km
11:10~11:30	○ 천북DSC 시찰	 DSC관리자
11:30~11:50	○ 이동(천북DSC→경주APC)	이동거리 17km
11:50~12:20	○ 경주APC 시찰	 APC관리자
12:20~12:40	○ 이동(경주APC → 라선재)	이동거리 16km
12:40~14:10	○ 중식(라선재) ※ 신라 전통음식	
14:10~14:15	○ 이동(식당 → 호텔)	이동거리 1km

❖ 양동마을 : 2010. 8월 세계문화유산으로 등재



현지시찰 현장사진



□ 농촌현장 방문

● 1일 코스 : 한국의 농촌의 발전, 역사 및 문화 체험

1) 행사개요

- 일 시 : 2010. 9. 30, 08:30 ~ 18:20
- 장 소 : 고령 개실마을
- 인 원 : 12명(동반자 관광)

2) 세부일정

시 간	여 행 코 스	비 고
08:30~10:10	○ 이동(경주 → 고령 개실마을*)	121km
10:10~12:00	○ 개실마을 탐방 및 체험프로그램 참가 - 떡메치기, 엿만들기, 야생화 심기	
12:00~13:00	○ 중식(개실마을)	한정식
13:00~13:15	○ 이동(개실마을 → 대가야 박물관)	8.3km
13:15~14:15	○ 대가야박물관 탐방	해설사 안내
14:15~15:20	○ 이동(대가야박물관 → 대구 롯데백화점)	46km
15:20~17:00	○ 대구 롯데백화점 쇼핑	
17:00~18:20	○ 이동(대구 롯데백화점 → 경주)	73km

❖ 고령 개실마을 : 행안부 지정('01년) 아름마을, '10년부터 농식품부 관리('10년 Rural-20 마을로 선정



● 2일 코스 : 한국의 농촌의 발전, 역사 및 문화 체험

1) 행사개요

- 일 시 : 2010. 10. 2 ~ 10. 3
- 장 소 : 영주 선비촌 (붓글씨, 전통다례 체험)
- 인 원 : 8명
 - ▶ 주요참석자 : 미국 대사관 농무참사관, 네팔 농업 및 협동조합 부차관

2) 세부일정

시간	여행코스	비 고
10:00~12:40	○ 이동(경주 → 영주 소수서원)	215km
12:40~13:30	○ 중식	한정식, 막걸리
13:30~15:00	○ 소수서원 및 선비촌 탐방 - 붓글씨 체험	
15:00~16:20	○ 선비촌* → 하회마을	62km
16:20~17:40	○ 하회마을 탐방	
17:40~18:30	○ 석식(하회마을 부근) - 안동 헛제사밥	
18:30~20:40	○ 하회마을 → 대구	100km
20:40~07:00	○ 1박(대구 그랜드 호텔)	
07:00~09:30	○ 조식(호텔)	
10:00~12:00	○ 쇼핑(대구 롯데 백화점)	
12:00~13:00	○ 중식(롯데 백화점 내 식당)	
13:00~14:20	○ 이동(대구 롯데 백화점 → 경주)	이동거리 73km

❖ 선비촌 : 조선시대 선비와 상민의 삶을 체험할 수 있도록 2004년 조성된 전통 민속마을. 영주시 관내 여러 마을에 흩어져 있던 기와집과 초가집의 본디 모습을 살려지은 12채의 고택이 핵심. 부근에 소수서원, 부석사 등의 농촌현장 방문지 소재.



Ⅲ 운영일반



추진과정

- 농촌사회과와 경북도에서 농촌현장 방문 진행 및 필요한 차량과 기사수급 및 관리
- 행사홈페이지, 초청브로슈어, 이메일 발송을 통한 농촌현장 방문 안내 및 사전 예약접수

운영절차

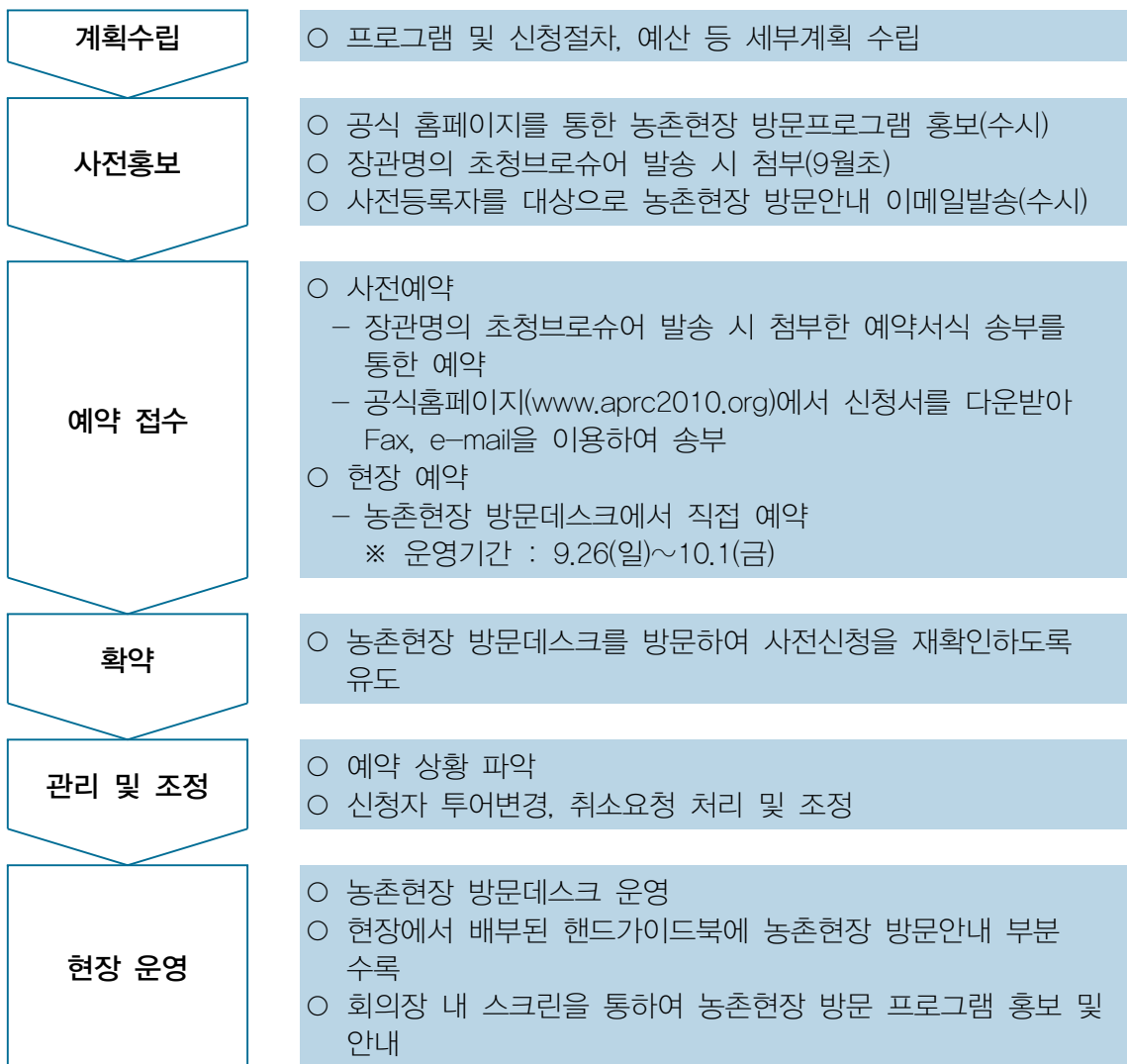

■ 농촌현장 방문데스크 운영

- 목적 : 참가자에게 농촌현장 방문 홍보 및 예약안내 등의 편의제공
- 기간 : 2010년 9월 26일~10월 1일
- 장소 : 현대호텔 B1층 등록데스크 옆
- 물품 : 영문 농촌현장 방문안내서, 농촌현장 방문 현장신청서, 사전신청자명단
- 인력 : 농촌사회과(전문도우미 3명), 경상북도(내부직원 1명)
- 주요업무
 - ▶ 농촌현장 방문 현장예약 접수 및 농촌현장 방문 프로그램 안내
 - ▶ 사전예약자 명단 재확인 및 예약변경, 취소 요구 시 처리
 - ▶ 농촌현장 방문에 관한 각종 정보 제공 및 안내데스크 업무 지원





별첨. 농촌현장 방문신청서

Application for FAO APRC 2010 Special Tour Program

Sponsored by MIFAFF (Ministry for Food, Agriculture, Forestry, and Fisheries)

**Ministry for Food, Agriculture,
Forestry and Fisheries**

I. Personal Data

Full Name: _____

Last Name
First Name
Middle Name Initial

Nationality	Organization	Title*	Sex
			<input type="checkbox"/> M <input type="checkbox"/> F

* If you are a family member or companion of participants, please specify that information on the 'Title' section (ex : wife of Mr. 000, Director of Agriculture Division of MIFAFF, Korea).

II. Contact Information

Telephone	Fax		
Mobile	<small>≡ Contact Number in Korea</small>		
E-mail (Mandatory)			
No. of Companions		Name of Companions	
Preferred Language	<input type="checkbox"/> English <input type="checkbox"/> Japanese <input type="checkbox"/> Chinese <input type="checkbox"/> Others (_____)		

III. FAO APRC 2010 Special Tour Program

Please indicate tour program of your choice.

Type	Choice	Date	Departure Time
Field Trip	<input type="checkbox"/> FT-1	29 Sep	08:30 am
	<input type="checkbox"/> FT-2		09:00 am
Optional Tour	<input type="checkbox"/> OT-1	30 Sep	08:30 am
	<input type="checkbox"/> OT-2	2 Oct ~ 3 Oct	10:00 pm

Please complete and return this form to: Official Agency of APRC2010

Tel. (+82) 70-7425-5224 **Fax.** (+82) 2-3461-1340
Email. Registration@aprc2010.org **Website.** www.aprc2010.org



제 11 장 인 력

I 개요



- 회의 준비, 운영 관련 업무간 원활한 협조와 업무별 책임성을 강화하기 위해 팀제로 인력을 구성하여 행사 관련 개별 업무를 책임지며, 해당 업무에 배속된 지원인력을 관리함
- 컨퍼런스의 성공적인 개최를 위해 고객 접점 지역에서 업무를 수행할 자원봉사자의 선발 및 운영에 관한 체계적이고 명확한 계획 수립
- 서류전형과 면접을 통하여 직접 선발한 자원봉사자들의 단계별 교육을 통하여 현장 수행능력을 향상
- 동시통역 등의 전문인력 및 임시 고용인력을 제외한 대다수 인력은 현지 자원봉사자로 충원



II 인력선발 및 운영계획



■ 전체 인원 구성(총 152명)

구 분	분 과	TF	PCO	관계기관	자원 봉사자
총괄감독		1 (김종철)	1 (이경희)	1 (남동익)	-
회 의 개회식	회의/의제	4 (이영구, 김종모, 최병렬, 윤지완)	3 (변지영, 최진영, 최영윤)	2 (FAO한국협회)	9
	대표단 수행통역		1 (이윤정)	23 (경북도)	31
등 록	등록	2 (안광욱, 조헌준)	2 (김미선, 황지선)		10
관 광	사전진행 농촌현장방문 데스크운영 현장진행	-	-	농촌사회과 (롯데관광) 경북도 농어촌공사	
의 전	공항의전 의전수송	(2) (안광욱, 조헌준)	2 (조병준, 이진한)	프리미엄패스 전담	-
	VIP의전		1 (김재호)	10 (경북도, 경주시)	3
	김해공항 안내데스크	-	-	-	5
	콩코드호텔 안내데스크	-	-	-	2
	귀빈행사	4 (윤광일, 이하윤, 최병양, 한영로)	3 (박수범, 양혜진, 조방연)		4
F&B	환영만찬F&B 한식세계화이 벤트 커피브레이크	2 (한식세계화)		콩두에프앤씨 전담	





구 분	분 과	TF	PCO	관계기관	자원 봉사자
인 력 업 체	자원봉사자 선발 등	1 (안민우)	1 (이지훈)		
기 타	홍보관운영	2 (연규영, 이창구)		KBS플러스 전담	
	FAO사무총장	1 (백동현)			
	NGO	1 (전준연)			
	제작물/ 홈페이지	-	1 (박계원, 박수범)		
	복사실/ 문서실				6
	사무국	2 (전지수, 이가을)	(1) (이지훈)		4
	부대시설	2 (김평전, 배상두)		양자협력과	2
	프레스룸	-	-	공보관실	1
소 계		22	15	35+	77
사전준비 인력(TM)					2
현장전문인력 (영어안내멘트)					1
합 계		152명			

구분	소요인력	비고
FAO	46명	FAO아태지역사무소, 동시통역사, FAO본부
Task Force/산하기관	22명	농림수산식품부(한식세계화팀, 농촌사회과) FAO한국협회, 농촌정보문화센터 농어촌공사, 농협, 경상북도, 경주시
PCO(유니네오)	15명	컨퍼런스 진행
전문외주기관	4기관	KBS플러스(영상 및 홍보관 설치) 콩두에프앤씨(F&B) 프리미엄패스(의전전문) 롯데관광(Rural20 농촌현장 방문)
자원봉사자	77명	경상북도(대구, 경주, 부산)지역 선발
전문고용인력	8명	동시통역사 2명, 순차통역사 2명 전문사회자 3명, 전문사진사 1명



인력확보

● 전문고용인력

- ▶ 한영 동시 및 순차통역사는 전문 공급업체를 통해 국내최고의 통역사를 추천받아 이력서를 검토하고 선정함
- ▶ 오만찬 등 사교행사진행을 위한 전문사회자는 PCO의 인력풀을 이용하여 섭외(태인영, 김정선, 장혜원)
- ▶ 의전관련 전문가와 시스템 Technician(음향, 중계, 조명, 발전차, 기자재 등), 전문사진사는 PCO에서 섭외하여 확보
- ▶ KBS플러스 및 콩두에프앤씨, 롯데관광은 TF팀에서 섭외함

● 자원봉사자 선발 FLOW

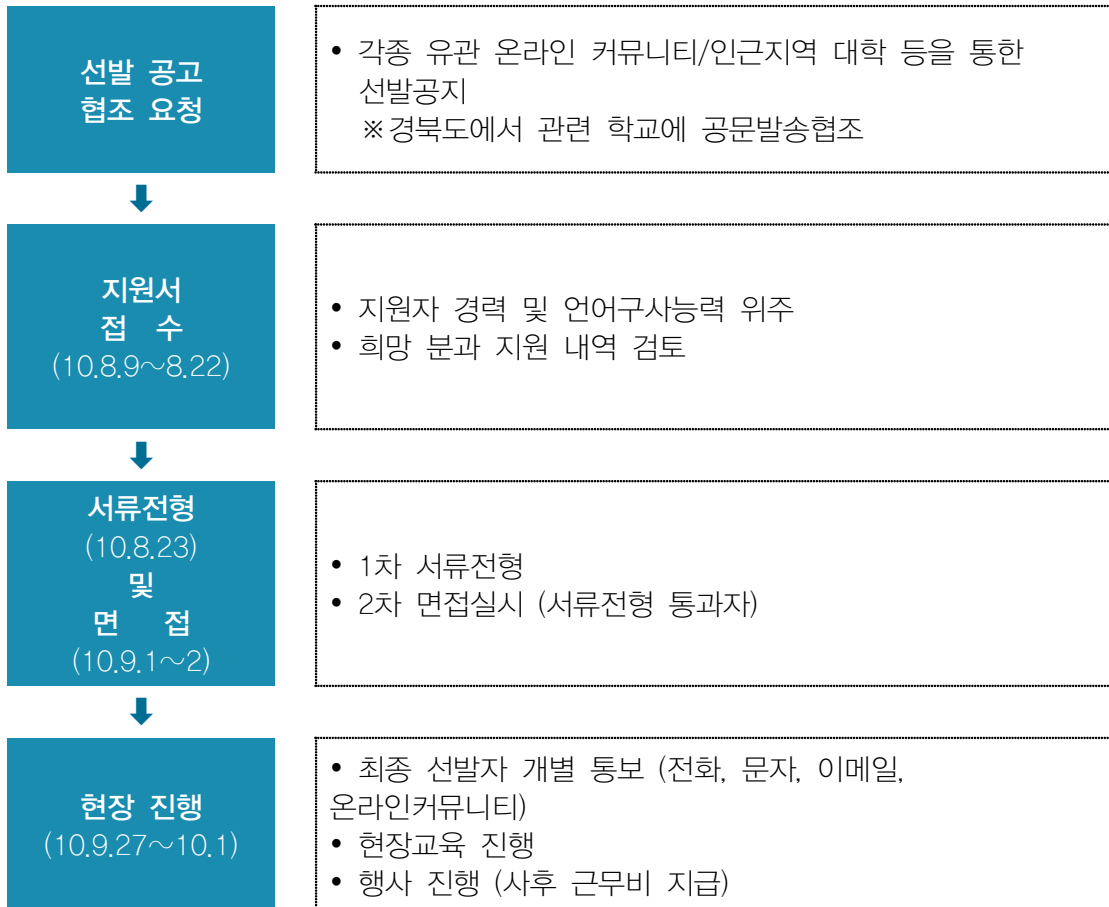

》추진 경위

- ~ 8. 9 본 행사를 위한 자원봉사자 선발관련 공고문 작성
- ~ 8.10 경북도 협조하에 공개모집 및 확보(경북지역 대학생 및 대학원생, 컨벤션 기관 및 온라인커뮤니티)
- ~ 8.22 자원봉사자 지원 마감
- ~ 8.23 1차 서류심사 통과자 선발
- ~ 8.24 면접대상 서류심사 통과자에 면접일시 개별통보
- ~ 9. 1~2 자원봉사자 선발 관련 면접 실시(경주현대호텔)
- ~ 9. 3 자원봉사자 최종합격자 선발
- ~ 9. 7 자원봉사자 분과별 업무 배정
최종합격자 통보 및 온라인 카페개설(네이버)
- ~ 9. 8 자원봉사자 유니폼 선정
- ~ 9.14 최종합격자 업무분과 공지
- ~ 9.24 의전수송 분과 현장교육 실시
- ~ 9.25 전체 자원봉사자 현장전체교육 및 분과별 교육 실시
(경주현대호텔, 1층 크리스탈룸)
- ~ 9.26 분과별 현장업무 실시

■ 자원봉사자 선발 및 운영

● 자원봉사자 선발

- ▶ 선발 방법 : 선발공고를 통해 접수된 지원자들을 대상으로
1:1 면접실시
- ▶ 지원자 : 총 130명 (서류전형 합격자 103명)
- ▶ 면접일시 및 장소 : 2010년 9월 1일 ~ 2일 (경주현대호텔)
- ▶ 선발기준
 - 인성 및 용모 : 행사진행에 대한 의지 및 사교성, 용모단정
 - 행사 경험 : 유사행사 관련 경험 (주요 관심 분과 확인)
 - 외국어 능력 : 회의 성격상 전체 분과에 외국어능력 필요
- ▶ 선발 결과 : 최종 현장투입 인력 77명 선발



● 자원봉사 모집공고 협조처

구분	내용
경상북도 협조공문발송	경북대학교, 경주대학교, 대구대학교, 서라벌대학교, 안동대학교, 영남대학교, 위덕대학교, 한동대학교
PCO측 공고	대구외국어대학교, 동국대학교(경주), 울산대학교, 부산대학교(관광컨벤션학부, 영어영문학과), 부산외국어대학교, 경남대학교
인터넷 커뮤니티	Daum Cafe : MULTI-PLATYER

● 자원봉사자 처우

- ▶ 업무에 따라 일비, 조식, 중식, 석식 및 숙박제공
- ▶ 참여증서 발급(농식품부 장관명의) : 참여한 모든 운영요원을 대상으로 사기를 진작하고 수업불참에 대해 지장이 없도록 함
- ▶ 유니폼 지급 : 회의 참가자들이 쉽게 식별하여 서비스를 받을 수 있도록 하고, 운영요원들의 일체감 부여 및 사명감 고취
(일반 자원봉사자: 청색남방, 수행통역: 흰색남방)

● 결근 등에 따른 인력부족 시 조치

- ▶ 각 분과별 팀장은 운영요원의 긴급한 추가 인력소요가 발생한 경우 팀 인원범위 내에서 자체 해결
- ▶ 팀내 자체 해결이 곤란한 경우 인력총괄팀에 부족인원 지원 요청

● 근태 관리

- ▶ 인력총괄팀에서 출결표를 이용하여 현장 출·결등 근태 관리

● 수행통역(근무기간: 9.29~10.1)

- ▶ 각 국가별로 자원봉사자 1명, 경북도 공무원 1명이 한 팀을 이루어 수행함
- ▶ 수석대표 입국 시 호텔영접, 대표단의 특이식단자 파악, 좌석안내, 행사 문의 응대 및 전달, 출국 시 영송스케줄 및 대기시간 공지 등의 업무 수행



현장사진



최종 선발 자원봉사자 리스트

No.	이름	분과	No.	이름	분과
1	권다솜	등록	41	이주희	회의
2	성현지		42	문미영	
3	이지현		43	백미정	
4	이지인		44	우 샤오웨이	
5	채민희		45	윤정호	
6	김태원		46	성지혜	
7	김은경		47	최지혜	
8	장재만		48	손심은	
9	박지수		49	이선영	
10	이미혜		50	이주희	
11	배재호	복사실	51	오유진	수행통역
12	장은진		52	홍정화	
13	이수민		53	박기혁	
14	임진택	문서실	54	이남현	
15	송비나		55	백정숙	
16	우현정	FAO사무국	56	김은진	
17	김문경		57	송은영	
18	박가람	운영사무국	58	박새미	
19	이은주		59	박관욱	
20	박선우	부대시설	60	김홍기	
21	황대성		61	김보희	
22	황다정	Press 룸	62	정수경	
23	정연성	사교행사	63	박정석	
24	김도윤		64	김현경	
25	전서형		65	최금례	
26	가옥산		66	천정아	
27	김유경	호텔안내데스크	67	정금영	
28	김혜진		68	김주연	
29	한은지	의전수송	69	박정근	
30	이진경		70	김현지	
31	서보찬		71	조혜찬	
32	김주예	회의	72	진홍규	김해공항 안내데스크
33	박정애		73	이혜윤	
34	이성화		74	김선미	
35	김제식		75	최은정	
36	우현지		76	김예솔	
37	김혜림		77	나경화	
38	김동욱		최종 선발 자원봉사자 77명		
39	이준성				
40	정지영				

III 운영인력 교육



교육 및 리허설

● 전체교육

- ▶ 일시 : 2010년 9월 25일(토), 14:00~20:00
- ▶ 장소 : 경주현대호텔, 크리스탈홀(1층)
- ▶ 교육내용 : 전체교육 후 분과별 그룹 교육
- ▶ 교육방법 : 전체 행사브리핑(PPT자료) 및 분과담당자 소개
행사장 답사, 유니폼 배부
각 분과별 담당자의 해당 분과 개별교육 진행

목적 및 방법

- 행사의 개요를 파악하여 컨셉과 목적을 사전에 충분히 이해하고 현장 교육을 통해 업무별 전문성을 더욱 높이기 위함
- 전체 행사장을 둘러보고 각 포지션에서 실제 업무 진행을 위한 최종점검 실시
- 전체교육 이후 현장답사 및 분과별 교육실시
- 각 분과별 교육자료 작성하여 배부

세부교육일정

구분	일시	장소	교육내용	방법	교육담당
전체교육	2010년 9월 25일 14:00~15:00	현대호텔 크리스탈홀 (1층)	대회개요, 기본소양교육, 직무교육, 분야별 업무내용 숙지 점검	스크린을 통한 세부실행계획서 브리핑(PPT자료)	PCO TFT
현장교육	2010년 9월 25일 15:00~20:00	행사장 (현대호텔)	행사 이해도점검 및 행사장 숙지	각 분과별 팀장에 의한 업무리허설	
수행통역 세부교육	2010년 9월 29일 09:00~10:00	현대호텔 크리스탈홀 (1층)	공무원 수행통역팀과 조우 각 대표단별 특이사항 교육	리아종 임무수행표 배부	PCO





별첨1. 자원봉사자 모집 협조공문

"새벽을 여는 경북, 일지리가 있는 경북"



경 상 북 도



수신자 수신자 참조
(경유)

제목 제30차 FAO아시아·태평양지역총회 자원봉사자 모집 협조요청

1. 귀 대학의 무궁한 발전을 기원합니다.

2. 오는 9월 27일부터 10월 1일까지 경주에서는 아시아태평양지역의 주요 농업, 농촌현안과 지구촌의 식량부족문제 및 빈곤해소 등에 대하여 논의하는 제30차 FAO아시아지역총회(AFPC2010)가 개최됩니다.

3. 이와 관련하여 행사준비 사무국에서는 수석대표수행, 통역, 사무국지원 등 행사의 원활한 진행을 위해 활동할 자원봉사자를 불임과 같이 모집하고 있으니 관심있는 학생들이 많이 지원할 수 있도록 홍보하여 주시기 바랍니다.

불임 : 1. 자원봉사자 모집공고문 1부,
2. 자원봉사자 지원신청서 1부. 끝.

경 상 북 도 지 사



수신자 경북대학교총장, 경주대학교총장, 대구대학교총장, 서원대학교총장, 안동대학교총장, 영남대학교총장, 위덕대학교총장, 한동대학교총장

주무관 **이하윤** FTA대책담당 **손인목** **김중수** (2010. 08. 06.)

협조자

시행 **살산업FTA대책과-4404** (2010. 08. 06.) 접수
우 702-702 대구 북구 산격4동 경상북도청 살산업FTA대책과 / <http://www.gb.go.kr>
전화 053-950-2907 전송 053-950-2989 / leehayoon@korea.kr / 대국민공개
"낙동강 700리 녹색의 물길로"



The 30th FAO Regional Conference for Asia and the Pacific

27 September - 1 October 2010 | Gyeongju, Korea

APRC2010 자원봉사자 모집공고

제 30차 FAO 아시아·태평양 지역총회는 43개 회원국 대표, 유엔기구 및 국제기구대표 등이 모여 지역 내 주요 농업·농촌현안의 정책방향을 심의·의결하고, 그 결과를 FAO 총회에 반영하기 위한 자리로, 본 행사를 성공적으로 함께 이끌어 갈 자원봉사자 여러분을 아래와 같이 모집합니다. 행사의 원활한 진행을 위해 열정 있는 분들의 많은 관심과 지원을 부탁드립니다.

■ 행사개요

- 대 회 명: (영문) The 30th FAO Regional Conference for Asia and the Pacific
(국문) 제30차 FAO 아시아·태평양 지역총회
- 기 간: 2010년 9월 27일(월) ~ 10월 1일(금)
- 장 소: 경상북도 경주시 현대호텔
- 주 최: 농림수산식품부, FAO 마태지역사무국, FAO한국협회
- 참석대상: 43개 회원국 대표, 유엔기구 및 국제기구 대표, 옵서버 등 약 500여명(국내외 포함)
- 공식언어: 영어, 불어, 중국어 ※한국어는 공용어로 사용
- 홈페이지: www.aprc2010.org

■ 세부 모집내용

- 모집기간: 2010년 8월 9일(월) ~ 8월 22일(일)
- 지원방법: 첨부된 신청서를 작성하여 E-mail 접수
- 제출파일이름: 'APRC2010지원서-지원자이름'으로 통일하여 제출
- 신청마감: 2010년 8월 22일(일) 23:00 까지
- 제공사항: 근무수당, 유니폼, 자원봉사자 참가확인증 수여
- 모집인원: 약 00명
- 지원자격: 영어가능자 또는 참가국 언어(불어, 중국어) 가능자 우대

⇒ 참가예정국(43개 회원국)

아프가니스탄, 방글라데시, 부탄, 캄보디아, 중국, 동티모르, 인도, 인도네시아, 이란, 일본, 카자흐스탄, 라오스, 말레이시아, 몰디브, 몽고, 미얀마, 네팔, 파키스탄, 필리핀, 스리랑카, 태국, 우즈베키스탄, 베트남, 호주, 쿡제도, 피지, 프랑스, 키리바시, 뉴질랜드, 마셜제도, 미크로네시아, 나우루, 사모아, 니우에, 팔라우, 파푸아뉴기니, 미국, 솔로몬제도, 통가, 투발루, 바누아투





The 30th FAO Regional Conference for Asia and the Pacific

27 September - 1 October 2010 | Gwangju, Korea

자원봉사자 지원신청서

<사진>	성명	국문	성별
		영문	
	주민등록번호		
	E-mail		
	전화번호	휴대폰	
	현재주거 주소		
휴대폰 사이즈	<input type="checkbox"/> 90 <input type="checkbox"/> 95 <input type="checkbox"/> 100 <input type="checkbox"/> 106		

1. 지원사항

지원등기 경력소개	
지원분야	<input type="checkbox"/> 등록 <input type="checkbox"/> 회의 <input type="checkbox"/> 숙박/주중 <input type="checkbox"/> 사고/무대행사 <input type="checkbox"/> 사무료 <input type="checkbox"/> 주식대표 수령(영어주주자) <input type="checkbox"/> 관리업무

2. 주요학력 사항 (고등학교이상)

기 간	학교명	학과	재학여부(재학/휴학/졸업)	비 고

3. 행사경력 및 특이사항

행 사 기 간	행 사 명	담당 업무

4. 특기사항

언어사용능력	사용가능한어	<input type="checkbox"/> 영어 <input type="checkbox"/> 불어 <input type="checkbox"/> 중국어 <input type="checkbox"/> 기타()		
	영어회화	<input type="checkbox"/> 상 <input type="checkbox"/> 중 <input type="checkbox"/> 하	제2외국어 회화 (가능회화 :)	<input type="checkbox"/> 상 <input type="checkbox"/> 중 <input type="checkbox"/> 하
해외체류경험				
기타(자녀출 등)			증명서류첨착	

※ 필히 영어가 가능하고, 기타 제2외국어 가능 여부를 기본으로 성실하오나 참고하시어 바랍니다. 반드시 본 신청양식으로 작성 후 이메일로 접수해주시기 바랍니다. (registration@aprc2010.org)

2010년 월 일

지 원 자 : (인)

문의처: 서울시 강남구 역삼동 778-7 선인빌딩 5층 (주유니네오)
Tel: 070.7425.6237 Fax: 02.3461.1340 E-mail: registration@aprc2010.org



별첨2. 자원봉사자 면접개요 및 예상질문

[자원봉사자 면접]

○ 개요

- ▶ 일시 : 2010년 9월 1일 ~ 9월 2일
- ▶ 장소 : 경주현대호텔 메이플(2F)
- ▶ 선발인원 : 약 85명 (추후 변동 가능성 있음)
- ▶ 대상인원 : 약 103명(※ 총 응모자 130명 중에서 서류전형 합격자)

○ 면접방법

- ▶ 심사항목: 영어 (60%), 국제회의참여경험 (20%), 상식 및 태도 (20%)
- ▶ 배점기준: 아주우수 10점, 우수 8점, 보통 6점, 미흡, 4점, 아주미흡 2점
- ▶ 진행순서
 - 그룹 면접으로 대상자 5명이 5명의 면접관과 평가면접
 - 각 면접관이 1회 질문 및 관찰, 채점 (영어질문 및 일반질문)
 - 면접평가서에 심사 항목별로 배점기준에 따라 배점

○ 면접시간 배부

- ▶ 심사소요시간: 2010년 9월 1일 14:30~18:30, 9월 2일 09:30~15:30
- ▶ 1그룹(5명)당 20분

○ 면접관 (3명)

- ▶ 연구영 박사, 이하운 박사, 안민우 차장, 윤지완 대리, 이윤정 부장
- ▶ 진행담당 : 이지훈 주임, 최운영, 이가을

○ 심사결과 종합(면접심사완료 후)

- ▶ 평가결과 합산
 - 평가점수 = (영어점수×60%) + (국제회의참여경험×20%) + (상식 및 태도 × 20%)
 - 평균점수 = (각 면접관 평가점수 합산) × 1/2

○ 준비물

- ▶ 면접자 명단 및 평가서: 면접시간 등록 순서(각 조별)
- ▶ 명찰: 1-130번까지
- ▶ 사인물: 2부(호텔준비)
- ▶ 기타 문구류

○ 추후 일정

- ▶ 합격자발표: 면접 후 1주 이내



자원봉사자 면접질문

1. 제30차 FAO 아태지역총회에 신청하게 된 동기는?

What motivated you to apply for a position in APRC2010?

2. 국제회의 또는 유사한 행사에 일해보신 경험이 있습니까? 경험이 있다면 어떤 일을 하셨는지요?

Do you have any experience as a volunteer at an international conference or any other similar event such as APRC2010? If you do, could you tell us what your role was?

3. 본 회의에서 어떤 업무를 하고 싶습니다?

During this conference, which role do you hope to fulfill?

4. 외국인을 대할 때 가장 중요한 건 뭐라고 생각하십니까?

What do you think is the most important thing in addressing foreigners?

5. 한국을 외국인에게 설명할 기회가 생긴다면 실제상황이라고 가정하고 간단히 설명해 보시기 바랍니다.

Let's pretend that a foreigner is asking you about Korea.

6. 언어연수 또는 유학경험이 있으시면 말씀해 주십시오.

Please tell us if you have studied abroad, either in a language program, undergraduate, or graduate studies.

7. 본인의 장점과 단점이 뭐라고 생각하십니까?

What do you think are your strengths and weaknesses?

8. 특기가 있으면 말해 주십시오.

Please tell us if you have a special talent.

9. 본 대회와 관련하여 질문사항이 있으시면 질문해 주십시오.

If you have any questions about the conference, please ask.





별첨3. 자원봉사자 참여증서

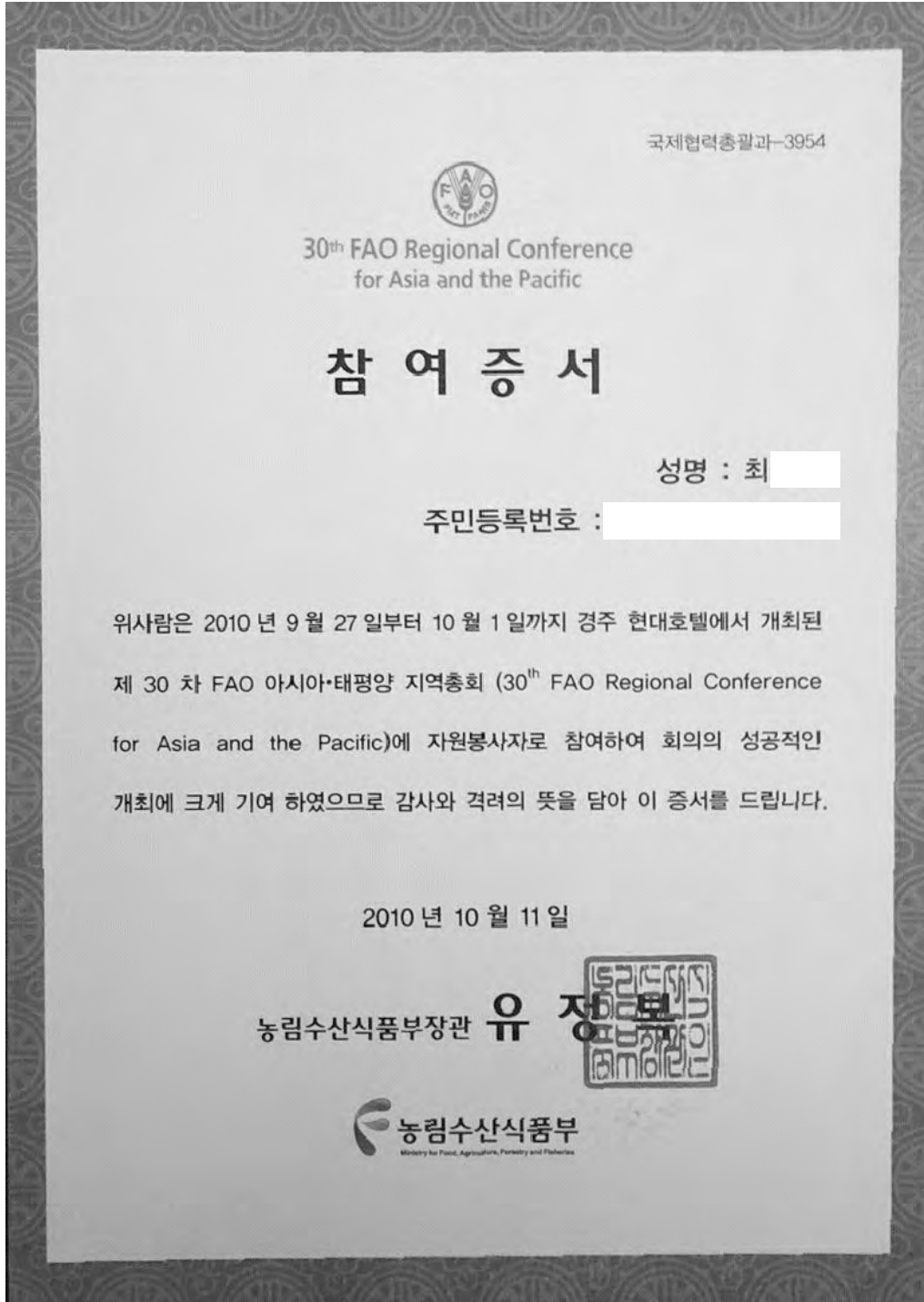



별첨4. 조직도

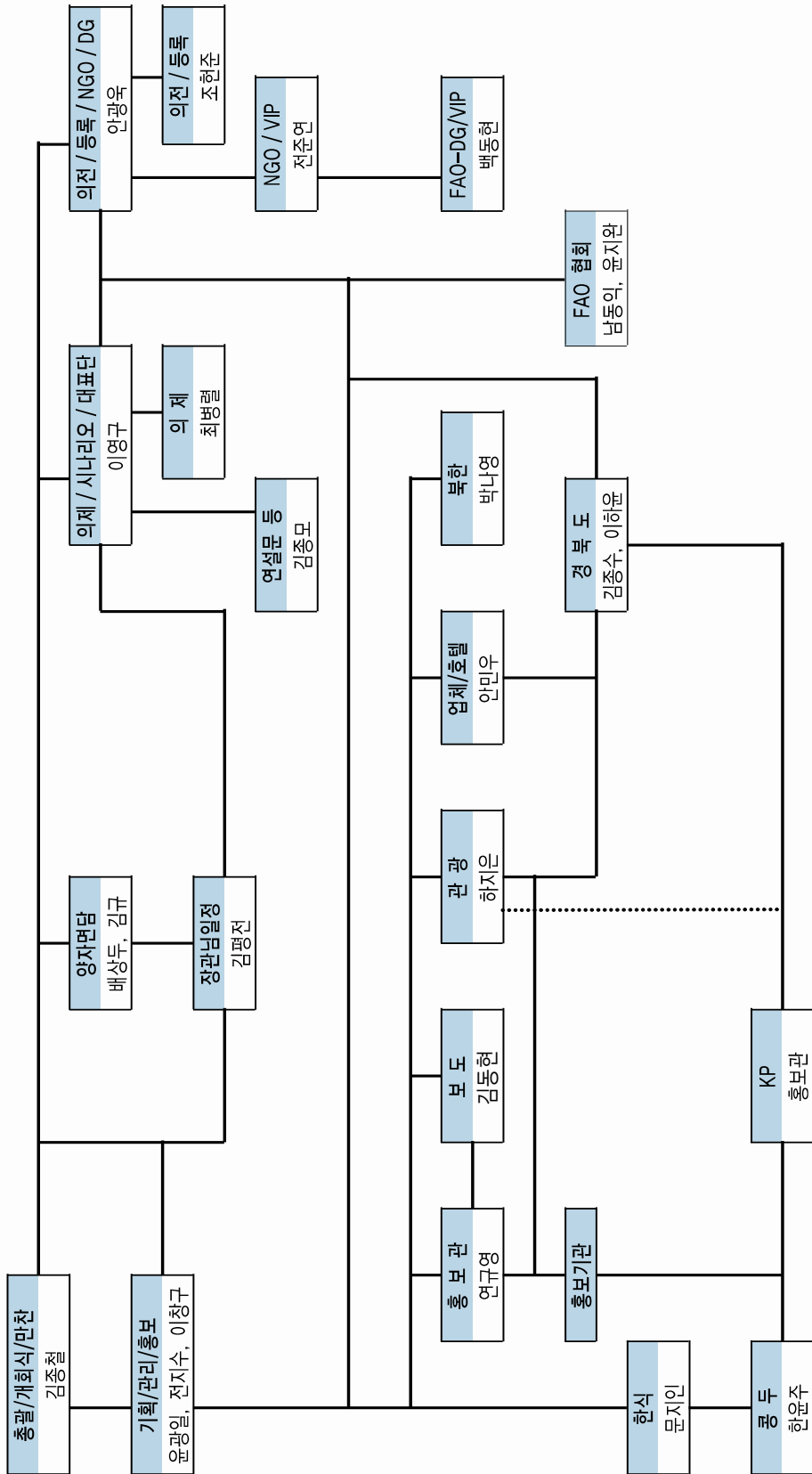

유니네오



제 12 장 안전 및 비상대책

I 개요



- 천재지변, 기상악화 및 안전의 우려가 있는 사회분위기 등의 예측 가능한 범위 내에서 비상계획을 수립하여 최대한 지원
- VIP의 행사참석으로 인해 높은 안전 수준을 위한 별도 특별대책 수립 및 시행
- 주요 관련기관 및 행사장 담당자/부서와의 유기적인 협조체제 구축
- 행사기간 중 불법시위 등 외부 방해활동의 우려가 있는 위험 요소를 사전 파악하여 차단활동 강화

II 운영일반



■ 안전사고 대비조치

1) 신변보호

- ▶ 행사장 주변 농업관련 국내 외 NGO단체들의 불법기습시위를 사전에 예상하여 경비순찰 강화
- ▶ 행사장 내 검색대 및 RF게이트 설치하여 검문활동 강화 및 5일간24시간 경비체제
- ▶ 김해국제공항에서 행사장 이동 시 장관급에 한하여 에스코트(킴보이) 경호
- ▶ 각료급회의 진행 시 장관급에 한하여 근접경호 실시



- ▶ VIP참가 시 행사장 출입인원통제(비표배부), 신원조회, 회의시설 점검, 검측 등 안전 활동 조정 및 통제

2) 의료

- ▶ 행사기간 중 행사장(현대호텔)내 의무실(B2층) 운영
- ▶ 인근 후송병원 지정: 경주시 보건소, 동국대병원, 동산병원
- ▶ 위급환자 후송 시, 지정병원 앰블런스, 119, 또는 사무국 비상차량 중 가장 빠르고 환자의 상태에 적합한 운송수단을 이용하는 것을 원칙으로 하여 지정병원으로 후송

3) 소방안전

- ▶ 행사장 인근 관할 소방기관과 사전업무 협조로 화재발생 시 완벽한 출동태세 확립

▣ 협조기관별 주요역할

구 분	주 요 업 무
경북지방경찰청 경주경찰서	<ul style="list-style-type: none"> ○ 주요 지역(회의장·공항·호텔)의 테러·시위·범죄 예방 및 긴급 상황 대처 ○ 행사장 내 외부 출입차량 및 외부인 통제 ○ 행사장 주변 교통경찰 지원 ○ 행사장 시설물 안전관리, 점검 등 협조 ○ 긴급 상황 발생 시 연락체계 구축 협조 ○ 경비인력 및 장비 지원
경북소방본부 경주소방서	<ul style="list-style-type: none"> ○ 회의장 및 행사호텔 소방안전 사전점검 ○ 행사기간 중 화재사고 등 안전사고 발생 시 즉시 출동태세완비, 비상연락체계 구축
지정병원	<ul style="list-style-type: none"> ○ 긴급 환자 발생 시 후송, 우선치료
경상북도(보건정책과) 경주시	<ul style="list-style-type: none"> ○ 행사호텔 위생관련 교육 및 점검 실시 ○ 응급환자발생 대비 협조 의료기관 지정 및 협조 체계 구축 ○ 행사기간 구급차량 및 의료요원 상시 대기 등
현대호텔	<ul style="list-style-type: none"> ○ 회의장 내 소방·전기·위생 등 안전관련 자체점검 ○ 비상전원시설 점검 및 비상대응계획 확인 등

■ 긴급 상황 행동 요령

상황 구분	행동 요령
기습시위 발생시	<ul style="list-style-type: none"> ○ 위험지역 소재 참가자들 안전지역으로 대피 ○ 사무국으로 신속 연락 ○ 대기 경찰인력 투입, 현장저지선 구축 ○ 경찰 또는 안전요원이 자진해산 유도
화재발생시	<ul style="list-style-type: none"> ○ 화재발생 안내방송 : 큰 화재인 경우 전원 외부로 대피·동선 유도 ○ 경주소방서 화재진화 소방차량 출동요청 ○ 후송병원(동국대병원)과 협조 및 연락
정전 시	<ul style="list-style-type: none"> ○ 정전상황 안내방송으로 참가자 동요 방지 ○ 회의장 시설 팀으로 연락 : 자체보유 비상발전기 가동 ○ 정전원인 규명 및 복구
참가자 신변보호 요청 시	<ul style="list-style-type: none"> ○ 사무국으로 신속 연락 ▶ 행사장파견 경찰관 또는 경주경찰서로 협조요청 및 조치사항 확인
사고 시	<ul style="list-style-type: none"> ○ 경환자 발생시 <ul style="list-style-type: none"> ▶ 호텔 의무실로 이동, 사무국 내 구급약품 활용 ○ 중환자 발생시 <ul style="list-style-type: none"> ▶ 의료반 응급처치 후 공식지정병원으로 이송 ▶ 공식지정병원 및 119로 연락하여 구급차 즉시 출동 ▶ 상병정도, 발병 시간 및 장소 즉시 연락
공항의전 시	<ul style="list-style-type: none"> ○ 응급환자 발생 시 <ul style="list-style-type: none"> ▶ 공항 의료센터로 이동, 인근 대형의료기관 후송 ○ 개인용무 요청 <ul style="list-style-type: none"> ▶ 환전, 우편, 휴대폰대여, 약품구입, 별도 영접인사 조우 등 ▶ 공항안내지도를 통해 해당지점 이용안내 ○ 개인수하물 분실 <ul style="list-style-type: none"> ▶ 정확한 분실시점, 장소, 외형특성 파악 ▶ CIQ내 분실확인 시: 해당항공사, 입국심사대, 세관검사대 협조요청 ▶ CIQ외 분실확인 시: 분실물센터 신고접수 ○ 수석대표가 교체되어 입국했을 경우 <ul style="list-style-type: none"> ▶ 교체된 수석대표에 대한 신상정보 확인 및 보고 ○ 심야/새벽시간 도착 시 <ul style="list-style-type: none"> ▶ Early Check-in가능여부 호텔 측과 사전확인 ▶ 공항 인근 숙박장소 이용대비





별첨1. 관계기관 협조공문

"새벽을 여는 경북, 일자리가 있는 경북"



경 상 북 도



수신자 수신자 참조
(경유)

제목 제30차 FAO 아·태지역총회 안전관련 협조요청

1. 농림수산식품부 국제협력총괄과-3475(2010.9.1)호와 관련입니다.
2. 농림수산식품부에서는 제30차 FAO 마태 지역총회를 경상북도 경주시(현대호텔)에서 오는 9.27일부터 10.1일까지 개최할 예정이며 동 지역총회는 아시아태평양 지역 43개 회원국 각료(장관)가 참석하는 국제회의로서 참가대표단의 안전이 필수적입니다.
3. 이에 따라 회의장 안전과 응급의료 등을 위해 아래와 같이 기관별 업무 협조사항을 알려드리오니 행사가 성공적으로 개최될 수 있도록 요청합니다.

- 기관별 업무 협조 요청 내용 -

구 분	주 요 협 조 내 용
경북지방경찰청 경주경찰서	<ul style="list-style-type: none"> 주요 지역(회의장 호텔)의 테러사위범죄 등 여방 및 긴급 상황 대처 행사장 주변 교통경찰 지원 등 긴급 상황 발생시 연락체계 구축 협조
경북소방본부 경주소방서	<ul style="list-style-type: none"> 회의장 및 행사호텔 소방안전 사전점검 행사기간중 화재 사고 등 안전사고 발생시 즉시 출동태세원비, 비상연락체계 구축
경상북도(보건정책과) 경주시	<ul style="list-style-type: none"> 행사호텔 위생관련 교육 및 점검 실시 응급환자발생 대비 협조 의료기관 지정 및 협조 체계 구축 행사기간 구급차량 및 의료요원 상시 대기 등
현대호텔	<ul style="list-style-type: none"> 호텔내 소방·전기·위생 등 안전관련 자체점검 비상전원시설 점검 및 비상대응계획 확인 등

붙임 : 제30차 FAO(태)지역총회 개요 1부. 끝.

경 상 북 도



수신자 보건정책과장, 소방행정과장, 경주시장(농정과장) / 경상북도청 행정총괄팀장

주무관 **이하운** FTAD책임담당 추동엽 / 생산업 FTAD책임담당 전결 09/03 / 과장 김중수

협조자 주무관 **황병현**

시행 생산업FTAD책임담당 5012 (2010. 09. 03.) 접수
우 702-702 대구 북구 산격4동 경상북도청 생산업FTAD책임담당 / http://www.gb.go.kr
전화 053-950-2907 전승 053-950-2989 / leehayoon@korea.kr / 대한민국개

"낙동강 700리 녹색의 물길로"





제 13 장 현장 조성 및 인쇄 · 제작물

I 개요



■ 기본방향

- 행사의 내용, 일시, 장소, 주최 등이 명기된 제작물들을 행사장 주변 및 관련시설에 설치하여 행사를 홍보하고 참가자들이 쉽게 인지할 수 있도록
현장 조성 : 과천, 경주시
- 행사의 목적과 분위기에 맞는 인쇄제작물로 해당 행사장의 최적의 환경 조성
- 참가자의 이동 동선을 고려한 최적의 장소에 배너를 설치하는 등 행사의 노출 및 참가자들의 편의를 위한 현장 조성 실시

■ 시안컨셉

- 제작물시안



- ➔ 한국 문양을 사용하여 청색의 단조로움을 보완하고, 한국의 오방색을 색동저고리 형태로 넣어 한국적인 아름다움을 알릴 수 있도록 함



● 인쇄물 시안



- ▶ 경주를 대표하는 상징물을 아이콘화 하고, 식물 뿌리의 형상을 붓터치 느낌으로 표현. FAO아태지역총회가 경주에서 좋은 성과를 거두고, 의제 및 토의내용을 통해 더욱 발전하고 성장하는 밀거름(뿌리)이 되길 기원하는 의미를 담음



II 실내 · 외 현장 조성 및 인쇄 · 제작물



■ 제작물 리스트(전체)

위치	조성기간	종류	수량
정부과천청사역	9월4일~10월2일	홍보탑	1
인천공항주변	9월20일~10월2일	가로등배너	50
김해공항주변	9월20일~10월2일	가로등배너	50
보문단지 주변	9월20일~10월2일	홍보탑, 가로등배너, 꽃길 등	경주시 담당
호텔외부	9월20일 ~ 10월2일	호텔외벽현판	1
		호텔옥상 현수막	1
		B1F 주차장 입구 현수막	1
		B1F 주차장 입구 통천	1
현대호텔입구	9월27일~10월1일	입간판 셔틀사인	1
인천공항	9월25일~10월1일	안내데스크 사인 (인천공항)	1
김포/인천공항	9월25일~10월1일	환영피켓	12
농촌현장방문 차량	9월29일~10월 1일	농촌현장 방문 버스사인물	6
의전차량	9월25일~10월2일	VIP차량 사인물	20
	9월25일~10월2일	의전차량 사인물	50
김해/인천공항	9월25일~10월1일	X-Banner (안내데스크)	3
등록데스크	9월26일~10월1일	등록데스크 백월(목공)	1
	9월26일~10월1일	ㄱ자 스탠드 사인	5
	9월26일~10월1일	명찰	9종



위치	조성기간	종류	수량
본회의장	9월27일~10월1일	무대	1
	9월27일~10월1일	국기 깃대	45
	9월27일~10월1일	콘솔조성 및 마감	1
	9월27일~10월1일	통천배너 (컨벤션홀)	2
	9월27일~10월1일	아젠다 월(목공)	1
	9월27일~10월1일	동시통역부스사인	4
회의장 및 오/만찬장	9월27일~10월1일	포디움패널	7
환영만찬장 (야외)	9월29일	무대 및 콘솔조성	1
		트라스 위 가로배너	1
VIP환담장	9월30일 오전	다이아몬드홀 환담장 통천	1
기자회견장	9월30일	통천배너	1
등록데스크 및 서브호텔	9월27일~10월1일	Notice 보드	3
오/만찬장	9월30일~10월1일	통천배너 (다이아몬드룸)	1
회의장 및 오/만찬장	9월27일~10월1일	특이식단카드	100
		명패 내지 소형	250
		명패 내지 A4	20
		넘버링 스탠드 사인	63
초청장	사전발송	장관브로슈어/대봉투/등록신청서/농촌 현장 방문신청서	150
		각료급 개최식 초청장/소봉투/등록신청서	500
기타	교육 시 배부	자원봉사자 유니폼(2종)	180
사인물	9월27일~10월1일	X-Banner 사인물	18
		X-Banner 룸사인	19
		벽면소형 룸사인	2

세부 이미지

과천청사 홍보탑



가로등배너



현대호텔 외벽현판



● 호텔옥상 현수막 및 거리홍보탑

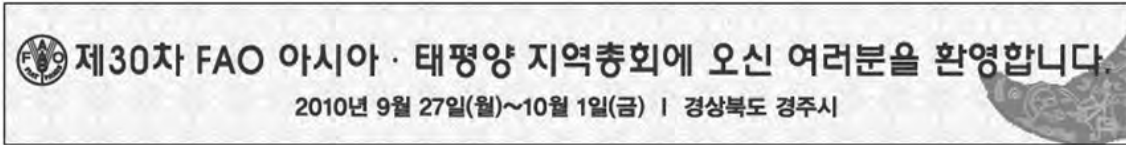

● B1F 주차장 입구 통천



● B1F 주차장 입구 현수막



● 인천공항 안내데스크 배너 및 환영피켓



● 차량 사인물



● 포디움 패널



● 등록데스크 백월 및 구분용 사인물



● 아젠다 월



● 명찰(9종)

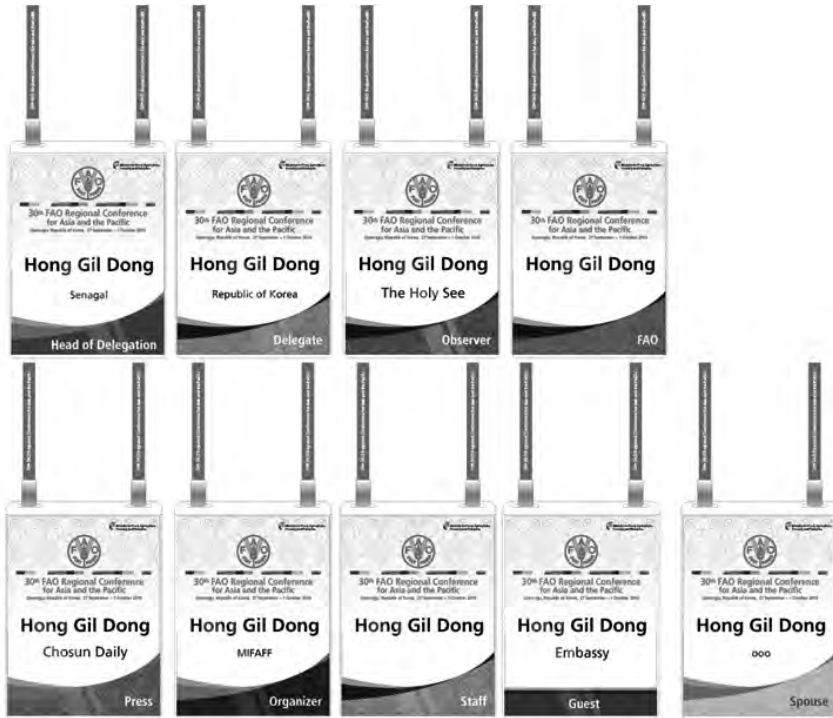

● 동시통역부스 사인



● 본회의장 무대(목공)



● 국기 깃대



● 통천배너(컨벤션 홀)



● 콘솔가림벽



● 환영만찬 무대 및 무대 가로배너(무대 상단)



● 오만찬장 배너(다이아몬드)



● VIP환담장 배너(다이아몬드 포이어)



● 기자회견장(사파이어) 배너



● 명패



● 장관명의 초청 브로슈어

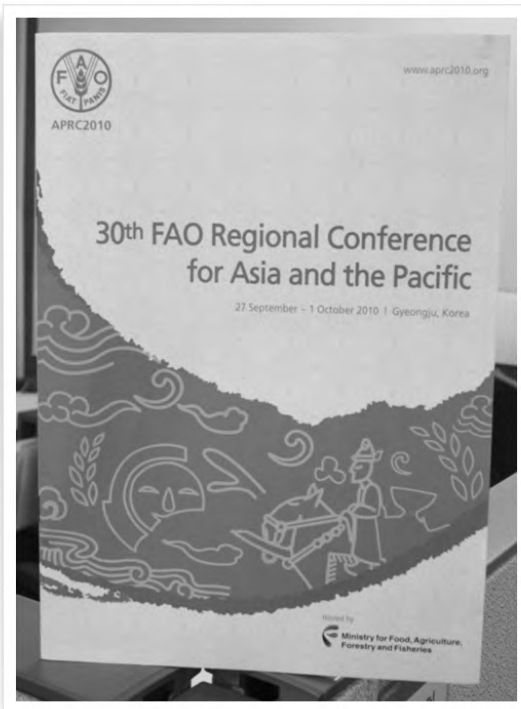

● 대봉투 및 각료급개회식 초청장

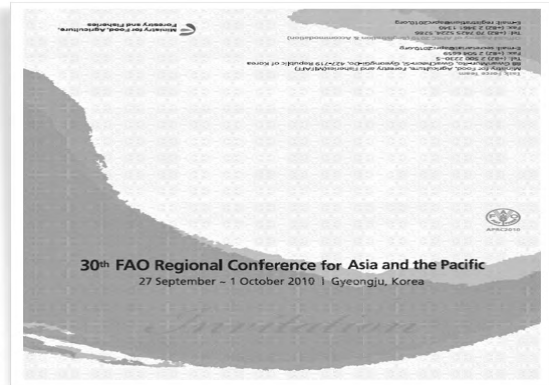

● 자원봉사자 유니폼(2종)



● 셔틀버스 입간판(현대호텔 입구)



● Notice 보드 및 넘버링스탠드



● 벽면 소형 룸사인



● 유도배너 및 룸사인배너



● 기타 현장조성물

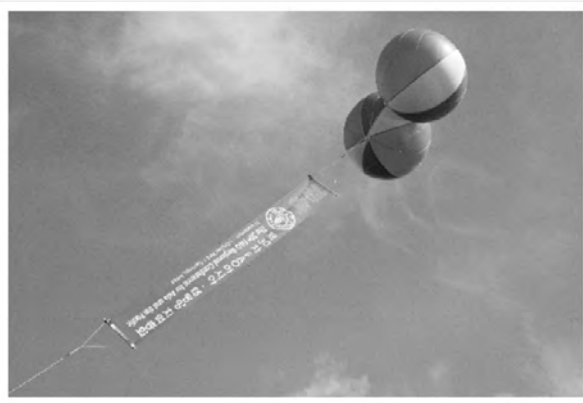

● 잡지광고시안



● 라이트패널 : 김포공항 국내선 연결통로(8.21~9.30)



Ⅲ 행사안내 Package



■ 기본방향

- 행사참가자들의 편의를 위한 정보 및 기념품 등이 일괄적으로 제공될 수 있도록 마련

■ 주요구성

구분	배포 시기	수량	배포 대상
등록가방	등록 시	300	전체참가자, 프레스 FAO사무국직원
공식 오/만찬 초청장	등록가방에 포함	300 (4종)	전체참가자 단, FAO한국협회장주최 오찬초청장은 초청자에게만 배부
Hand Book (행사안내서)	등록가방에 포함	500	전체참가자
바인더	등록가방에 포함	300	전체참가자
볼펜(재생지)	등록가방에 포함	500	전체참가자
매모패드	등록가방에 포함	500	전체참가자
에밀레종	등록가방에 포함	300	전체참가자 (경주시 협찬)
크리스탈시계	9.30개회식 개회식 종료 후	250	각료급 개회식 국내초청인사
농촌현장 방문안내서	등록가방에 포함	300	전체참가자
경주관광책자	등록가방에 포함	300	전체참가자
특별회의 안내서	등록가방에 포함	300	전체참가자 (FAO사무국 제공)

❖ 행사안내 Package는 등록데스크에서 등록과 동시에 지급될 수 있도록 조치

상세 이미지

● 재생종이볼펜



● 등록가방



● 메모패드

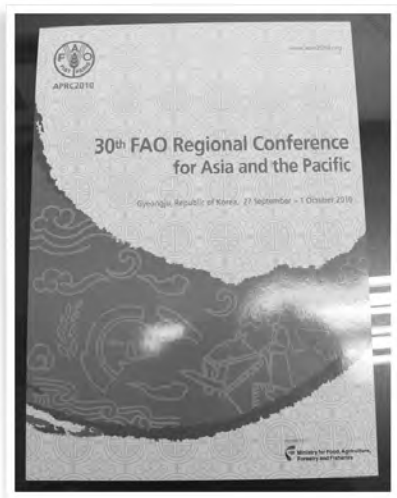

● Hand Book(행사안내서)

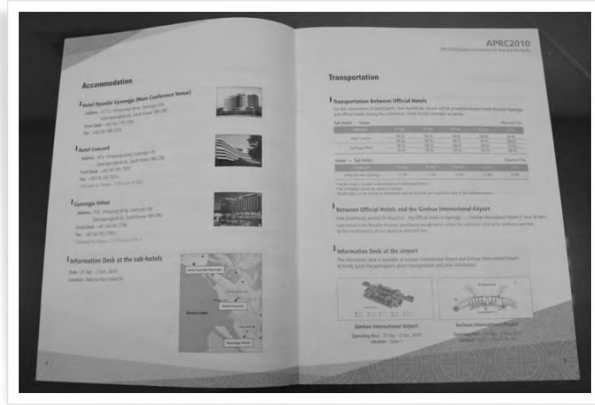
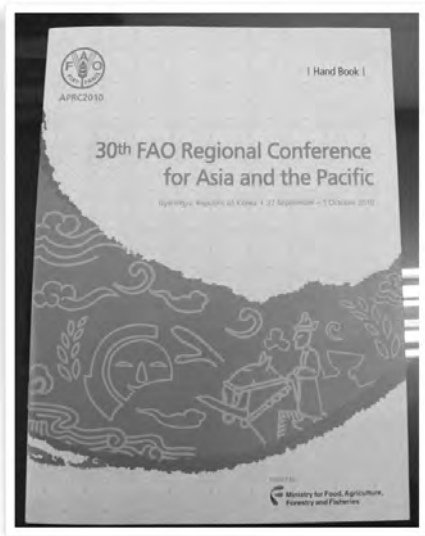

● 공식 오/만찬 초청장



● 3공 바인더

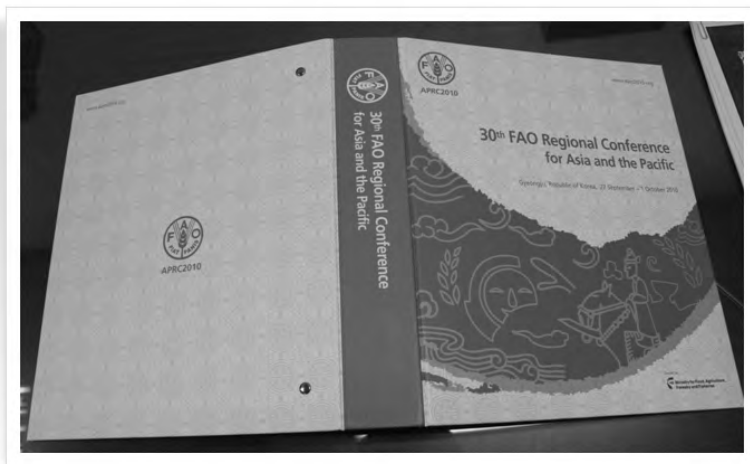

● 각료급개회식 내국인 기념품



● 에밀레종(경주시 협찬)





제 14 장 홍보활동

I 개요



1. 전략방향

- 세계 기아문제 해결을 위하여 노력하는 우리나라 이미지 부각
 - FAO는 국제공조를 통하여 최근 15년간 지속적으로 증가하고 있는 기아(飢餓) 및 빈곤문제를 해결해 나가고자 노력
 - ❖ 전세계 69억 인구 중 10억이 기아상태, 아시아·태평양 지역은 6.5억, 5초마다 1명의 어린이가 기아와 관련질병으로 사망
 - ❖ 세계 기아인구는 지속 증가 : 8.3억명('95) → 8.5('00) → 8.7('05) → 10('09)
 - 농식품부는 국제 식량문제 해결을 위해 국제 비상 식량비축제도 참여, 개도국 농업·농촌개발 지원을 위한 농업분야 ODA 확대 등 노력
- 최빈국도 無에서 有를 창조할 수 있다는 희망 Message 전달 및 국가간 협력 유도
- 신 성장동력으로 발전하고 있는 생명·식품산업에 대한 아·태지역 국가간 공조강화
- 농업기술·식품산업 선도국 이미지 제고로 관련산업 해외진출 지원
 - ❖ 생명대전, 국격제고 과제(한식세계화, Rural-20 등) 등 연계
- 국내·외 참가자들의 편의 도모를 위한 행사정보 제공



FAO 아·태 총회 홍보 전략체계



2. 일정별 주요 홍보계획

일 정	주요항목	내 용
3월~	언론홍보	보도자료, 간담회, 특별기고 등
6월~12월	홈페이지 제작·운영	행사개요 및 행사장 정보, 등록 등
6월~8월	초청장 및 안내장 발송	행사개요, 행사장 소개 등
6월~행사전	동영상 제작	국격제고와 연계한 주요정책
8월~행사기간	부대행사	NGO행사, 학회, 농촌관광 등
8월~행사기간	홍보물 제작	핸드가이드북, 기념품 등
9월~행사전	외부 환경조성	경주시 및 행사장 주변 환경 조성
9.27~10.1	홍보관 운영	주요정책 홍보, 농산품 전시 등
9.27~10.1	한식세계화 지원	오·만찬, 다과 등
9.27~10.1	프레스센터 운영	보도자료 작성 및 기자회견 진행
9.27~10.1	행사 Package	기념품, 바인더 등 제공



II 진행 및 결과



1. 대언론보도 대응

■ 기본방향

- 총회 준비사항과 주요 활동결과 소개

■ 홍보내용

구분	내용	일정	담당
보도자료	1차 준비위원회	3.19	T/F
	경북도 MOU 체결	3.23	T/F
	FAO MOU 체결	7월	T/F
	2차 준비위원회 결과 및 홍보계획	7월	T/F
	홈페이지 개통	7월	T/F
	3차 준비위원회 결과	7월	T/F
	부대행사 및 준비상황	8~9월	T/F, 각기관
	주요의제, 회의결과, 특이사항	행사기간	T/F, FAO
	채택 보고서, 기타 주요사항	행사 후	T/F, FAO
기고문	장관님, 준비위원장, 준비위원	7~9월	준비위원회
기 타	관계부서(기관) 보도 시 T/F와 협의	4~9월	각 부서(기관)
간담회	장관님, 준비위원장 ※ 출입기자단(23명)	9월 29일	T/F



2. 홈페이지 제작 및 운영

■ 기본방향

- 국·영문 두 가지 언어로 제작
 - 행사의 공식 홍보 창구로써 행사관련 최신의 정보를 제공하여 참가자 및 향후 잠재 참가자들을 위한 정보의 공간이자 홍보의 장으로 마련
 - 숙박, 농촌현장 방문, 개최국 소개 등 행사 외 정보 제공
 - 행사 종료 후 포토갤러리 운영하여 참가자 편의제공

■ 운영기간 : 2010년 7월7일 ~ 2010년 12월(6개월간)

■ URL : www.aprc2010.org

■ 구축 및 운영

- 기획 및 총괄(컨텐츠 제공) : 행사지원 T/F, FAO
- 구축 및 운영관리 : PCO 및 홈페이지 제작업체

■ 주요 홈페이지 구성

- 페이지 상단 : HOME, SITEMAP, CONTACT US, FAQs, 언어선택(영어, 한국어)
- 페이지 중간 : 행사로고 및 행사명, What's New(공지사항), Photo Gallery, FAO홈페이지 링크 배너, 등록신청서 다운로드 배너
- 페이지 하단 : 주최/주관기관 홈페이지 링크 배너, 관계기관 홈페이지 링크 배너, 방문자 카운터 배너, 행사개최 잔여기간 카운터, 소셜미디어 웹사이트 링크 배너, 주최측 사무국 및 대행사 사무국 연락처 게재



● 메뉴구성 :

영문		국문	
메인메뉴	서브메뉴	메인메뉴	서브메뉴
About APRC 2010	FAO Regional Conference Overview Program & Agenda Registration & Accommodation Venue & Transportation	APRC 2010 소개	FAO 지역 총회 행사개요 프로그램 및 의제 등록 및 숙박 행사장 및 오시는길
Special Program	Tour Programs Social Programs Exhibition	특별프로그램	홍보관
Organizing Committee	Welcome Message MIFAFF Organizing Committee Korea FAO Association	조직위원회	환영의 글 농림수산식품부 조직위원회 FAO한국협회
News & Media	What's New Press Release Photo Gallery	자료실	공지사항 보도자료 포토갤러리
Information	About Korea About Gyeongbuk-do Province & Gyeongju General Information	경주소개	경주소개
Q&A			
Home / Korean / Sitemap / FAQs / Contact Us			

■ 홈페이지 홍보

- 각종 제작물, 인쇄물에 홈페이지 주소 개재
 - ❖ 홈페이지 개통 시 보도자료 배포
- 농식품부, 유관기관, 경북도, 경주시, FAO, 정책포탈사이트 등이 홈페이지와 연결될 수 있도록 조치
 - ❖ FAO 홈페이지에 링크하여, 참가국들이 원활히 이용할 수 있도록 함



인트로 페이지



영문메인시안



국문메인시안



포토갤러리



3. 홍보영상

■ 기본방향

- 우리 농업·농어촌 및 발전된 우리나라를 알리고, 식량안보 및 우리농 산업 수출지원에 도움이 되는 콘텐츠 중심
 - ▶ 홍보1관(B1층 로비)에 6개의 동영상 제작하여 한국농정 60년사 방영
 - ▶ 각료급 개회식 때 주제영상 제작하여 상영(4분 50초)
 - ▶ 총회장에는 스크린을 통하여 휴식시간 이용하여 방영
- 암울(과거)과 희망(현재·미래)의 대비로 우리나라의 농어업 발전에 대한 열정, 아·태 지역을 리드하는 VISION 제시
 - ★ 메시지 : 의지, 열정, 상생, 희망



각료급 개회식 주제영상 콘텐츠

	<p>Sharing the Korean Experience and Hope</p>
	<p>Korea, once the recipient of international aid</p>





In the 1950's, per capita income of Korea was about 65 dollars

In the 1950's, per capita income of Korea was about 65 dollars



Korea was one of the poorest countries in the world

Korea was one of the poorest countries in the world



A miracle from the ashes of devastating war

A miracle from the ashes of devastating war



In 1970, Saemaul Undong begins

In 1970, the Saemaul Undong begins



Commitment for life creates a hope for the better future

Commitment for life creates a hope for the better future.



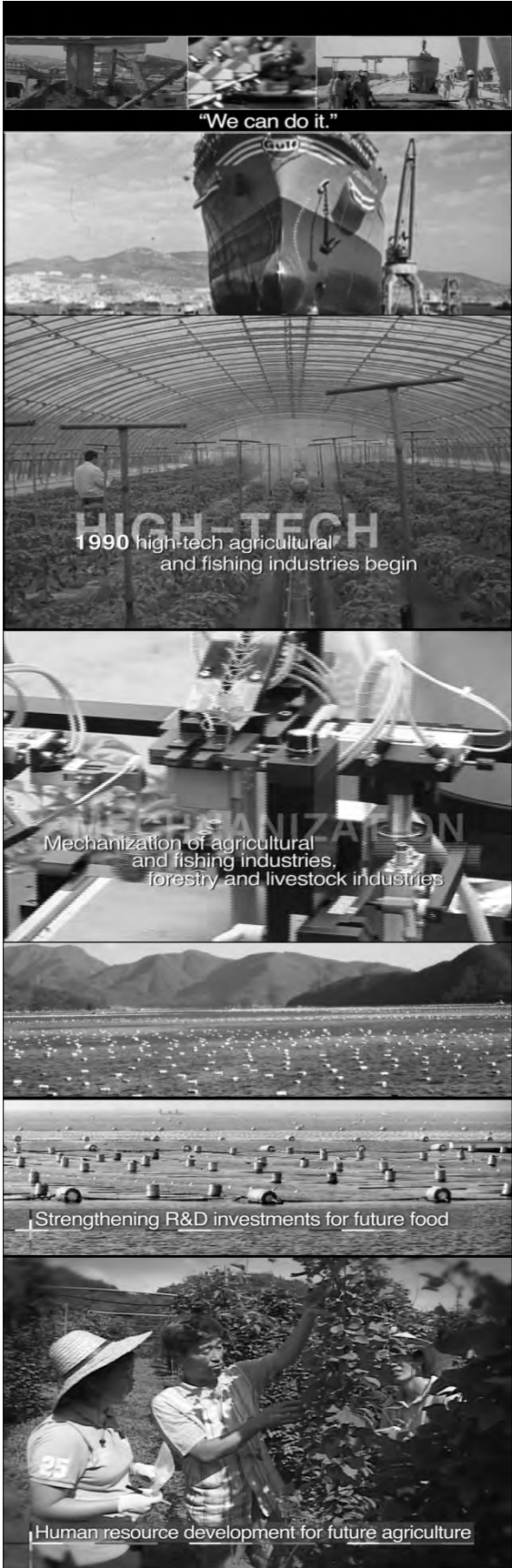

We can do it

high-tech agricultural and fishing industries begin

Mechanization of agricultural and fishing industries, forestry and livestock industries

Strengthening R&D investments for future food

Human resource development for future agriculture



	<p>Korea will open a new era with green growth</p>
	<p>Today, on the occasion of the 60th anniversary of the founding of the Republic of Korea, I want to put forward "Low Carbon, Green Growth" as the core of Korea's new vision.</p>
	<p>CO2 reduction. 1.83 tons of CO2 per ton of algae.</p>
	<p>Creating the tomorrow of Korea as a green nation</p>
	<p>2010, host of the G20 Summit</p>



Korea joins international communities to address global poverty



Korea Project on International Agriculture (KOPIA) Center



Member of OECD Development Assistance Committee (DAC)
(Nov. 25, 2009)



Sharing the experiences of overcoming poverty, 2010

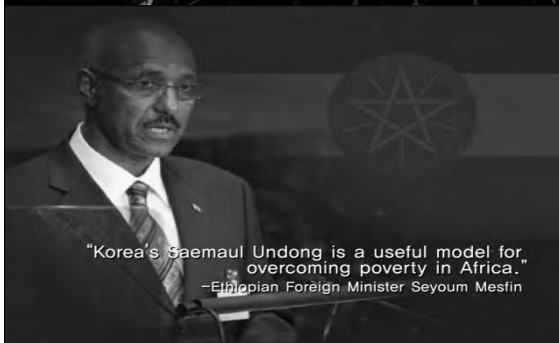

“Korea’s Saemaul Undong is a useful model for overcoming poverty in Africa.”
Ethiopian Foreign Minister
Seyoum Mesfin



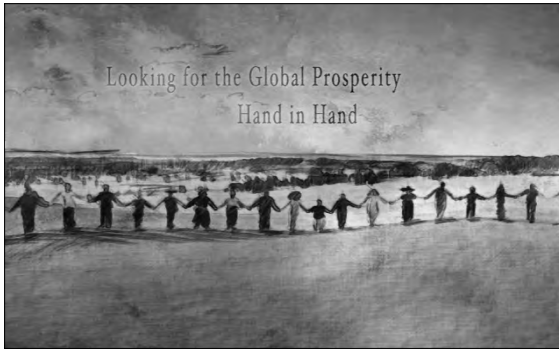

Looking for the Global Prosperity Hand
in Hand

4. 홍보관 운영

■ 기본방향

- 제30차 FAO 아태 지역총회 참가자 대상, 우리 농어업·농정 소개, 수출지원, 국가 이미지 제고 등을 위한 홍보관 운영
- 본부 및 관련기관이 공동참여 하여, 우리나라 농어업, 농어촌을 다양한 각도로 소개할 수 있도록 추진

■ 설치 및 운영 개요

- 운영기간 : '10. 9. 27(월)~10. 1(금)
- 장소 : 경주 현대호텔내 지하 1층, 2층, 루프가든, 야외 테라스가든

① 홍보 1관 : 지하 1층 컨벤션홀 앞 330m² 규모

- ▶ 의지, 열정, 상생, 희망의 Message를 전달할 수 있도록 우리의 농어업·농어촌 과거 60년, 현재 그리고 VISION 제시
 - ❖ 연출방법 : 영화 필름을 형상화한 대형 wall속에 PDP(6개)로 영상 구현
- ▶ Rural 20 프로젝트 홍보부스 및 FAO홍보부스 위치



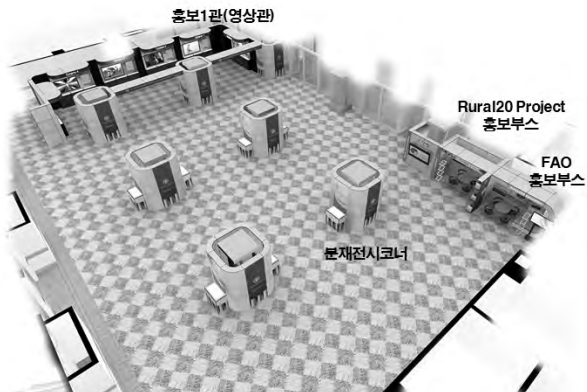
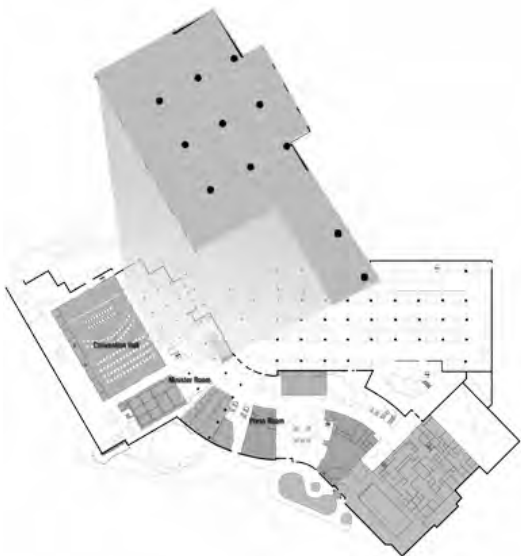

② 홍보 2관 : 2층 루비 및 에메랄드홀 약 370 m² 홀(임대)

- ▶ 국격제고, 생명산업 VISION을 컨셉으로 하여 농기술, 기계, 생명 산업 등을 홍보부스, 실물전시회, 동영상을 이용하여 소개
- ▶ 농촌현장 방문홍보관(농촌사회과, 농어촌공사), 새만금관(농어촌공사), 농기계전시관(농산경영과, 농기계협동조합)은 독립부스형태(36m²)로 제작
- ▶ 농협, 수협, 농진청, 산림청 등 홍보관 설치·운영 : 기본부스 (54m²)만 제공하고 기관에서 부스운영

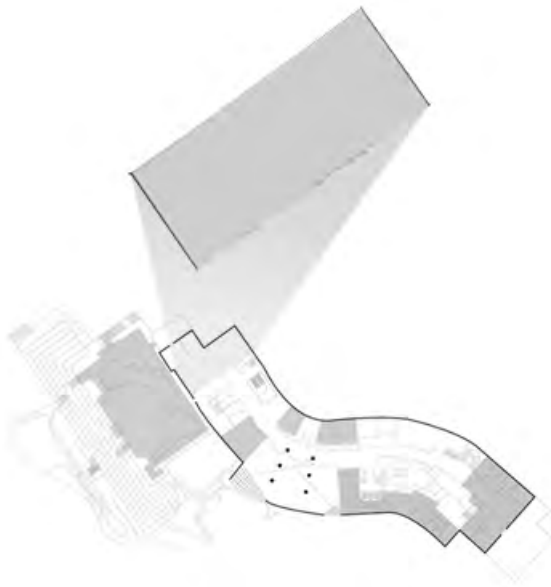

③ 홍보 3관 : 2층 루프가든(야외광장)

- ▶ 천막형태로 홍보관을 설치, 한식 시식회, 농식품 등 전시 (식품산업진흥과, 유통공사 및 한식세계화 지원)
- ▶ 9.27, 9.28, 10.1 3일간 한식 오찬을 참가자에 제공하고, 한식의 우수성을 알림
- ▶ 수출유망 농식품을 전시하고, 시식회 등을 개최, 농식품 수출 지원
- ▶ 야외 행사장에 대형 천막을 설치하여 기상악화 대비

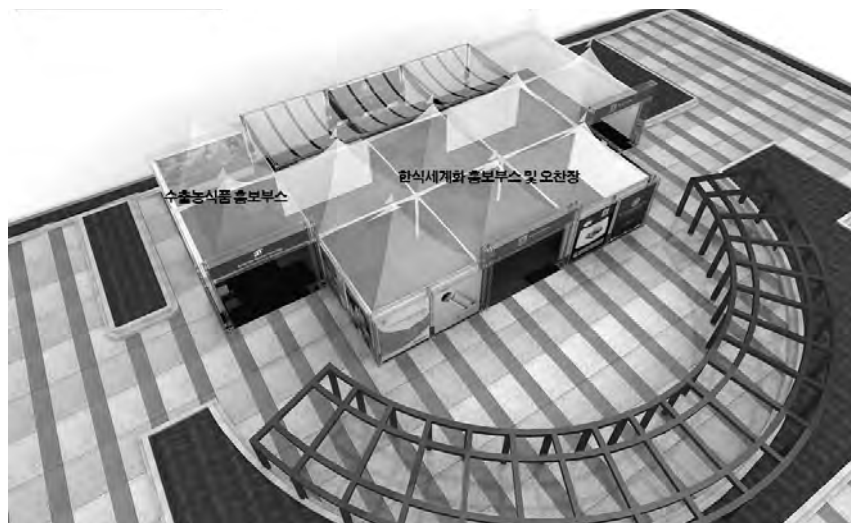

■ 경상북도 홍보관

- 운영일시 : '10. 9. 27(월) ~ 10. 1(금), 17:00~21:00
- 설치장소 : 경주 현대호텔 테라스가든(야외)
- 운영내용: 한식(떡, 막걸리, 전 등) 체험 및 전통공연
- 부스형식: 독립부스형태로 별도 제작



5. 한식세계화 지원

■ 기본방향

- 총회기간 중 오·만찬을 최대한 한식으로 편성하는 등 한식 홍보기회 마련

▾ 일자별 한식홍보 계획

	9.27 (고위급)	9.28 (고위급)	9.29 (각료·고위급)	9.30 (각료·고위급)	10.1 (각료·고위급)
시식행사	◎	◎	Field trip		◎
공식오찬				경북도지사 주최오찬	FAO한국협회장 주최오찬
공식만찬			◎ (장관주최만찬)	FAO사무총장 주최 리셉션	경주시장주최 만찬
커피브레이크	◎	◎	◎	◎	◎

❖ 한식세계화 추진팀 오만찬 지원 부분

■ 한식세계화추진팀 협조로 식단 및 식기 마련

- 회의참석자를 대상으로 시식행사 및 농식품부 장관주최 환영만찬시 F&B, 식기, 데코레이션, 부대행사 병행
 - ❖ 식기반입 등은 호텔 측과 협의

■ 홍보 3관에 한식 홍보·시식장을 마련, 총회기간 중 3회 시식행사 개최

- 점심시간을 이용 일자별 다양한 메뉴를 제공 (뷔페 및 도시락)



6. 프레스센터 운영

■ 기본방향

- 총회 취재를 위해 참석하는 기자단에게 활동편의를 제공하여 신속, 정확한 보도여건 조성

■ 운영내용

- 경주 현대호텔 사파이어(2층)에 프레스센터 및 필요기구 설치
 - ▶ 스크린을 통한 본회의장 중계 및 통역리시버 지원
 - ▶ 보도자료 제공, 번역, 물품지원(노트북, 프린터) 등
 - ❖ 본회의장 내에도 기자들이 취재 지원가능하도록 유무선 인터넷선 설치
- 대변인실은 기자단 운용 및 사진촬영 협조

■ 프레스센터 지원팀 구성

- 총인원 6명으로 하고 지원·총괄반, 보도·회견반으로 구성
 - ❖ 지원·총괄반 : 행사지원 T/F, 보도·회견반 : 대변인실

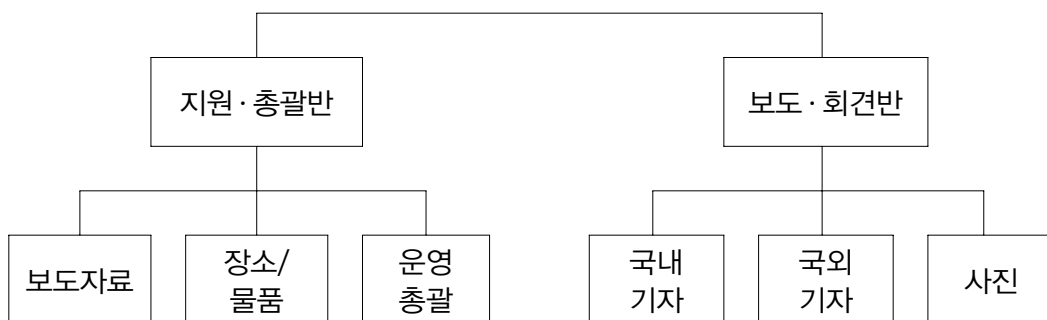

7. 팸투어(농업현장방문) 추진

■ 추진목적

- 우리나라에서 개최되는 제30차 UN 식량농업기구(FAO) 아·태 지역 총회(44년만에 한국에서 개최) 현장 취재를 통해 홍보 확산 및 관심 제고

■ 현장방문 취재 개요

- 일 시 : '10. 9. 29(수) ~ 30(목)
 - * 9.29(수) 10시 출발, 30(목) 19시경 귀경(1박 2일)
- 방문 취재 장소 : 경북 경주시 FAO 아·태 지역총회장(현대호텔)
- 참가 인원 : 약 33명(명단 별첨)
 - ▶ 농식품부출입기자단(23명): 중앙지·방송기자(16), 전문지기자(7)
 - ▶ 농식품부 관계관(10명): 장관, 대변인, 통상정책관, 국제협력국장 등

■ 주요 내용

- 제30차 FAO 아·태 지역총회 현장 취재
 - ▶ 국가 및 지역내 식량안보 거버넌스 제도 강화 논의 내용
 - ▶ 우리나라의 농어업 및 농기계 발전사 등 홍보내용과 각국 대표단 반응
- FAO 각료급 회의 개최식 등 취재
 - ▶ 장관 만찬사, FAO사무총장 환영사, 각국 각료 동향 등
 - ❖ 행사총괄(홍보담당관실), 행사지원(국제협력총괄과, 농촌정보문화 센터)



■ 현장시찰 및 취재 포인트

🕒 첫째날(9.29, 수) 주요내용

- ① FAO 아·태 지역총회 관련 언론 브리핑(농식품부 국제협력국장)
시간 및 장소 : 17:15~17:35, 프레스센터(사파이어홀, 2층)
 - ▶ 브리핑내용 : FAO 고위급 회담 결과 등
- ② 농식품부 장관과 기자단 간담회(진행 : 농식품부 대변인)
 - ▶ 시간 및 장소 : 17:40~18:20, 루프가든(2층)
 - ▶ 주요내용 : 44년만에 개최한 FAO 아·태 지역총회에서 우리나라의 역할, 각료급 의장으로의 역할 등

❖ 취재 포인트

- ▶ 세계 식량안보 제고를 위한 우리나라의 역할, 금번 총회에서 지역 총회 의장 역할 및 의미

③ FAO 각료급 환영 만찬(기자단 동석) 및 문화공연 관람

- ▶ 시간 및 장소 : 18:50~21:00, 테라스가든(1층 야외)
- ▶ 주요내용 : 참가국 대표단 현장 인터뷰로 금번 총회의 의미 및 참가국의 관심사 조명

❖ 취재 포인트

- ▶ 참가회원국 장관 등 주요 내외빈과 장관의 대화 내용 등 취재
- ▶ 동 회의에 참석한 각국 고위급 대표들의 반응, 아국 대표단의 입장 등 취재



② 둘째날(9.30, 목) 주요내용

① FAO 아태총회 개회식 취재

- ▶ 시간 및 장소 : 10:00~ 11:00, 장소 : 컨벤션홀(지하 1층)
- ▶ 참석자 : 회원국 장·차관, 옵서버, NGO 대표, 회원국대사, 국내 귀빈 등 500여명

❖ 취재 포인트

- ▶ 개회식 장면 및 참가회원국 대표들과의 기념촬영 등 취재

② 한국농어업·농식품 홍보관 관람 및 취재

- ▶ 홍보관
 - 제1홍보관(영상홍보관, 지하1층 회의장 로비)
 - 제2홍보관(전시홍보관, 2층 에메랄드&루비홀)
 - 제3홍보관(한식세계화관, 2층 루프가든)
 - 경북도관(1층 야외 테라스가든)
- ▶ 관람 및 취재 시간 : 11:00 ~ 11:50

❖ 취재 포인트

- ▶ 해외에서 관심을 가지고 있는 식량안보 기술 및 정책 분야 등을 해외 대표단 대상 취재

③ FAO 사무총장 기자회견 및 간담회(진행: FAO 사무국 직원)

- ▶ 시간 및 장소 : 11:40~12:30(50분간), 프레스센터(사파이어홀, 2층)
- ▶ FAO 사무총장(자크 디우프, 세네갈) 기자회견 및 기자단과의 대담

❖ 취재 포인트

- ▶ 세계 식량안보를 위한 유엔식량농업기구(FAO)의 역할에 대한 사무총장의 견해
- ▶ 금번 아태 지역총회의 의미 및 FAO 사무총장의 환영사에 담긴 의미
- ▶ 세계 식량 수급불안에 따른 안정적 수급방안을 위한 FAO의 역할과 계획 등



현장방문 세부 일정

일시	소요	내용	비고
첫째날 : 9. 29(수), 장관·기자단 간담회, FAO 각료급 환영만찬, 브리핑			
10:00~13:00	3:00	이동(과천청사 → 상주) * 과천청사 안내동 전화박스 앞 차량 출발	임대버스 운행
13:00~14:30	90	오찬 (경북 상주 소재 식당)	명실상감한우타운 (054-531-9911)
14:40~16:50	2:10	이동(상주 → 경주 회의장)	
17:15~17:35	20	FAO 아·태 지역총회 관련 브리핑(기자단) ※ 브리핑 : 국제협력국장(FAO 고위급 회담 결과 등)	프레스센터 (사파이어홀, 2층)
17:40~18:20	40	농식품부 장관과 기자단 간담회 ※ 진행 : 농식품부 대변인	루프가든(2층)
18:20~18:45	25	호텔 체크인(방배정) 및 휴식	
18:45~18:50	5	만찬장 이동	
18:50~21:00	2:10	FAO 각료급 환영 만찬 및 문화공연 관람 - 농림수산식품부 장관 주최, 기자단 동석 - 문화공연 : 비밥코리아 공연	테라스가든 (1층 야외)
21:00~		휴식 및 취침	

둘째날 : 9. 30(목), 개회식, 홍보관, FAO사무총장 기자회견 및 간담회			
08:00~09:00	60	조식	호텔식당(1층)
09:00~09:30	30	개회식 취재 준비	
09:30~11:00	90	FAO 아태총회 개회식 취재	컨벤션홀 (지하1층)
11:00 · 11:40	40	한국농어업·농식품 홍보관 취재(기자단)	지하1층, 2층, 루프가든, 테라스가든 등
11:40~12:30	50	FAO 사무총장 기자회견 및 간담회 ※ 진행 : FAO 사무국 직원	프레스센터 (사파이어홀, 2층)
12:30~14:00	90	FAO 각료급 환영 오찬 - 경북지사 주최, 기자단 동석	다이아몬드홀 (지하1층)
14:00~17:00	5:00	이동(경주 → 과천)	
17:00~20:30	90	기자단 만찬(과천소재 식당)	복수한우촌(한정식) (02-504-2822)

8. 기타 홍보활동

■ 언론홍보

- 신문 : 종합일간지 기획기사(3~5회) 및 인터뷰 등
- 무료신문 : 포커스·메트로 등 6개 매체에 총회 소식, 관계자 인터뷰, 행사 이모저모 지속 보도

■ 온라인

- 농식품부 블로그 기자단, 위젯 등 활용 총회 취재 및 확산

■ 기타

- KTX객실모니터(1개월) : 15~20초 영상물 노출
- 김포공항 라이트 박스(1개월) : 행사 포스터
- 지하철 5~8호선 행선안내기(1개월) : 행사 홍보 문구

■ 부대행사

- “아름다운 농산어촌 알리기”의 일환으로 Field Trip 프로그램을 개발하고, 참가자(배우자) 대상 선택적 농촌현장 방문지원
 - ▶ Field Trip 프로그램 (9.29 오전) : 농촌사회과, 경북도
 - ▶ 선택적 농촌현장 방문 프로그램 (9.30~10.2) : 농촌사회과
 - ▶ Rural-20 & 현장탐방 : 행사장 인근 농·산어촌 및 농업현장





별첨. 주요기사 클리핑

아시아투데이

2010년 09월 27일 월요일 005면 종합

유엔 식량농업기구(FAO) 아태 총회 경주서 개막

‘기아없는 세상’도 한국이 주도

27일 개막해 내달 1일까지 닷새 일정으로 경주에서 열리는 '제30차 유엔식량농업기구(FAO) 아시아·태평양 지역 총회'에서 의장국인 우리 정부는 선진화된 식량 증산기술 등 식량 문제 해결과 관련한 비결을 공유하고, '기아 없는 세상'을 만들기 위한 가시적인 합의를 이끌어낼 계획이다.

또 참가국들은 최근에 발생한 금융 및 식량위기 등에 대한 극복 경험을 공유하고 기후변화 대응, 농업 생산성 향상 방안, 식량안보 상황 점검 등 국제적 현안을 논의한다.

27일 농림수산식품부(장관 유정복)에 따르면, 44년만에 우리나라가 개최국으로 주도하는 이번 총회는 지금까지와는 달리 역내 현안에 대한 토론을 강화하기 위해, 각료급·고위급 회의 외에 주제별 연석회의·특별회의 등의 방식이 새롭게 도입된다.

농식품부 관계자는 "개최국인 우리나라는 전세계적인 식량부족 현상에 대처하기 위한 식량증산 기술 개발 등의 경험을 참가국들에 소개, 역내 식량안보 개선에 힘을 보탬 예정"이라고 말했다.

유정복 농식품부 장관은 개회사

만성 식량부족 어려움 극복 수혜국→지원국 지위 격상 농업생산성 향상 경험 공유

를 통해 전 세계적 식량안보 위기 및 기후변화에 따른 문제점을 지적하고, 식량 부족 국가였던 우리나라가 국제적 지원을 받아 어려움을 극복했던 과정을 통해 대응 방향을 제시했다.

FAO는 인류의 영양상태 및 생활여건을 개선하기 위해 설립된 국제기구로, 9월 현재 191개 회원국을 거느리고 있으며 흡수연도에는 전체 회원국 총회를, 짝수연도에는 지역총회를 연다.

우리나라는 지난 1966년 처음으로 아태지역 총회를 연 뒤, 44년만에 다시 개최국이 됐다.

아시아·태평양 지역의 역내 식량안보, 기후변화 대응 등 식량·농업 분야의 현안을 논의할 이번 총회에는 43개 FAO 아·태지역 회원국의 농업각료와 고위공무원을 비롯, 비정부기구 전문가 등 350여명이 참석했다.

27~29일 참가국들의 고위급 회

의(차관)에서는 기후변화 완화와 재정위기 대처, 작물생산성 증대, 재난대비, 식물 유전자원 국제조약 이행방안 등을 논의한다.

또 30일과 다음달 1일 각료급 회의(장관)에서는 식량안보위원회 개혁, 29차 총회의 권고사안에 대한 조치결과 보고, 국제 공유서비스센터 통합, 식량안보에 대한 후속조치 등을 토론했다.

농식품부는 "총회 개최국이자 의장국인 우리나라는 식량부족 상황을 극복한 경험을 참가국들과 공유, 역내 식량 안보 여건을 개선하는데 주안점을 뒀다"고 말했다.

우리나라는 또 29일 오전 각국 대표단과 국제기구 참가자를 대상으로 유네스코 세계문화유산에 등재된 경주 양동마을 등을 소개하고, 각종 한식체험 행사를 여는 등 국가 이미지 제고에도 힘쓴다.

이번 총회에서는 2009년 7월 G8 정상회의에서 참석한 27개 국가 및 15개 국제기구가 3년간 200억 달러를 지원하기로 합의한 라팔라 선언의 이행 및 후속조치를 점검하고, 해외농업개발과 관련해 책임 있는 국제농업투자 방안에 대해서도 토론할 예정이다. /김종훈기자

중요정보

2010년 09월 27일 월요일 L25면 지역

새마을운동 개도국 발전 모델로 전파

국제식량농업기구 아·태지역 총회 오늘 경주서 막 올라

27일부터 닷새 동안 경북 경주에서 국제식량농업기구(FAO) 제30차 아시아·태평양 지역총회가 열린다.

총회에는 아·태 지역 43개 회원국의 농업장·차관과 56개 국제기구 대표, 150여 비정부기구(NGO) 단체 등 500여 명이 참석한다. 국제 식량 부족 문제와 빈곤 해소 등을 놓고 국가 간 협력 방안을 논의하는 자리다. 이 총회의 국내 개최는 1966년 서울 이후 두 번째다.

경북도는 경주가 인천·부여 등을 제치고 개최지로 선정된 것은 경북이 새마을운동의 발상지로 FAO가 지향하는 세계 식량난 극복의 모델이 될 수 있는 지역이기 때문이라고 설명했다.

경북도는 이번 총회 개최를 계기로 아·태 지역 국가들과 지속 가능한 농업 발전 전략을 추진해 나갈 예정이다.

도는 먼저 국제연합(UN)과 함께 아시아를 넘어 아프리카까지 새마을운동의 경험과 노하우를 회원국에 적극 알릴 계획이다.

또 새마을운동을 개도국의 농어촌 발전 모델과 세계 식량 위기와 빈곤 문제를 해결하는 대안으로 제시할 예정이다.

이를 위해 29일 경주교육문화회관에서 '새마을 세계화를 위한 실증적 파악'이라는 주제로 국제학술대회를 연다. 경북 농식품의 수출을 확대할 대규모 수출 상담회도 29일부터 이를 동안 개최한다.

도는 이번 수출 상담회에 캐나다·프랑스·베트남·오스트리아 등 신규 시장 바이어가 참가함에 따라 지역 농식품의 수출 시장이 크게 확대될 것으로 기대하고 있다. 또 지역 우수업체 참여를 확대하기 위해 기존 수출업체 뿐만 아니라 신규 업체를 적극 발굴해 107개 업체가 사과·김치·마걸라·안동소주·간고등어·반건시 등 100여 품목으로 참여할 준비를 마쳤다. 이미 일본의 산끼사는 김치 1000만 달러, 미국의 한남체인은 정류·축마늘 등 300만 달러 어치의 농식품 수입을 약속했다.

세계 식량난·빈곤 해법 모색

경북 농식품 홍보관·시식공간

29일~30일 수출 상담회 열려

도는 이와 함께 상담회 당일 행사장 입구에 농식품 전시홍보관(70개 업체 100여 품목)과 시식공간(16개 업체, 30여 품목)을 마련해 지역 농식품의 우수성과 안전성을 적극 홍보할 계획이다.

또 총회가 열리는 현대호텔에는 '경북 쌀 홍보관'을 만들어 마걸라·쌀국수 등 50여 종의 쌀 가공식품을 전시해 한식 세계화에 동참한다.

이밖에 행사 기간 세계분화유산으로 지정된 양동마을 투어 등 역사도시 경주의 우수성도 알리게 된다.

김관용 경북지사는 "경북은 사과·참외·포도 등 24개 품목의 생산량이 전국 1위를 차지하는 우리나라 농업의 중심"이라며 "이번 총회를 통해 아·태 지역 국가들과 협력을 강화해 경북 농업의 해외 진출을 확대하는 계기로 삼겠다"고 말했다.

송의호 기자
yehho@joongang.co.kr



◆FAO=1945년 회원국의 영양 상태 향상과 식량 증산 등을 목적으로 설립됐다. 현재 191개국이 가입해 있으며 UN의 상설 전문가기구로 본부는 이탈리아 로마에 있다. 아·태 지역총회는 FAO 총회가 열리지 않는 짝수 해에 격년제로 열린다.

한국일보

2010년 09월 27일 월요일 A19면 경제

이인택 | 김재수 FAO 아태총회 추진위원장

"한국 농업기술 배우자며 개도국 줄서... 경제효과 G20 정상회의 버금갈 것"



"FAO 아태지역총회도 G20 정상회의에 버금가는 경제적 효과를 낼 겁니다."

27일부터 다음달 1일까지 경주에서 열리는 제30차 유엔식량농업기구(FAO) 아시아태평양 지역총회 추진위원장을 맡은 김재수(사진) 농림수산식품부 1차관은 26일 "같은 개도국들이 우리 농업 기술을 배우기 위해 줄을 서고 있다"며 "이번 FAO 지역총회 개최에 따른 잠재적인 경제 효과는 G20 정상회의 못지 않을 수도 있을 것"이라고 밝혔다.

사망 산업으로 분류돼 갈수록 경제 성장 기여도가 줄어드는 농업 관련 국제회의의 하나가 어떻게 그런 경제적 효과를 낼 수 있을까.

김 차관은 "초근목피(草根木皮)로 연명했을 만큼 가난했던 우리나라는 30년 만에 경제 전체는 물론 농업생산성에서도 세계에서 유례를 찾기 힘들 만큼 비약적 향상을 이뤄냈다"면서 "이런 우리나라의 발전경험을 다른 나라들이 았다 뒤 벤치마킹하려 하고 있다"고 말했다. 그는 "이 점에서 이번 FAO 지역총회는 한국의 농업 발전경험과 기술을 과시하는 계기가 될 것"이라며 "이를 바탕으로 우리 농업기술과 비료, 종자, 농기계, 전문가들에 대한 각국의 수요가 많아지면 앞으로 우리가 누리게 될 경제적 이익도 결코 적지 않을 것"이라고 설명했다.

특히 김 차관은 "FAO 지역총회는 G20 정상

회의와 함께 국제 제고의 양대 축이 될 것"이라고 주장했다. G20 정상회의가 선진국들의 한국에 대한 이미지를 업그레이드시킨다면, FAO 지역총회는 굶주리고 있는 후진국과 개도국들에게 희망을 줌으로써 한국의 위상 제고로 이어진다는 설명이다.

김 차관은 "이번 회의의 진행 방식과 의제 등을 두고 회원국들과 사전에 협의를 하는 과정에서 중국, 일본, 호주 등 농업 대국들의 견제를 피부로 체감할 수 있었다"며 "이번 회의를 성공적으로 개최해 우리 농업의 경쟁력을 한 단계 끌어올리는 계기로 만들어 나갈 것"이라고 말했다.

정민승기자



한국일보

2010년 09월 27일 월요일 A19면 경제

FAO 식량가격 지수(FPI) 추이 *기저: 100은 1986-2000년의 평균 식량 가격
자료: 유엔식량농업기구(FAO)



“식량 SOS 지구를 구하라”

한국형 모델로 식량위기 넘는다

(상) 위협받는 세계 식량안보

유엔식량농업기구(FAO) 아시아-태평양지역 총회가 44년 만에 우리나라에서 열린다. 첫 개최였던 1966년 우리나라는 세계에서 가장 가난했던 나라, 하지만 지금은 사실상의 선진국 자격으로 두 번째 개최를 맞고 있다. 27일부터 경주에서 열리는 FAO 지역총회를 계기로 글로벌경제의 최대위험으로 떠오르고 있는 식량안보 이슈와 그 해결을 위한 한국의 역할을 점검해 본다.

지금 지구는 세계인구의 2배에 육박하는 120억명이 먹을 수 있는 식량을 생산하고 있다. 하지만 이번 과잉생산 속에서도 9억7,200만명은 기아에 시달리고 있으며, 매년 900만명의 인구는 제대로 먹지 못해 결국 죽음에 이르고 있다. 도대체 무엇이 문제일까.

흔들리는 세계 식량 안보

FAO에 따르면 8월 말 국제 식량가격지수(176)는 2년래 최고 수준을 기록했다. 세계 4위의 밀 수출국인 러시아가 곡식한 가운데 밀 수출을 제한함에 따라, 글로벌 경제는 '에그플레이션(곡물가격상승)'을 넘어 치명적 식량위기 위

FAO 아태총회 경주서 오늘부터

머리 맞대고 해법 찾으며

개도국에 빈곤 탈출 경험 전수

려까지 나오고 있다.

선각성 식량가격 불만의 피해는 빈곤국에 집중되며, 그 파장은 기아를 넘어 정치·사회적 붕괴로까지 이어진다. 이달 초 동아프리카 모잠비크에 선 경부기 곡물가 상승을 이유로 빵 가격이 30% 인상하자 청년 시민들이 식량장고를 습격, 경찰과 충돌하면서 시민 7명이 숨지기도 했다. 앞서 2007~2008년 곡물 파동 때도 역시로, 아이다.

방글라데시, 인도네시아 등 30여개국에선 폭동이 발생했고, 아티세션 잠란까지 교체됐다.

식량안보를 위협하는 요인은 한 두 가지가 아니다. 예컨대 ▲ 주요 식량수출국 및 선진국들이 자국이 이익을 위해 수출제한조치를 취하고 비축물량을 늘려가는 것도 한 원인이고 ▲ 기후변화 등에 기인한 물 부족과 덜 건실한 물 관리도 문제이며 ▲ 온난화에 따른 다양한 병해충의 장래도 중요 원인으로 작용하고 있다. 또 ▲ 최빈국들을 위한 선진국들의 인색한 원조나 ▲ 원조된 식량이 주민들에게 제대로 전달되지 않는 최빈국 내부시스템도 커다란 문제점으로 지적되고 있다.

농림수산식품부 관계자는 "비사야의 경우 이삼기온이 발달이 됐지만 이토 인해 세계 각국이 경쟁적으로 수출 제한 조치를 취하고 있고, 미국 등에서 바이오에너지 열풍으로 식용 아미의 목역의 곡물수요까지 늘어나고 있어 지구촌 경제는 앞으로 더 심각한 식량안보위협에 직면할 수 있다"고 말했다.

철심한 국제협력

식량위기를 해결하기 위해선 빈곤국을 넘어 국제사회의 공조와 같은 특단의 조치가 필요하다. 개 전문가들의 지적, 빈곤국들이 식량안보를 견디지 못해 붕괴될 경우, 결국 안락 선진국들의

안보도 침탈할 수 없기 때문이다. 외교안보연구원 김진우 교수는 "식량위기가 정치·안보의 직결되는 만큼 글로벌 식량 위기는 이제 개별 빈곤국의 문제가 아니라 지구촌 공동의 과제로 인식해야 한다"고 말했다.

이번 경주총회 의장을 맡은 정부도 이 같은 인식의 연장선에서 의미를 이끈다는 계획. 농식품부 관계자는 "이번 총회 참석자수는 사상 최대 규모이며 '이해 지구촌 식량안보위기를 국제 공조를 통해 극복해야 한다는 절박함이 반영된 것으로 볼 수 있다'고 말했다.

아울러 우리나라의 성공적인 빈곤탈출의 경험을 개도국에 전수하고, 이를 통해 세계식량안보 위기극복의 계기로 제시한다는 구상이다. 농식품부 관계자는 "G20 체제가 금융위기에서 세계 경제를 구했듯 이번 FAO 아태총회기에서 세계 식량안보 문제 해결 실마리를 찾는 자리가 될 것"이라고 말했다. 정민승기자 msj@hk.co.kr

— 1 글 | 1 실 | 1 논 | 1 서 | —

(상) 위협받는 세계 식량안보

(중) 세계의 눈, 한국에 쏠리다

(하) 미래 그리고 과제

문화일보

2010년 09월 27일 월요일 005면 종합

제30차 FAO 아·태총회 경주서 개막

“식량안보 위협… 각국 농업투자 강화를”

유정복 농식품부 장관



「우리나라는 아시아·태평양지역의 기아문제 해결을 위해 각국 농업 실태에 맞는 농식품 생산기술의 전수

와 공유를 중심으로 협력방안에 속도를 붙이기로 했다.

아울러 기후변화에 따른 자연재해와 조류독감, 구제역 등 동·식물 질병의 확산에 대응하기 위한 조기경보시스템을 구축하고 지역별로 연계해 활용하는 방안의 필요성도 적극 확산시키기로 했다.

유정복(사진) 농림수산식품부 장관은 27일 오전 경북 경주에서 막을 올린 제30차 유엔식량농업기구(FA

O) 아·태지역 총회'에 참석, 개회사를 통해 “아·태지역의 식량안보가 크게 위협받고 있는데 대해 각국은 농업분야 투자를 강화하고 생산성 향상 방안을 모색해야 한다”면서 이 같이 밝혔다.

FAO 아·태 총회는 제8차 서울 총회(1968년 9월14~24일) 이후 44년 만에 한국에서 열리는 것으로, 아·태 지역 43개 회원국 농업장관과 유엔, 유엔개발계획(UNDP) 등 국제기구 관계자 500여명이 참석한 가운데 10월1일까지 계속된다. 유 장관은 각료급 회의 의장으로 회의를 주재한다.

유 장관은 “아·태 지역은 지속적인 경제성장에도 불구하고, 여전히 세계 기아인구 10억명의 3분의 2인 6억4000만명이 살고 있다”면서 “기아인구가 줄지 않고 식량가격이 급등하는 주요 원인은 역대 곡물생산성 및 경지면적

의 감소때문”이라고 말했다.

그는 이에 따라 쌀, 밀 등 주요 곡물의 자유로운 무역이 방해받지 않도록 하기 위한 국제협력 체계 구축이 중요하며 식량안보, 빈곤해소 및 지속가능한 농업발전을 위한 역내 협력이 강화되어야 한다고 강조했다. 이와 관련, 농식품부는 아·태지역 국가를 대상으로 ‘고기를 잡아주는 방식’에서 탈피해 고기잡는 기술과 경험을 전수하는 혁신적 개도국 지원모형을 채택하는 데 주력하기로 했다.

김종진 농식품부 국제협력국장은 “앞으로 개도국 농업·농촌분야 지원을 위해 대륙별 거점국에 대한 패키지 방식을 통해 농업분야 공적개발원조(ODA)를 확대하고 식량생산기술 등 협력도 강화할 방침”이라고 말했다.

이민종기자 horizon@



문화일보

2010년 09월 27일 월요일 005면 종합

아·태지역 손잡고 '新농업혁명' 이끈다

한국 '보릿고개' 최단기 극복 노하우 전달 '눈길'

■ 경북 경주에서 개막된 제30차 유엔식량농업기구(FAO) 아·태지역 총회'는 식량위기 및 기후변화 대응 방안, 농업생산성 향상, 식량안보 상황을 점검하고 위기대응능력을 높이는 데 주안점을 두고 있다.

특히 우리나라는 최단기간에 '보릿고개'를 극복한 노하우를 안팎에 알리고 아·태지역의 식량안보 개선에 앞장서는, '국제농업리더'로서의 위치를 부각시킬 계획이어서 효과가 주목된다. 27일 농림수산식품부에 따르면 아·태 총회는 역대 농업상황과 정책방향을 점검하고 그 결과를 192개국이 회원으로 가입해 있는 FAO 총회에 반영하는 각료급 회의이다.

이번 회의의 주제는 아시아 식량안보역량 제고 방안으로, 회의 기간에 '농업각료 공동선언문'을 별도로 채택하기 위해 준비 중이다. 식량안보

강화를 위한 회원국과 국제기구간의 역할을 강조하고, 새로운 농업변화를 아·태지역에서 선도한다는 내용이 담긴 것으로 알려졌다.

아울러 식량위기 극복을 위해 국제 농업투자에서 투자국과 유치국이 '윈윈'할 수 있는 규범 제정방안을 다루기로 했다. 식량가격 급등과 경제위기가 아시아 국가에 미치는 영향과 국제상황을 살피고, 위기대처를 위한 정책교훈은 어떻게 얻을 것인가도 주요 관심사다. 농식품부 관계자는 "역내의 작물 재배 패턴과 작물의 종류별 재배순서 다양화, 생산 후 시스템 등을 검토해 작물 생산성을 늘리는 방안도 살펴볼 것"이라고 말했다.

지난해 7월 주요8개국(G8) 정상 회의에서 27개국 및 15개 국제기구가 지속가능한 농업과 식량안보를 위해 3년간 200억달러를 지원키로

한 '라퀼라선언'의 이행 및 후속조치도 점검하게 된다.

우리나라는 개회국 및 의장국으로 선진 식량증산기술 개발 등을 통해 식량부족 상황 극복 노하우를 공유해 역내 식량안보 개선에 일조한다는 데 역량을 집결키로 했다. '의지, 열정, 상상, 희망'을 주제로 총회 1·2관, 한식 및 식품관을 운영해 농업발전에 대한 열정과 아·태 지역을 리드하는 비전을 제시한다는 복안도 이번 배경에서 기획됐다.

농식품부 관계자는 "아시아, 아프리카 지역에서 현지 농업실정에 맞춰 수확을 많이 하고 안전농산물을 생산할 수 있는 기술을 협력하자는 요청이 쇄도하고 있다"면서 "11월에 서울에서 개최하는 '아시아농식품 기술협력 이니셔티브(AFACI)' 출범식에서는 가칭 '아시아-아프리카 농업상'도 수여해 개도국 지원협력 사업의 성과를 극대화할 것"이라고 말했다. 이민홍기자

내일신문

2010년 09월 27일 월요일 012면 산업

“식량안보 위해 200억불 지원”

오늘부터 경주서 FAO 아태지역총회 ... 43개국 참여

제30차 세계 식량농업기구(FAO) 아시아·태평양 지역총회가 27일부터 다음달 1일까지 5일간 경주서 현대호텔 컨벤션홀에서 열린다.

이번 총회에는 43개 세계식량농업기구 아태지역 회원국의 농업각료 및 고위공무원과 국제기구 및 비정부단체 등 300여명이 참석한다. 이들은 지난해 이탈리아 라퀼라에서 열린 세계식량안보회의의 결의사항을 점검하고, 식량안보를 위한 기후변화 완화 및 적응정책 통합 등을 논의한다.

지난해 7월 이탈리아 라퀼라에서 열린 주요 8개국 정상회의에 참석한 27개국과 15개 국제기구는

지속가능한 농업과 식량안보, 사회 안전망 구축을 위해 '세계식량안보에 대한 라퀼라 공동선언'을 발표하고 3년간 200억달러를 지원하기로 한바 있다.

이번 총회에선 각료급·고위급 회의와 별개로 특별회의를 열고 지역주민의 참여 및 토지권리 인정, 환경보전 등을 포함한 '책임있는 국제농업투자'도 논의한다.

2007~2008년 세계식량위기가 이후 세계 각국은 해외 농업개발을 신식민주의나 개발도상국의 토지수탈로 보는 부정적인 시각이 늘어나고 있어 해외농업투자에 대한 국제규범 제정이 필요하다는 목소리가 높아지고 있다.

지역총회에서 논의된 내용은 이틀에 걸치는 세계식량농업기구 전체 총회에 회부한다.

한편, 아시아·태평양지역 시민사회단체협의회도 27~28일 이틀간 경주시 교육문화회관에서 포럼을 열고 기후변화, 토지수탈과 토지에 대한 접근, 무역과 투자, 식량과 금융위기 등을 논의한다.

이번 포럼에는 아시아·태평양 지역 50개 농·어업인 단체와 협동조합 등이 참여한다.

이들은 포럼에서 합의한 내용을 세계식량농업기구 아태지역총회 본회의에 권고안 형식으로 제출할 예정이다.

정연근 기자 yjung@naeil.com



東亞日報

2010년 09월 28일 화요일
B02면 경제 금융

유엔 식량농업기구 아태총회 경주시 개막

제30차 유엔 식량농업기구(FAO) 아시아태평양 지역 총회가 27일부터 닷새간의 일정으로 경북 경주시에서 시작됐다. 아태 지역 44개 회원국의 농업 각료 및 전문가 350여 명이 참석하는 이번 총회에서는 식량위기 극복 방안과 기후변화 대응 방안 등에 대한 논의가 진행된다. 한국에서 FAO 아태 총회가 열린 것은 1966년 이후 44년 만이다.

농림수산식품부는 “최근 식량위기 극복 경험을 공유하고 농업생산성 향상 방안 등에 대한 참가국들의 발표가 진행된다”며 “총회에서는 각료급 회의, 고위급 회의 등도 열린다”고 설명했다.

유정복 농식품부 장관(사진)은 이날 개회사를 통해 “이번 총회가 식량안보 및 기후변화·자연재해 등 지역 내 다양한 도전의 극복 방안을 논의하고 아태 지역의 협력을 더욱 강화하는 계기가 되기를 바란다”고 말했다. 참가국들은 이번 회의에서 지난해 합의한 ‘라켈라 선언’에 대한 후속 조치도 점검할 예정이다. 지난해 1월 27개 국가 및 15개 국제기구는 지속가능한 농업과 식량안보를 위해



전 세계 개발도상국 등에 3년간 200억 달러를 지원한다는 ‘라켈라 선언’을 채택했다.

한편 농식품부는 이번 총회를 한식 세계화와 국가 이미지 제고의 기회로 삼는다는 계획이다. 이를 위해 농식품부는 한식 체험행사와 최근 유네스코 세계문화유산에 등재된 경주 양동마을 소개 등 다양한 문화 행사를 마련했다. 농식품부는 “이번 총회는 아태 지역 농업 현안에 대한 실효성 있는 논의의 장이 될 것”이라며 “이와 함께 우리나라 농·산업의 해외 진출과 국가 이미지 제고에도 기여할 기회가 될 것으로 예상된다”고 밝혔다.

한상준 기자 always@donga.com

아주경제

2010년 09월 28일 화요일 025면 오피니언

44년만에 경주서 열린 FAO 亞太 총회



김선국 <경제부기자>

전세계가 농업선진국인 대한민국을 주목하고 있다. 44년만에 한국에서 유엔식량농업기구(FAO) 아·태 지역총회가 열리기 때문이다. FAO는 인류의 식량난과 빈곤 퇴치를 위해 1945년에 설립됐으며 현재 192개국 회원국으로 가입돼 있다.

우리나라는 1966년 서울에서 FAO 아·태 지역총회를 개최할 당시 식량부족국가였다. FAO는 우리나라의 식량난 해결을 위해 간척사업·도로개설 등 농업기반시설 마련을 위해 1964년부터 10여년간 총 1억달러 이상을 지원했다. 그러나 27일부터 닷새간 경주에서 열리는 제 30차 아·태 지역총회에서는 우리나라가 식량부족국가를 지원하는 기여국으로 상황이 바뀌게 된다.

현재 10억이 넘는 세계 기아인구를 줄이기 위해 세계식량계획(WFP) 등과 연계, 식량부족국가에 식량과 농업생산기술을 제공

하는 등 국가간 공조체계 구축 등의 활발한 활동을 하고 있다. 또 세계보건기구(WHO)와 협력해 산하기구인 국제식품규격위원회(CODEX)를 통해 국제적으로 거래되는 식품의 안전성 확보를 위한 기준마련을 준비 중이다. 이번 총회의 의장국인 우리나라는 아·태지역 식량난 해결을 위한 국가간 공조 강화를 유도할 계획이다. 더불어 다양한 기술협력을 통해 식량이 부족한 개도국에 우리의 식량위기 극복 노하우와 선진 농업기술 및 인프라지원을 확대할 방침이다.

이렇듯 빠른 시간에 암축성장을 한 우리나라를 벤치마킹 대상으로 여기는 나라가 많다. 우리나라의 성공적인 경제발전모형을 경쟁적으로 도입하려는 모습도 엿보인다.

이런 움직임은 우리나라가 빠른 시간에 농업선진국이 된 국가여서가 아니다.

단순한 식량생산 기술을 넘어 식재료·생명산업의 프로세스, 자원·환경 등 악조건을 극복하는 노하우를 개도국에 아낌없이 베풀고 있기 때문이다. 우리나라가 전세계의 모범이 되고 있는 진짜 이유다.

이번 총회는 좋은 기회다. 전정 선진화된 대한민국을 알릴 수 있는 기회를 잘 활용하길 바란다.

uses@

아시아투데이

2010년 09월 29일 수요일 025면 오피니언

칼럼

세계 식량위기, 그 해결을 위해



김재수
농림수산식품부 1차관

우리나라는 여유분의 쌀을 다양한 가공식품의 원료로 사용하고 있으며, 국민의 관심이 높은 안전한 먹을거리 생산을 위해 다양한 제도와 기술을 개발하고 있다. 최근 몇십년간 국민들은 안전성, 맛 등 먹을거리의 질을 주로 고민했지, 식량부족 같은 먹을거리의 양을 고민하지 않은 것 같다.

그러나 우리에게도 '보릿고개'란 말이 있었다. 1970년 이전 시대를 보내신 분들에게 익숙한 단어인 보릿고개란 5~6월 즈음 지난해 추수한 양식이 바닥나고, 올해 농사지는 보리마저 미처 여물지 않아 많은 국민들이 굶주림을 겪어야 했던 시기를 일컫는다.

그런데 우리나라가 불과 한 세대 만에 '보릿고개'를 녹색혁명과 경제성장을 기반으로 식량부족 문제

를 해결함으로써 더 이상 국민들이 배고픔의 설움을 겪지 않도록 하는데 성공했다.

하지만 아직도 세계인구의 1/6인 10억 2000만명은 식량부족으로 배고픔의 고통을 받고 있고, 6초에 한명의 어린이가 굶주림으로 죽어가고 있어, 이에 대한 대책마련이 시급한 상황이다.

이러한 상황을 타개하기 위해 전 세계적으로 식량부족 해결에 대한 논의가 활발히 진행되고 있으며, 대표적인 국제기구로 191개 국가가 가입돼 있는 국제연합식량농업기구(FAO)가 있다.

FAO는 2년마다 전 세계를 5개의 권역으로 나누어 지역 내 식량·기아 문제 등에 대한 해결방안을 논의하기 위하여 지역총회를 개최한다. 우리나라는 1966년 제8차 FAO 아시아·태평양 지역총회를 서울에서 개최하였다. 당시에는 우리도 식량문제 해결이 가장 중요한 국가적 관심사였다.

현재 아·태지역에는 전 세계 기아인구의 약 64%인 8억 4000만 명이 기아(飢饉)선상에 놓여 있다. 이 지역 43개 회원국 중 일부국가를 제외하고는 불과 몇십년 전 우리가 겪었던 '보릿고개'와 같은 상황을 현재까지 겪고 있다.

지난 27일부터 경상북도 경주시에서는 한국에서는 44년 만에 두 번째로 제30차 FAO 아·태지역총회가 개최되고 있다. 총 5일의 회의기간 중 아시아·태

평양 지역의 43개 회원국 각료 및 국제기구 대표 등이 모여 식량문제 해결방안 등을 논의하게 된다.

우리나라는 금번 FAO 아·태 지역총회의 주최국이자 의장국으로서, 선진화된 식량증산기술 등 식량문제 해결과 관련된 노하우를 공유할 예정이며, '기아(飢饉) 없는 세상'을 위한 회원국간의 가시적인 합의를 이끌어낼 수 있도록 노력할 것이다.

이와 더불어, 우리나라는 회의기간 중 IT·BT·NT 등의 첨단기술과 연계된 생명산업을 아시아 지역의 빈곤타파와 경제발전을 위한 새로운 전략으로 제시할 것이다. 향후 구체화된 성과가 나타나고 이를 바탕으로 회원국의 빈곤수준이 낮아질 수 있다면 기아문제의 상당부분이 해결 될 수 있을 것으로 기대한다.

44년 만에 우리나라에서 개최되는 금번 FAO 아·태 지역총회는 우리나라뿐 아니라 참석하는 회원국들로서도 뜻 깊은 자리가 될 것이다. 아·태지역에서도 후진국가였고, '보릿고개'를 벗어나기 위해 발버둥 치던 우리나라가 식량문제를 해결하고 의장국으로 우뚝 선 모습을 전망의 눈으로 보지 않을까 싶다. 이는 우리 국민들의 노력의 결과이다. 한창 진행되고 있는 제30차 아·태 지역총회에 국민여러분의 애정 어린 관심과 지지를 부탁드립니다.

*외부 칼럼은 본지 편집 방향과 다를 수 있습니다.



아시아투데이

2010년 09월 30일 목요일 002면 종합

“기후변화·식량안보 회원국간 협력확대”

FAO 아태총회 보고서 채택

유엔식량농업기구(FAO) 아시아·태평양 총회 고위급 회의 마지막 날인 29일 회원국들은 기후변화와 식량안보 문제에 대응하기 위해 FAO의 역할 및 회원국간 협력을 확대하기로 의견을 모았다.

우리나라 주재로 열린 사흘간의 고위급 회의에서 30개 참가국들은 이러한 내용을 뼈대로 한 'FAO 아태 총회 보고서'를 채택, 이명박 대

통령이 참석한 가운데 열리는 FAO 아태 총회 각료급 회의에 보고했다.

채택된 보고서는 '역내 식량안보 및 지속가능한 개발을 위한 기후변화 적응' 의제와 관련, 기후변화 적응과 완화를 위한 FAO의 그간의 활동을 점검하고 강화하는 동시에, 역내 국가간 협력을 확대한다는 내용을 담았다.

특히 우리나라는 농업 부문의 기후변화 적응·완화를 위해선 FAO

차원의 공동 준비와 활동이 필요하다고 강조했다.

'역내 식량 및 재정위기' 의제와 관련, 식량수출국들은 합리적 판단에 따라 식량수출을 규제할 수 있으며, 수출규제가 식량위기의 직접적 원인은 아니라는 주장을 폈다.

반면 식량수입국들은 공정하고 안정적인 세계 식량거래 체계가 중요하다고 맞서 일치점을 찾지 못했다.

/경주=김종훈 기자 fun@

내일신문

2010년 09월 30일 목요일 013면 산업

“빈곤 줄이려면 농촌사회 개발해야”

FAO 아·태지역총회서 새마을운동 주목

세계식량농업기구(FAO) 아시아·태평양지역 각료급 회의가 30일 경주에서 시작됐다.

한국의 유정복 농림수산식품부 장관이 의장으로 개최한 이번 회의에서는 앞서 열린 고위급회담에서 채택한 '역내 식량안보 및 지속가능개발을 위한 기후변화 완화 및 적응정책 통합' 등에 대한 보고서를 다룬다.

각료급 회담에 앞서 지난 27일부터 29일까지 사흘간 열린 아·태지역 고위급회의에서 회

원국들은 식량안보를 위해 기후변화의 영향을 검토하고 세계식량농업기구와 역내 국가 간 협력이 중요하다는데 공감했다.

또 '지속가능한 식량안보를 위한 작물생산성 증대'에 대해 참가국들은 바이오에너지, 물관리 등의 분야가 생산성 증대의 원동력이라는데 인식을 함께하고 정책대안을 마련하기로 했다.

회원국들은 특히 세계 빈곤인구의 60% 이상이 모여 있는 아시아·태평양 지역에 대한 세계식

량농업기구의 투자가 더 많이 이뤄져야한다는데 의견을 모았다.

한국의 새마을운동에 대한 참가국들의 관심도 높아 농촌사회 개발에 대한 논의도 거론됐다. 우리나라는 농촌사회개발운동인 새마을운동이 빈곤을 줄이고 농촌소득을 올리는 데 좋은 사례가 될 수 있다고 설명하고 세계식량농업기구가 농촌사회개발운동을 지원하는 것을 사업우선순위에 포함할 것을 제안했다.

정연근 기자 ygjung@naeil.com



문화일보

2010년 09월 30일 목요일 002면 종합



APRC 2010
The 30th FAO Regional Conference for Asia and the Pacific
제30차 FAO 아시아·태평양 지역총회

FAO 亞·태총회 각료급 회의 경주서 개최

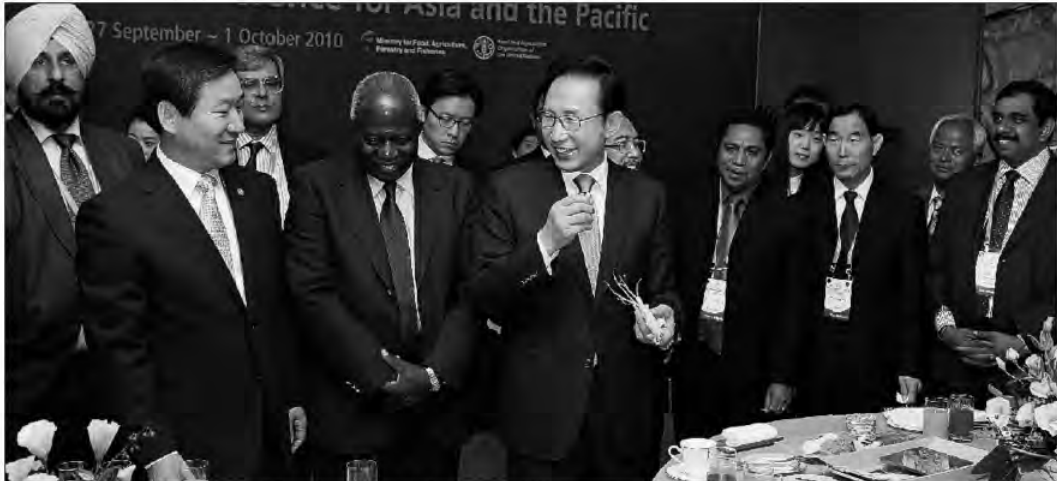

이명박 대통령이 30일 오전 경북 경주시 연대호텔에서 열린 제30차 유엔식량농업기구(FAO) 아·태지역 총회 개회식에서 인삼을 맛보며 회원국 대표들과 환담하고 있다. 경주=김영수

식량안보 공동대응 탄력 받는다

44개 회원국 '라퀼라 선언' 이행·협력 방안 등 논의...러시아 첫 참석

▶ 관련기사 1면

■ 경북 경주시에서 열리고 있는 '제30차 유엔식량농업기구(FAO) 아시아·태평양지역 총회'를 계기로 역내 식량안보 위기 대응 노력에 탄력이 붙을 전망이다. 'FAO 아·태 총회'는 지난 27-29일 고위급 회의에 이어 30일 각료급(장관급) 회의에 들어갔다. 이번 총회에서는 44개 회원국과 국제기구, 비정부기구(NGO) 대표들이 당면한 식량 안보 및 기후변화 등 현안에 대한 논의 결과들 모대로 각료급 회의 보고를 거쳐 향후 협력을 강화하기로 했다.

이에 따라 그동안 국제기구 등을 중심으로 협의는 지속됐지만 구체적 성과물이 없었던 식량안보를 위한 노력에 책임감을 불어넣을 수 있을지 주목된다.

제30차 유엔식량농업기구(FAO) 아·태지역총회 각료급 회의 주요 의제

- ◆ 라퀼라 이니셔티브 및 식량안보 정상회의 후속조치
 - 라퀼라 G8 정상회의, 2009년 11월 식량안보 정상회의 후속조치 이행 및 협력방안 관련 각국 경험·전문 공유, 향후 협력방안 제기 및 검토
- ◆ 식량안보 개편년식
 - 지역차원의 제도적 메커니즘 마련 등 식량안보에 관한 비금식 제안 도출 계획
- ◆ 책임감 있는 농업투자
 - 세계식량안보와 농촌보존을 위한 지속적인 농업투자와 국제규범 원칙 제정

자료: 유엔식량농업기구

고위급 회의에서는 아·태지역 역내의 심각한 식량안보 실태가 공개돼 관심을 모았다. FAO보고서에 따르면 1970-1990년에 평균 3.9%였던 역내 작물생산성 연간 성장률은 1997-2007년에 1.1%로 대폭 감소했다. 특히 주식인 쌀재 밭의 경우 1997년부터 10년간의 생산성 증가율이 각 0.8%, 0.2%로, 같은 기간 인구증가율(1.3%)에도 미치지 못했다.

고위급회의 의장인 김중진 농림수산식품부 국제협력국장은 "2050년 세계 인구가 90억명에 달할 경우 식량생산은 70%가 늘어나야 하는데, 현재와 같은 속도로는 맞출 수 없다는 결론에 도달했다"면서 "이렇게 되면 재난, 재앙이 불가피하다는 게 중론이었다"고 말했다.

고위급회의에서는 이런 위기의식 아래 식량안보 및 지속가능한 개발

을 위한 기후변화 완화와 적응 정책 노력을 총회에 권고하고, 역내 식량 및 재정위기 대처 경험을 나누기로 했다. 농업부문에 투자의 우선순위를 부여하고 세계 식량거래체계 개발을 위한 FAO의 역할을 확대하는 한편 세계무역기구(WTO)와 공조를 강화하는 내용 등도 담았다. 이번 총회에는 러시아가 회원국으로 처음 참석해 곡물수출 제한조치 배경을 설명하고 적극적인 참여 및 활동 의사를 밝히 눈길을 끌었다.

각료급 회의에서 각국은 식량안보에 관한 '라퀼라 선언'(지난해 7월 이탈리아 라퀼라에서 주요8개국 정상회의가 채택한 식량안보 선언) 이행과정에서의 경험과 협력방안을 토론하고 협력방안을 찾게 된다.

경주=이민정기자 horizon@munhwa.com



아주경제

2010년 09월 30일 목요일 002면 종합



경북 경주에서 열리고 있는 유엔식량농업기구(FAO) 아시아·태평양 총회에 참여하고 있는 외국 인사들이 29일 세계문화유산인 양동마을을 찾아 해설사로부터 설명을 듣고 있다. [연합뉴스]

“작물 생산성 증진... 회원국 간 공동 노력 다짐”

FAO 아·태지역 고위급회의서 식량·기후변화 해결 방안 제시

제30차 유엔 식량농업기구(FAO) 아시아·태평양지역 고위급회의가 29일 28개국 대표단 등 278명이 참석한 가운데 '회의 결과보고서'를 채택하고 폐회식을 가졌다.

FAO 고위급회의 의장인 김종진 농림수산 식품부 국제협력국장은 이날 "이번 고위급회의는 식량안보 및 기후변화 등과 관련된 8개 의제에 대해 참가국들의 다양한 의견 개진이 있었다"며 "여내의 도전과제를 총체적으로 살펴보고 해결방안도 제시한 장이 됐다"고 밝혔다.

"여내 식량안보 및 지속가능 개발을 위한 기후변화 적응 및 완화정책 통합" 의제 논의 시간에는 여내 식량안보 및 지속가능 개발에 대한 기후변화의 영향을 검토했다. 특히 농업부문에서 기후변화 적응과 완화를 위한 FAO의 활동을 보고하고, 기후변화 적응과 완화에 대한 시너지 효과를 얻기 위해 해결해야 할 과제를 제시했다.

회원국들은 이에 대한 지지를 표명하고,

기후변화 적응과 완화를 위해 FAO의 역할 및 여내 국가 간 협력이 중요하다는 점에 대해 공감대를 형성했다.

우리측은 우리나라의 기후변화 대책을 설명하고, 농업부문의 기후변화 적응과 완화를 위한 FAO 차원의 공동 준비 및 활동을 제안했다.

"여내 지속가능한 식량안보를 위한 작물 생산성 증대" 의제 논의 시간에는 여내 식량안보 및 작물 생산성의 과거 추세와 현재 상황을 진단했다. 아울러 생산성 향상의 원동력 및 작물 생산성과 관련된 쟁점(바이오에너지, 물관리)이 논의됐다. 또 작물 생산성 증진의 제약 요인을 분석해 정책 대안 및 권고사항도 내놓았다.

회원국들은 이같은 보고서를 지지하고 여내 식량안보를 담보하는 작물 생산성 증진을 위한 FAO와 여내 회원국 간 공동 노력을 다짐했다. 우리측은 아·태지역의 작물 생산성 향상을 위해서는 국가별 특수성을 고려

하고 구체적 우선순위를 설정하는 것이 필요하다는 점을 부각시켰다.

"2010~2011년 사업예산안 및 2012~2013년 아·태지역 우선조치사항 이행"을 논의하는 자리에서 FAO측은 "회원국들은 FAO측 제안이 종합적이고 포괄적으로 아·태지역 활동에 적합하기는 하지만 우선순위를 보다 구체화할 필요가 있다"고 지적했다.

우리나라는 구체적인 우선조치 분야를 제시하고 목표 달성 여부를 확인할 수 있는 성과지표 개발의 필요성을 제시해 회원국들의 지지를 받았다.

특히 농촌사회 개발운동인 새마을운동이 민관을 줄이고 농촌 소득을 올리는 데 좋은 사례가 될 수 있다고 설명하고, FAO에서 농촌사회 개발운동을 지원하는 것을 우선순위에 포함시킬 것을 제안했다.

아울러 회원국들은 아·태지역이 전세계 기아인구(10억2000만명)의 63%(6억4000만명)를 차지함에도 FAO 지원예산은 아프리카의 절반에도 미치지 않는 상황에 대해 개선을 요구했다. 김선국 기자 usese@

매일경제

2010년 10월 01일 금요일 A06면 경제

유엔 식량농업기구(FAO) 아태총회 개막



이명박 대통령

농업강국 노하우 개도국에 전수
식량위기 극복에 한국역할 기대



디우프 사무총장

아시아 각국이 만성적인 식량난 해결을 위해 그동안 취해 온 정책과 위기극복 경험을 서로 공유하기로 했다. 최근 기상이변에 따른 곡물가격 인상 등 전 세계 식량 수급 불안정이 지속되고 있는데 따른 것이다.

지난달 30일 경주에서 열린 유엔 식량농업기구(FAO) 아시아·태평양 지역총회 각료회의에서 참가국들은 농업기술과 위기극복 경험 전수 등을 통해 식량안보에 공동 대응하기로 했다.

이명박 대통령은 축사에서 "한국이 식량안보를 해결한 경험을 살려 기아문제 해결을 위한 국제사회 노력에 동참하고자 한다"며 "농업생산 증진을 위해 현지에 적합한 맞춤형 기술과 인프라스트럭처를 지원하는

데 더 많은 노력을 기울이겠다"고 말했다.

최근 식량위기 극복을 위한 방안에 대해서도 언급했다. 이 대통령은 "식량안보는 생존과 직결된 인간의 기본권 문제"라며 "기아를 해소하기 위해서는 농업 부문에 대한 지원과 투자를 늘려 곡물 생산을 늘리고 생산성을 향상시켜야 한다"고 강조했다.

이날 FAO 아태 지역총회에는 자크 디우프 FAO 사무총장(73)이 참석해 눈길을 끌었다. 그는 기자회견에서 "전 세계 기아인구 중 62.5%가 아시아·태평양 지역에 집중돼 있다"며 "한국 같은 농업 강국의 지원이 절실하다"고 강조했다.

세네갈 출신인 디우프 총장은 1994년부터 FAO 사무총장 직을 맡고

있으며 유엔 주재 대사를 지냈다. 그는 "빈농국에서 농업 강국으로 변신한 한국이 전 세계에 성공적인 노하우를 전수해주기 바란다"며 "한국이 공적개발원조(ODA) 공여국으로서 농업 분야에 할당하는 자금도 많이 늘려 달라"고 주문했다.

디우프 총장은 전 세계 농업 분야에서 한국이 해 온 역할에 대해서도 높이 평가했다.

그는 "지난해 이탈리아 G8 정상회의에서 이명박 대통령이 국제 곡물 가격 안정과 개도국 식량안보 해결을 지적한 데 대해 높이 평가한다"며 "G20 의장국으로서 전 세계 식량안보와 기아문제를 해결하는 데 한국의 리더십을 기대한다"고 말했다.

경주/김병호·이진명 기자



러시아 대표, FAO 아·태지역 총회서 밝혀

잇단 기상변동과 인구증가 등으로 식량이 무기로 사용되는 것 아니냐는 우려가 지구촌에 확산되는 가운데 인도적 차원의 원조를 위한 곡물 생산은 '곡물수출제한에서 예외'라는 방침이나와 눈길을 끌고 있다.

러시아 외교부에서 세계식량농업기구(FAO)와 세계식량계획(WFP)을 담당하고 있는 올레그 코비아코브 과장은 지난달 30일 경주 현대호텔에서 기자간담회를 갖고 "올해 밀 생산량이 줄어 한시적으로 수출을 제한했다"면서도 "수출 제한을 하는 경우라도 인도적 차원의 식량원조를 위해 생산한 것은 수출제한을 하지 않는다"고 밝혔다. 그는 "지난 8월 30일자로 발효된 '수출제한법'에 이같은 내용을 담았다"고 덧붙였다.

코비아코브 과장은 지난달 27일부터 경주에서 열리고 있는 제30차 세계식량계획 아시아·태평양지역 총회에 참여하고 있다. 러시아가 아태지역 총회에 참여한 것은 올해가 처음이다.

코비아코브 과장은 "러시아의 주요 곡물은 밀인데 2년전 1억800만 톤, 지난해 1억톤 가량 생산했지만 올해는 5900만톤에 그쳤다"며 "그래도 그냥두면 기업은 다수출을 하게 되고, 이렇게 되면 국민들을 먹여살릴 양을 다시 수입해야 하므로 정부가 수출을 제한할 수밖에 없었다"고 말했다.

러시아의 한 해 밀 소비량은 7700만톤에 이르지만 올해 밀 수확 시기는 1~2주 밖에 남지 않았다.

정연근 기자 ygjung@naeil.com



서울신문

2010년 10월 01일 금요일 006면 종합



이명박(가운데) 대통령이 30일 경북 경주에서 열린 제30차 유엔 식량농업기구 (FAO) 아·태지역 총회 개막식에서 참석자들에게 자리를 권하고 있다. 왼쪽부터 자크 디오프 FAO 사무총장, 이 대통령, 유정복 농림수산식품부 장관. 청와대 사진기자단

아·태 식량안보 위기 공동 대응한다

아시아·태평양 지역의 식량안보 위기에 대한 여내 국가들의 공동대응이 첫발을 내디뎠다.

유엔 식량농업기구 (FAO) 아시아·태평양 총회는 30일 경주에서 각료급(장관급) 회의를 열어 식량 불안정과 빈곤을 극복하기 위한 공동협력 방안을 조속히 마련하기로 의견을 모았다.

총회에 참석한 44개 회원국과 국제기구, 비정부기구 (NGO) 대표들은 지속가능한 농업과 식량안보, 사회안전망 구축을 위해 FAO가 향후 3년간 200여달러를 지원하기로 한 '리펠라 선언' (지난해 7월 이탈리아 라퀼라에서 주요 8개국 정상회의가

FAO총회 경주서 개최... 44개 회원국 협력 합의 이대통령 "식량안보는 기본권... 기술·인프라 지원"

채택한 식량안보 선언)의 이행을 위해 각국이 취해온 경험과 전망을 공유하기로 했다.

고위급회의 의장인 김종진 농림수산식품부 국제협력국장은 "2050년 세계인구가 90억명에 달할 경우 식량 생산은 70%가 늘어나야 하는데, 현재의 속도로는 맞출 수 없다는 결론에 도달했다."면서 "이렇게 되면 재앙이 불가피하다는 게 중론이었다."고 설명했다.

참가국들은 전일까지 사흘간 고위급 회의에서 논의된 '식량안보 문제에 대응하고자 FAO의 역할과 회원국간 협력을 확대한다.'는 보고서를 채택했다. 보고서는 기후변화 적응과 안화를 위한 FAO의 활동을 점검하고 여내 협력을 확대한다는 내용을 담고 있다. 특히 우리나라는 보고서 채택 과정에서 새마을운동이 빈곤을 줄이고 농촌소득을 올리는 좋은 사례가 된다고 설명하고

FAO에서 각국의 농촌사회개발운동을 우선 지원해줄 것을 제안했다.

한편 이명박 대통령은 총회 축사를 통해 "오늘날 에너지안보와 식량안보는 21세기 인류의 미래를 위협하는 긴급한 현안"이라면서 "식량안보는 생존과 직결된 인간의 기본권 문제"라고 밝혔다. 이 대통령은 이어 "선진국은 개도국에 인도적 지원과 개발 협력을 확대해야 한다."면서 "대한민국은 식량안보를 해결한 경험을 살려 현지에 적합한 맞춤형 기술과 인프라를 지원하는 데 더 많은 노력을 기울이겠다."고 약속했다.

김성수·임일영기자
sskim@seoul.co.kr



아주경제

2010년 10월 01일 금요일 007면 종합



이 대통령과 각국 대표들 이명박 대통령이 30일 오전 경주 현대호텔에서 열린 제30차 UN 식량농업기구(FAO) 아태 지역총회 개회식에 참석해 각국 대표들과 기념촬영을 하고 있다.

“에너지·식량안보는 21세기 긴급 현안”

이 대통령 FAO 아태총회 축사

이명박 대통령은 지난달 30일 “오늘날 에너지안보와 식량안보는 21세기 인류의 미래를 위협하는 긴급한 현안”이라고 지적했다.

이 대통령은 이날 경주에서 열린 제30차 유엔식량농업기구(FAO) 아태지역총회 축사에서 “특히 식량안보는 생존과 직결된 인간의 기본권 문제”라면서 이같이 밝혔다.

이 대통령은 “농업 생산성의 향상에도 기후 변화에 따른 자연재해로 곡물 생산의 불안정성이 심화하고 있다”면서 “도시화로 인한 경지면적의 감소와 인구증가, 바이오연료용 작물재배 증가 또한 세계 식량안보를 위협하고 있다고 지적했다.

이 대통령은 “기아를 해소하기 위해서는 농업 부문에 대한 지원과 투자를 늘려 곡물 생산을 늘리고, 생산성을 향상시켜야 한다”며 “또 각국의 상황에 맞는 독자적 발전 모델을 찾고, 정치적 안정을 이뤄야 한다”고 말했다. 이어 이 대통령은 “선진국은 개도국에 인도적 지원과 개발 협력을 확대해야 한다”며 “대한민국은 식량안보를 해결한 경험을 살려 현지에 적합한 맞춤형 기술과 인프라를 지원하는 데 많은 노력을 기울이겠다”고 약속했다.

이 대통령은 “서울 G20 정상회의가 국가간 개발격차를 줄이고 공정한 지구촌을 위한 협력의 장이 되도록 노력하겠다”며 “현지

실정에 맞는 적절한 지원과 이를 효과적으로 이용하는 지혜가 함께할 때 더 나은 길로 나갈 수 있다”고 강조했다.

이 대통령은 또 “자연환경을 보호하면서 경제도 성장시켜야 하는 것은 인류의 피할 수 없는 과제”라면서 “대한민국의 새로운 국가비전인 저탄소 녹색성장은 인간중심주의와 환경지상주의를 모두 극복하려는 노력”이라고 설명했다.

이 대통령은 “녹색산업과 녹색기술은 화석연료에 대한 의존을 낮춰 기상이변을 줄이고 농업생산에 기여할 것”이라며 “환경위기에 국경이 없는 만큼 글로벌 파트너십 또한 대단히 중요하다”고 국제적 협력을 촉구했다.

김명욱 기자 kyw@



한겨레

2010년 10월 01일 금요일 028면 사회

“한국, 세계 기아 해결에 적극 참여를”

FAO 사무총장 자크 디우프

“한국은 지원받는 나라에서 지원하는 나라로, 화려하게 성공했습니다. 농업 분야 발전도 눈부십니다. 한국의 경험은 빈곤 국가들에 큰 도움이 될 것입니다. 공적개발원조(ODA) 등에 더 많은 기금 출연과 기여를 기대합니다.” 30일 경북 경주시에서 열린 제30차 유엔 식량농업기구(FAO) 아시아·태평양 지역총회에 참석한 자크 디우프(73·사진) 사무총장은 “2015년까지 4억2500만명의 기아



인구를 줄여야 한다”며 한국을 비롯한 국제사회의 적극적인 참여를 촉구했다. 세네갈 출신의 자크 디우프는 18년째 사무총장으로 재임하면서 빈곤 퇴치, 기후변화 대책 마련에 힘을 쏟아왔다. 1966년 8차 총회 이후 44년 만에 한국에서 열린 이번 지역총회에서는 식량안보 강화와 기후변화 적응 방안 등을 논의한다. 경주/김현대 선임기자 koala5@hani.co.kr





제 15 장 후속조치

I 개요



- 행사 개최를 위한 사전준비 및 진행과정과 결과 등 각 부문별 진행기록을 남겨 행사개최 결과물 보관
- 차후 개최될 유사행사의 참고자료로 보관하고 관련기관에도 송부

II 행사결과 정리



1. 참가자관리 후속업무

- 각 회원국 대상으로 행사사진을 담은 CD 현장배부
- 각 회원국 수석대표들에게 VIP 환담회 시 촬영한 단체사진 인화하여 현장제공
- 감사편지 발송
 - ▶ 감사서한을 보내온 국가를 대상으로 이메일을 통해 농식품부 장관 명의의 감사서한 발송
 - ▶ 성공적 개최에 대한 협조와 기여에 감사표시
- 홈페이지에 포토갤러리 업데이트하여 현장의 사진기록을 공유하고 다 운받을 수 있도록 조치



2. 회의결과 정리

- 백서 발간
 - ▶ 회의 개최를 위한 부문별 준비 단계 및 진행, 참가자 초청 및 홍보, 참가자 등록, 회의, 공식 및 부대행사 등 각 부문별 행사 진행 개요 및 진행 결과를 추가하여 최종 결과 정리
 - ▶ 자체보관 및 관련기관 송부
 - ▶ 제작 수량 : 200부
 - ▶ 구성 : 백서인쇄본 및 DVD, 앨범 첨부(백서파일, 각료급 개회식 영상, 하이라이트 영상, 사진자료)
- 앨범제작 : 행사 주요 장면을 모아, 앨범 발간
 - ▶ 회원국 수석대표 및 주요 관련기관 송부
 - ▶ 제작 수량 : 40부
- 기록물 편집 및 정리
 - ▶ 기록물은 종류에 따라 별도의 수량을 지정하여 주최 및 주관처에 제출 (FAO아태지역사무국, 농식품부, FAO한국협회, 경상북도, 경주시)
 - ▶ 기록물 구성
 - 행사기록 및 하이라이트 영상(풀버전)DVD (10장/세트) 10세트
 - 하이라이트 영상(5분) DVD (1장/세트) 10세트
 - 베타테이프(원본)
 - 사진기록 DVD (3장/세트) 10세트
- 사후정산
 - ▶ 행사 준비과정에 따라 변동되는 부분의 사전확정 여부의 어려움 및 공정한 평가를 위해 사후원가계산을 진행하였음



의제 및 회의결과

30th FAO Regional Conference for Asia and the Pacific





I. 결과 요약

1) 각료급 회의



■ VIP 축사

- 1966년 한국이 FAO 총회를 개최한 이후 빠른 발전을 이루어 식량 부족을 극복하였으며, 이 경험을 공유할 것임
- 식량위기의 원인이 된 다양한 문제해결을 위하여 국가간 협력제고가 중요
- 친환경, 지속가능한 성장을 위하여 우리나라의 저탄소 녹색성장을 추진 중



VIP 축사 사진



장관님 폐회사

- 금번 지역총회에서는 식량안보, 기후변화, 지속가능한 농업생산, FAO 개혁 등 주요 의제에 대한 심도 있는 토의를 하고, 노하우를 공유
- 식량안보, 기아문제 해결을 위하여 각국의 노력 및 농업부문에 대한 연구 개발, 인프라구축, 품종개발 등 지원강화 필요

주요의제 및 논의내용

- ① **식량안보정상회의 및 제36차 총회에서 제기된 사안 및 단일 국제공유서비스센터 설립**
 - ▶ 회원국들은 FAO 행정 및 재정분야를 지역사무소에 이양하는 등의 분권화에 긍정적 의사표시
 - ▶ 다수의 국가가 부다페스트로 통합하고자 하는 안에 우려를 표명하고, 현재의 태국 국제공유서비스센터 유지 필요성 주장
 - ❖ 현재 방콕, 산티에고, 부다페스트에서 국제공유서비스센터 운영 중
- ② **세계식량안보위원회(CFS:Committee on World Food Security) 개혁**
 - ▶ CFS의 효율성 제고를 위하여 참여확대, 활동강화, 고위급전문가패널 설치 등 개혁을 추진하고, 이를 위한 임시운영조직 설치고려
 - ▶ 회원국은 CFS 개혁을 지지하나, 신규 임시운영조직 설치에 재정 조달방법 등에 대한 충분한 검토 필요성 제기
- ③ **역내 식량안보를 위한 아태지역 우선순위 프레임워크('10~'19) 및 '10~'11 사업/예산 이행, 향후 2년간 아태지역 우선조치 분야**
 - ▶ 전 세계 기아인구의 2/3이 아태 지역에 거주한다는 사실 등을 들어 FAO 자원 배분 시 고려되어야 됨을 지적



④ (라운드테이블) : 선언에서 이행까지

- 식량안보에 관한 라퀼라 이니셔티브 및 세계식량안보정상회의 후속조치
- ▶ 각국은 공여국, 수혜국 입장에서의 경험을 소개·공유하였으며, 라퀼라 선언 이행을 위한 세계농업식량안보프로그램 펀드 운영관련 세부정보의 제공 필요성 등을 논의

⑤ 기타 논의사항

- ▶ 기후변화, 해수면 상승 등 도서국가들이 처한 특수상황을 고려한 기술적·재정적 지원
- ▶ 지역총회 결과에 대한 피드백 메커니즘 구축
- ▶ 말레이시아 대표는 각국 장관들의 발언기회 확대 요청
- ▶ 옵서버로 참여한 NGO 대표는 농업인의 권리 보호를 강조
 - ❖ 차기 제31차 FAO 아·태 지역총회는 베트남에서 개최기로 결정

2 고위급 회의



■ 주요의제 및 논의내용

- ① **역내 식량안보 및 지속가능개발을 위한 기후변화 완화 및 적응정책 통합**
 - ▶ 농업부문 기후완화를 위하여 전세계 온실가스 배출량의 약 1/3을 차지하는 농업분야 기여가 필수이며, 관련정책 조정시 FAO 조언 필요
 - ▶ 각국은 기후변화 적응완화를 위한 FAO의 역할 및 역내 국가 간 협력 강조
- ② **역내 식량 및 재정위기 대처 경험 및 정책 교훈**
 - ▶ FAO는 9개 아시아 국가를 대상으로 최근 세계식량 및 재정위기극복 경험을 검토하고, 심각한 피해 없이 대처하였음을 보고
 - ▶ 회원국은 장기적이고 통합된 식량안보네트워크 구축에 FAO의 역할 강화 및 지역 내 공조 필요성 강조
- ③ **역내 지속가능한 식량안보를 위한 작물생산성 증대**
 - ▶ FAO는 작물생산성 증대를 위하여 지속가능한 기술개발, 기술이전 메커니즘 개선, 시장연계, 소외 계층 지원 등 제안
 - ▶ 각국은 작물생산성 증진을 위한 FAO와 회원국간의 공조 강조
- ④ **기타 논의사항**
 - ▶ FAO 아·태 지역사업예산 우선순위의 구체화 필요성
 - ▶ 기술위원회와 아태총회간 연계 강화
 - ▶ 역내 재난대비, 대응, 완화를 위한 FAO 전략
 - ▶ 식량농업 식물유전자원 국제조약 등 보고



3 양자 면담



① FAO 사무총장(Jacques Diouf, 자크 디우프)

- ▶ '10. 9. 29(수) 18:30~19:00, 경주 현대호텔
 - ❖ 장관님, FAO 사무총장, FAO 아태사무소장, 국제협력국장, 국제협력총괄과장 등 5명
- ▶ FAO 사무총장은 우리나라 발전 사례가 개도국에 희망을 줄 수 있는 사례로 평가하고, 한 국민의 고용확대를 검토하기로 함

② 미얀마 장관(Htay Oo, 태이 우)

- ▶ '10. 9. 29(수) 16:15~16:45, 경주 현대호텔
 - ❖ 장관님, 미얀마 장관, 양자과장, 국협과장, 주한미얀마대사, 참사관 등 9명
- ▶ 미얀마는 우리의 새마을 운동과 선진 농업기술 전수를 희망

③ 인도네시아 장관(Ir. H. Suswono, 수스요노)

- ▶ '10. 9. 29(수) 16:50~17:10, 경주 현대호텔
 - ❖ 장관님, 인니 장관, 양자과장, 국협과장, 주한인니대사, 인니 복지부 부장관 등 9명
- ▶ 인니는 양국 간 농업협력 MOU 체결 및 실무협의체 설치를 제안

④ 몽골 장관(Badamjuna Tunjin, 바담주나 툰진)

- ▶ '10. 9. 30(목) 16:30~17:00, 경주 현대호텔
 - ❖ 장관님, 몽골 장관, 양자과장, 국협과장, 주한몽골대사관참사관 등 7명
- ▶ 동몽골 개발사업 등 양국간 농업분야 교류 협력 강화 협의

⑤ 몰디브 장관(Ibrahim Didi, 아브라함 디디)

- ▶ '10. 10. 1(금) 15:00~15:30, 경주 현대호텔
 - ❖ 장관님, 몰디브 장관, 국협국장, 몰디브 농수산부 차관 등 7명
- ▶ 몰디브는 수산업 분야 기술협력 MOU 체결 및 대화창구 개설 요청



4 특별회의(Side Event)



① 식량안보를 위한 국가 및 지역 거버넌스 강화(9.29)

- ▶ 식량안보 달성을 위하여 각국 대표단 외에 국제기구, 지역기구, 비정부 기관, NGO 대표 등 다양한 주체들이 논의 참여

② 식량안보 달성을 위한 관련 주체 역할(패널 발표)

- 정부역할(캄보디아 사례) : 식량안보는 다양한 부문을 포괄하므로, 이를 조정할 수 있는 정부기구 필요, 캄보디아는 농업농촌개발위원회 설립
- 학계역할(한국 사례) : 식량안보를 위한 자문 그룹의 일원으로, 식량안보 목표 설정을 위한 계획, 이행, 모니터링 기능 수행, 한국은 한국농촌경제연구원이 역할 수행
- 지역기구역할(아세안 등 사례) : 아세안은 통합 식량안보 기준을 마련, 비상쌀비축프로그램 등 추진
- 민관 파트너십 : 식량안보의 중요역할을 담당하는 농업인 보호, 이해당사자들 간 협력 및 시민참여를 위한 다자간 프로세스 필요

② 책임있는 농업 투자(10.1)

- ▶ 국제 농업투자가 증가되면서 투자 대상국 현지 소규모 농가 피해, 자원 남용 우려 등이 증대하여, 국제 원칙을 논의하게 됨
- ▶ FAO 전문가는 농업투자증진을 위한 FAO 프로젝트 및 책임있는 국제 농업투자를 위한 주요원칙을 설명
- ▶ 농업 투자가 투자국과 투자대상국 모두에게 이익을 주는 것이어야 한다는 점에 동의하며 이를 위한 원칙이 다양한 이해관계자들의 참여를 바탕으로 논의가 지속되어야 함을 강조





II. 지역총회 평가

■ 금번 지역총회는 우리나라의 국격을 확인하고 높은 계기

- 전쟁의 폐허에서 60년만에 G20 정상회의 의장국으로 발전한 우리나라의 성공과정과 농업기술발전된 농촌마을 등을 다수의 참가자들이 직접 보고, 체험할 수 있는 기회 제공
 - ❖ 홍보관(1,2,3관) 설치, 개회식 동영상 상영, Field Trip 등 실시
 - ▶ FAO 사무총장 및 양자면담 국가 등은 우리나라와의 농업기술교류, 성공 Know-how 공유 등을 희망
- 또한, 아름다운 농산어촌을 알리고, 한식세계화를 병행하는 등 다양한 수단을 통하여 국격제고 추진

■ 지역총회 의장국이자 공여국으로 국제사회에서의 리더 역할 수행

- 의장국의 위치로 아·태지역에 보다 많은 FAO의 지원을 촉구하고, 회원국 간의 공조를 제고하는 역할 담임
- 식량안보 및 기후변화 대응 등 주요의제 논의시, 공여국 위치에서 우리의 정책방향 및 개도국과의 협력 제안

■ FAO 개혁차원에서 금번 지역총회에 처음 도입된 특별회의(Side Event), 의제중심의 회의진행 등을 성공적으로 마무리

- 일정에 차질이 없도록 의제중심의 회의를 효율적으로 주재하여 회원국 간 결론 도출
 - ❖ 특별회의 시 회원국뿐 아니라 국제기구, 지역기구, 비정부 기관 및 시민사회 조직 대표 등 다양한 옵서버들이 동 논의에 활발히 참여할 수 있도록 하는 등, 열린 논의의 장 마련





Ⅲ. 후속조치

- 의장국으로써 향후 2년간(12.6월까지) 아태 지역을 대표하여 FAO 이사회·총회 등 참가 및 보고 수행

 - 올해부터 처음 도입되는 FAO 이사회 참가·보고 등에 대하여, FAO측과 협의 대응

- 양자면담 국가들과는 추가적인 세부협의를 통하여 국가간 협력 사업 등 구체화 방안 검토

- 우리나라와 기술협력, Know-how 공유를 요청하는 개도국 등을 중심으로 농업분야 ODA 확대 추진

 - * 농업협력사업 '10예산 49억원 → '11예산 100억 증액을 추진 중
 - * 해외기술협력센터 (KOPIA: Korea Project on International Agriculture)를 현재 10개국에서 20개국으로 확대할 계획
 - 베트남, 미얀마, 캄보디아, 필리핀, 우즈벡, 케냐, 브라질, 파라과이, DR콩고, 알제리

- 우리국민의 FAO 등 국제기구 진출 확대 도모로, 우리의 발전 모델이 전 세계에 공유될 수 있는 여건 마련

 - * 우리나라는 FAO 11위의 재정기여국이나 3,700여명의 직원 중 우리국은 2명

- 제30차 FAO 아태 지역총회 개최 상황 등을 상세 기록한 백서 발간 및 배포(12월 중)



참고

**30th FAO Regional Conference
for Asia and the Pacific**





참고. 주요회의 세부내용 및 우리부 대응자료

1

VIP 기조연설 개요(각료급 개회식)



- 한국은 지난 1966년 제8차 총회를 개최한 후, 44년 만에 다시 제30차 FAO 아태지역 총회를 개최
 - ▶ 40여년 전 한국은 FAO로부터 식량과 기술을 지원받는 최빈국이었으나, 녹색혁명을 통해 기아를 극복하고 21세기 지식경제와 녹색성장 시대를 열어가고 있음
- FAO는 설립 이래 기아 없는 세상을 위해 끊임없이 노력해 왔으나 도시화, 인구증가, 에너지 위기 등 다양한 구조적 문제로 인해 현재에도 전 세계 기아 문제는 해결되지 못함
 - ▶ 기아 해소를 위해서는 각국이 형편에 맞는 독자적 발전모델개발로 자립경제기반을 갖추어 나가야 하며, 라퀼라선언의 이행도 중요함. 한국은 이를 위한 지원에 더 많은 노력을 기울일 것임
- 기후변화는 식량안보에 커다란 위협이며, '저탄소 녹색성장'은 이에 대한 대한민국의 새로운 국가비전임
 - ▶ 환경위기에 국경이 없는 만큼 이의 해결을 위한 글로벌 파트너십이 중요하며, 각 국의 여건에 적합한 녹색성장을 구체적이고 실천적으로 모색해야 할 것
- 아태지역의 공동목표 달성을 위하여는 기본문제부터 함께 해결하여야 하며, 대한민국은 이에 적극 협력하겠음



2 장관 폐회사



- 이번 지역총회는 식량안보, 기후변화, 지속가능한 농업 생산, FAO 개혁 등 중요한 주제들을 심도 있게 논의하고 다양한 경험과 노하우들을 공유할 수 있는 소중한 기회였음
 - ▶ 이번 회의의 많은 권고사항은 세계식량정상회의 및 MDG 달성을 위한 올바른 지침을 제시해 주었으며, 지속가능한 농업과 농촌개발을 위한 비전과 미션에 더 가까이 다가갈 수 있게 함
- 식량안보 및 기아문제의 해결을 위해서는 각종 회의에서 논의되었던 해결방안과 각국이 약속했던 내용들의 이행여부를 면밀히 점검하고 미비점을 보완하는 등의 노력이 필요
 - ▶ 특히, 자국의 문화나 농업여건에 맞는 발전모델을 찾는 것이 중요한 바, 근면·자조·협동 정신에 기반한 새마을운동을 통해 성공모델을 창출한 한국의 경험이 도움이 될 수 있을 것임
- 각국은 농업부문에 대한 중요성을 인식하고 연구 개발, 인프라구축, 품종개발 등에 더욱 힘써나가야 함
 - ▶ 특히, 아태지역은 풍부한 동식물 유전자원 등 생명자원의 보존, 활용을 통해 인류의 번영을 이끄는 신녹색혁명의 발원지가 될 수 있을 것임



3 각료급 회의 의제별 주요 요지



① 의제 1

식량안보정상회의 및 제36차 FAO 총회에서 제기된 사안, 단일화된 국제공유 서비스센터 설립

보고서 (Basharat Ali & Boyd Haight, FAO)

- 식량안보정상회의 및 제36차 FAO 총회에서 제기된 사안
 - ▶ 세계식량안보정상회의(09.11.16~18, 로마)에서는 신속한 세계 기아 퇴치를 위해 4대 전략 목표* 합의
- 〈4대 전략 목표〉
1. 2015년까지 기아와 영양부족에 시달리는 인구를 각각 절반으로 감소 시키겠다는 새천년개발목표(MDG)와 1996년 세계식량정상회의의 목표를 달성하기 위해 시급한 국가, 지역, 국제적 행동이 이루어지도록 한다.
 2. 거버넌스 강화를 위한 기존 체계를 활용하면서 농업, 식량안보, 영양을 위한 글로벌 파트너십에 노력과 전문역량을 집결하고, 국가, 지역, 국제적 수준에서 조율을 촉진하며, 국가 및 지역의 이해가 적절히 표현되고 고려될 수 있도록 한다. 이를 위해 농업, 식량안보, 영양을 위한 글로벌 파트너십 진전을 위한 노력의 중점 요소이며 다양한 이해관계자들이 협력할 수 있는 가장 포괄적인 국제 및 정부간 포럼이 되는 세계식량안보 위원회의 개혁을 이행할 것을 약속한다.
 3. 개도국의 농업, 식량안보, 농촌개발에 대한 국내 및 국제적 자금지원 감소의 추세를 되돌리고, 지속가능한 농업생산 및 생산성을 증가시키기 위한 신규 투자를 촉진하며, 빈곤을 감축하고 식량안보 및 모든 이들의



식량접근성을 확보하기 위해 노력한다.

4. 기후변화로 인한 식량안보 상의 문제, 농업 부문의 적응 및 저감 필요에 적극적으로 대처하고, 영세농과 취약인구를 중심으로 농업생산자들의 기후변화 대처 능력을 증진시킨다.
 - ▶ 제36차 FAO 총회('09.11.18~23)에서는 세계 식량안보 상황 악화에 대해 우려를 표명하였으며, '10~'11년 사업예산안 채택, '10~'13년 중기계획안 및 '10~'19년 FAO 전략적 기본계획 승인
 - ▶ 즉각행동계획(IPA)에 따라 지역총회가 운영기구(governing body)로 편입되어 보다 강화된 역할을 수행하게 되는 등 분권화된 사무소(DO)의 권한이 강화됨

● 단일화된 국제공유서비스센터 설립

- ▶ '05년 총회의 결정에 따라 본부 및 각 지역사무소의 행정서비스 센터를 통합한 공유서비스센터(SSC : Shared Services Center)를 부다페스트, 방콕, 산티아고에 설치('07~'09)
- ▶ 양질의 행정서비스를 보다 저렴하게 제공하기 위해 부다페스트 단일 SSC로의 통합이 논의됨
- ▶ 방콕과 산티아고의 SSC 폐쇄문제는 각 센터에 대한 공정한 검토, 지역총회에서의 토의 등이 있는 후 결정
 - ❖ '10.8월말 FAO 본부는 방콕 SSC로 평가팀을 보내 운영전반에 대해 실사

● 회원국 간 주요 논의내용

- 각국은 FAO 개혁의 일환으로 IPA 및 이에 따른 분권화를 지지하였으나, 부다페스트 통합 SSC 설치 관련 대부분의 회원국이 부정적 입장을 표명
 - ▶ 회원국들은 IPA와 강력하고 의미 있는 분권화 진전 노력을 환영하며 향후 그 이행의 구체적 경과에 대한 정보제공 요청
 - ▶ 태국, 인도네시아, 방글라데시, 필리핀 등을 비롯한 대부분의 회원국들은 통합 SSC 설치 여부는 장기적 관점에서 경제적 효율성뿐만 아니라 역내



서비스 제공의 효과성도 동시에 고려하여 신중히 검토해야 할 문제임을 지적

우리측 제안 사항

- 우리측 또한 IPA를 지지하며 동 개혁 노력이 일정에 따라 차질 없이 진행되고 그 결과를 정기적으로 지역총회에 보고해 줄 것을 요청하였으며 통합 SSC 설치에 대해 신중한 접근이 필요함을 지적
 - ▶ 분권화의 진전은 고무적이나 분권화된 사무소의 책임이 커진 만큼 충분한 인적, 재정적 자원이 주어져야 하며, 분권화된 사무소 간의 효과적인 네트워크와 커뮤니케이션이 중요
 - ▶ 방콕 SSC에 대한 FAO 실사 결과 정보의 공개를 요청하였으며, 통합 SSC 설치 여부 결정에 있어 효율성·효과성에 대한 균형 잡힌 고려가 필요함을 지적
 - ▶ 한편, 통합 SSC 설치 여부는 재정위원회 및 각 지역총회의 의견, 서비스 센터들에 대한 검토 결과 등을 고려하여 결정되는데, 각각 다른 의견을 표명하는 경우 이를 어떻게 조정할 것인지에 대한 고려 필요

② 의제 2

세계식량안보위원회(CFS) 개혁

● 보고서(Noel, D. De Luna, FAO)

- CFS를 보다 효과적인 기아퇴치 기구로 만들기 위한 CFS 개혁은 참여 확대, 회기간 활동, 고위급전문가패널(HLPE) 설치 등을 특징으로 함
 - ▶ 식량안보 목표 달성을 위해서는 CFS와 지역총회의 연계 강화가 필요하며 이를 위해 임시운영조직(ad hoc steering group) 설치 고려 가능

● 회원국 간 주요 논의내용

- 각국은 CFS 개혁 및 CFS와 지역총회의 긴밀한 연계를 지지하였으나, 임시운영조직 설치에 대해서는 신중한 접근이 필요하다는 입장 표명
 - ▶ 많은 회원국은 CFS 활동에 있어 다양한 주체의 참여 확대를 강조하였는바, 인도네시아 대표는 CFS가 각국을 대표하는 NGO들과 사전 논의하는 등의 NGO의 참여확대 방안을 요청
 - ▶ 일본, 중국, 말레이시아 대표 등은 임시운영조직과 같은 새로운 조직의 설치보다는 기존의 기구를 활용할 것과 조직 신설 전 그 기능 및 자원 조달 방법 등에 대한 충분한 검토가 필요함을 지적

● 우리측 제안 사항

- 우리측 또한 CFS 개혁을 환영하나 임시운영조직 설립의 경우 신중한 검토가 필요함을 지적하며 사무국에 조직의 역할, 운영, 소요자원 등에 대한 보다 자세한 정보를 제공해 줄 것을 요청



③ 의제 3

'08~'09년 2년간 아태지역 FAO 활동 및 제29차 아태총회의 주요 권고사항에 대한 조치결과 보고, '10~'19년 역내 우선순위 프레임워크 및 지역사무소 조직개편, '10~'11년 사업예산안 이행 및 향후 2년간 우선조치분야

보고서(Purushottam K. Mudbhary, Hiroyuki Konuma, FAO)

- '08~'09년 2년간 아태지역 FAO 활동 및 제29차 아태총회의 주요 권고사항에 대한 조치결과 보고
 - ▶ 아태지역 FAO는 ① 식량안보 및 농업 정책, ② 식품 안전 및 가치사슬 개발, ③ 기후변화 완화 및 적응, ④ 지속가능한 자연자원 관리, ⑤ 국경을 초월하는 질병 및 자연재해에 대한 신속한 대응 등에 있어 회원국의 활동 지원
- '10~'19년 역내 우선순위 프레임워크 및 지역사무소 조직개편
 - ▶ FAO의 전략적 목표 달성을 위해 ① 식량영양안보 강화, ② 농업생산력 및 농촌개발, ③ 지속가능한 자연자원 관리 및 이용, ④ 식량 농업 위협과 긴급 사태에 대한 대응력 강화, ⑤ 기후변화가 농업, 식량영양 안보에 미치는 영향 극복 등 5가지 역내 우선순위 영역 제시
 - ▶ 이러한 우선순위에서의 목표 달성을 위해 성과관리가 가능하도록 하는 체계로 지역사무소 조직개편 추진
- '10~'11년 사업예산안 이행 및 향후 2년간 우선조치분야 (Hiroyuki Konuma, FAO)
 - ▶ 아태지역 '10~'11년 사업 및 예산 보고
 - ▶ '12~'13년 우선 행동영역으로, ① 식량영양안보 강화, ② 농업생산량 증대 및 농촌개발 촉진, ③ 적절하고 생산적이며 지속가능한 자연자원



- 관리 및 이용법 향상, ④ 식량농업 위협 및 긴급사태 대응력 강화,
 ⑤ 기후변화가 농업, 식량 및 영양안보에 미치는 영향 완화를 제시

회원국 간 주요 논의내용

- 호주, 필리핀 대표 등은 아태지역에 전세계 기아 인구의 2/3가 거주한다는 사실이 FAO의 자원 배분에 있어 고려되어야 함을 지적
 - ❖ 회원국들은 시간관계상 이와 같은 의견을 서면으로 기초위원회에 제시
- 한편, 일본 대표는 정책수립의 근거가 되는 통계치의 중요성을 강조하며 FAO가 통계부분의 역량을 더욱 더 강화해줄 것을 요청



④ 의제 4

(라운드테이블) 선언에서 이행까지

- 식량안보에 관한 라퀼라 이니셔티브 및 세계식량안보정상회의 후속조치

보고서(Garry Smith, FAO)

● 국제 식량안보에 관한 라퀼라 합동선언

- ▶ '09. 8월 이탈리아 라퀼라에서 개최된 G8 정상회의에 참석한 세계 정상들은 향후 3년간 지속가능한 농업 개발과 취약계층에 대한 안전망 확보를 위하여 200억 달러 지원을 약속함
- ▶ 라퀼라 선언의 목표를 충족시키기 위해 세계은행이 관리하는 세계농업 식량안보프로그램(GAFSP) 펀드가 설립되었고 최초 공여자로 한국, 캐나다, 스페인, 미국, 빌 앤드 멀린다 게이츠 재단 등이 참여
 - ❖ GAFSP는 '10. 4월 공식 출범하였으며 '10. 6월 현재 방글라데시에 대한 5천만 달러 지원을 포함하여 5개국에 2억2400만 달러 지원

● 세계식량안보정상회의

- ▶ '09. 11월 이탈리아 로마에서 개최된 세계식량안보정상회의에서 FAO와 회원국은 신속한 세계 기아 퇴치를 위해 4가지 전략적 목표와 이의 달성을 위한 5가지 로마 원칙에 합의

회원국 간 주요 논의내용

- 각국은 공여국, 수혜국 각자의 입장에서 경험을 소개·공유하였으며, GAFSP 펀드 운영에 대한 질의·답변 등을 진행함
 - ▶ 캐나다, 호주, 일본, 미국 대표 등은 세계 식량안보를 위한 자금 공여국의 입장에서 자국의 공여 금액 및 관련 기구, 활동 내역 등을 설명
 - ▶ 캄보디아, 인도네시아 대표 등은 GAFSP 운영 등 지원 프로그램에 대한 정보가 부족함을 지적하였고 베트남 대표는 국가 간 성공적인 경험과 교훈의 공유 필요성을 지적



- ▶ FAO 사무국측은 향후 식량안보와 함께 영양안보가 중요하게 다루어져야 하며, 농업부문 투자 증진, 식량안보 문제에 있어 국가 역할의 중요성, 영세농 지원, 기후변화에 대한 대응 등을 강조

우리측 제안 사항

- 우리측은 라퀼라 선언과 관련한 우리나라의 지원 현황, 노력 등을 소개하고 이의 이행을 위한 국제협력을 강조
 - ▶ 라퀼라 합동선언 이후 우리나라는 이에 대한 후속조치로 ① 식량문제가 심각한 취약국에 대한 긴급지원 및 쌀 비축제 지원 강화, ② 대개도국 ODA 지원 확대 및 현지에 적합한 농업 기술 전수, ③ 식량안보 관련 국제기구와 공조 강화, ④ 세계농업식량안보프로그램(GAFSP) 확보에 적극 동참 등의 노력을 기울이고 있음
 - ▶ 식량안보 및 빈곤극복을 위해서는 해당국가 주도로 자국의 여건에 맞는 발전모델을 찾아 자립 기반을 갖추어 나가는 것이 중요하며, 한국의 새마을운동이 이를 위한 좋은 모델이 될 수 있을 것임



⑤ 기타사안

- 태평양 지역 및 기타 도서국가에 대한 기술적·재정적 지원 요청
 - ▶ 기후변화로 인한 해수면 상승 등 도서국가들이 처한 특수한 상황에 대한 고려 및 이러한 문제 해결을 위한 기술적·재정적 지원 요청
 - ※ 이와 함께, 파푸아뉴기니 대표는 도로망 부족 등 국내 농산물 유통의 어려움을, 몰디브 대표는 해양생태계, 기후변화 등에 대한 더 많은 연구의 필요성을 지적하였고 키리바티 대표는 지원의 대상이 되는 취약국가, 저개발국가 선정 기준 및 절차 등의 수립을 요청하며 기술이전 등에 있어 남남협력의 필요성 강조

 - 지역총회에 대한 피드백 메커니즘 구축
 - ▶ 태국, 필리핀, 말레이시아, 호주 대표 등은 사무국에 지역총회 운영에 대한 회원국들의 피드백을 가능케 하는 메커니즘 구축을 요청
 - ❖ 인도네시아 대표는 이와 관련하여 지난주 법률위원회(9.20~22)에서 지역총회 업무 절차에 관한 논의가 이루어졌고 이는 올해 11월 140차 이사회에서 다루지느냐, 피드백 메커니즘도 그 일부로 논의될 수 있을 것임을 강조

 - 말레이시아 대표는 이번 각료급 회의에서 각국 장관들의 발언 기회가 충분치 못했음을 언급
 - ❖ 한편, 말레이시아 대표는 11.26~12.5일간 쿠알라룸푸르에서 개최되는 농업박람회에 각국 대표 초대

 - 옵서버로 참여한 아시아농업인협회(AFA) 대표는 농업인의 권리 보호를 강조하며 해외농지취득, GMO, 식량투기 등에 대한 우려 표명
- ※ 차기 31차 FAO 아·태 지역총회는 베트남에서 개최기로 결정

4 고위급 회의 의제별 주요 요지



① 의제 1

역내 식량안보 및 지속가능개발을 위한 기후변화 완화 및 적응정책 통합

보고서(Chen Zhijun, FAO)

- 역내 식량안보 및 지속가능발전과 관련된 기후변화의 영향 검토
 - ▶ 기후변화는 모든 농업 하위 부문 및 식량안보의 모든 측면에 영향을 미치고 있으며 남아시아, 동남아시아, 태평양 도서 지역 등이 가장 큰 피해를 입게 될 가능성이 있음
- 농업부문의 기후변화 적응과 완화를 위한 기회 및 선택사항 분석
 - ▶ 농업분야의 기후변화 적응을 위해서는 농지사용, 투입재, 물관리 분야 등에 적절한 개선이 필요하며, 온실가스 감축을 위해서는 전세계 배출량의 약 1/3을 차지하는 농업 분야 조치가 필수적임
- 농업 분야에서 기후변화 적응과 완화를 위한 FAO의 활동 보고
 - ▶ FAO는 UN 기후변화협약에 기술적 지원, 국가 차원 정책 및 전략 수립 지원, 관련 프로젝트 수행 등 다양한 활동 수행
- 역내 농업 분야의 기후변화 적응과 완화, 시너지 효과를 얻기 위해 해결해야 할 과제 및 총회 권고사항 제시
 - ▶ ① 전략 및 행동계획 수립, ② 정책, 제도 및 기술 혁신, ③ 기술개발과 전파 지원, ④ 능력배양(capacity building), ⑤ 시범 프로그램·프로젝트 수립과 이행, ⑥ 기후변화 협상에서 농업 분야 지원, ⑦ 지역 협력 장려 등 권고



회원국 간 주요 논의내용

- 각국은 동 보고서의 내용에 대한 지지를 표명하며, 기후변화 적응·완화를 위한 FAO의 역할 및 역내 국가 간 협력 강조
 - ▶ 기후변화 적응, 완화를 위한 통합적인 접근이 필요하며 각 회원국의 기후변화 적응 성공사례 공유 필요
 - ▶ 인도네시아, 일본, 파푸아뉴기니 대표 등은 기후변화 완화보다 적응에 보다 노력을 집중하자는 의견을 표명하였으며, 태국 대표는 “기후변화 협상에 농업분야 포함” 재고 요청
 - ▶ 태국, 중국, 인도 대표 등은 역내 선진국과 개발도상국의 차별화된 공동대응 필요성 지적(선진국의 개도국 지원 필요성 강조)

우리측 제안 사항

- 우리측은 기후변화 대응 관련 국내 정책을 설명하고 농업 부문 기후변화 적응완화를 위하여 기후변화 협상 등에서 FAO 차원의 공동 준비 및 활동 제안
 - ▶ 이를 위해 기후변화 적응완화를 위한 정책 수단의 상황별, 기간별 우선순위 결정을 위한 심층적인 연구 필요
 - ▶ 또한 동 보고서는 주로 기술적인 수단을 다루고 있으므로 배출권 거래제, 청정개발체제 등 경제적 측면의 보완 필요

② 의제 2

역내 식량 및 재정위기 대처 경험 및 정책 교훈

● 보고서(Sumiter Broca, FAO)

- '06~'08년 식량위기, '08년 이후의 세계 금융·경제 위기가 아·태 지역 국가에 미친 영향과 이에 대한 FAO 및 역내 각국의 정책적 대응, 그 결과 설명
 - ▶ '06~'08 식량위기는 모든 식량의 국제 가격이 거의 예외 없이 상승했다는 특징이 있으며 각 국내 가격에 미친 영향은 수출제한 정책 여부 등 국가별 정책 대응에 따라 달랐음
 - ▶ 아태지역은 여타 지역에 비해 '08년 말에 시작된 경제위기의 영향을 크게 받지 않은 편이며, 이는 역내 국가들이 적극적으로 시행한 경기 부양책에 기인하는 바가 큼
- 이 과정에서 얻을 수 있는 정책 교훈과 향후 권고안 제시
 - ▶ ① 농업부문에 투자 우선순위 부여, ② 보다 안정된 세계 식량거래체 계 개발을 위한 FAO의 역할 확대 및 WTO와의 공조, ③ 사회 안전망 프로그램 강화, ④ ASEAN, SAARC (남아시아지역협력체) 등 지역 하부 기구들과의 공조 강화, ⑤ 지역 식량 은행의 효율성 확대조치 실행 등 권고

● 회원국 간 주요 논의내용

- 각국은 동 보고서의 내용에 대해 대부분 지지를 표명하고, 장기적이고 통합된 식량안보네트워크 구축을 위한 FAO의 역할 및 지역내 공조 활동의 필요성 강조
 - ▶ 영양적으로 우수한 식량을 역내에 충분히 공급하기 위해서는 식량 생산성 향상 및 이를 위한 농업 투자 확대가 필요하며 각 회원국의



식량·경제위기 극복 성공사례 공유 필요

- ▶ 캄보디아, 베트남, 러시아 대표 등은 각국이 합리적 판단 하에 식량수출규제정책을 사용할 수 있으며 수출규제가 식량위기의 직접적 원인은 아니라는 입장 표명
- ▶ 인도 대표는 권고사항 중 FAO와 WTO의 공조 강화에 대해 식량 안보와 무역을 연관해서는 안 된다는 입장을 표명하였고 캄보디아는 동 보고서에 사용된 자국 통계 수치의 문제점 지적



우리측 제안 사항

- 우리측은 식량위기, 금융·경제위기 대응을 위한 국내 정책을 설명하고 지역 내 국제적인 식량안보 공조 체계 마련 제안
 - ▶ 현재 곡물은 식량용과 연료용 수요가 서로 경쟁하고 있으므로 바이오 연료 수요가 식량안보에 부정적인 영향을 미치지 않도록 역내 공감대 형성 필요
 - ▶ 세계 곡물 공급량 증대를 위해서는 개도국 농업부문에 대한 지원 및 투자확대가 필요하며, 국제 곡물시장에서 공정하고 자유로운 거래체제를 구축하는 것이 중요
 - ▶ 한국 정부는 역내 식량의 안정적 공급을 위하여 아태지역 내 식량안보 협력시스템이나 곡물비축체계 등에 적극적으로 참여, 협력해 나갈 것임

③ 의제 3

역내 지속가능한 식량안보를 위한 작물생산성 증대

● 보고서(S. Dasgupta, FAO)

- 역내 식량안보 및 작물생산성 과거 추세 및 현황 진단
 - ▶ 최근 작물생산성 증가율은 과거에 비해 크게 감소
 - ❖ 작물생산성 연간 성장률 : 3.9%('70~'90 평균) → 1.1%('97~'07 평균)
 - ▶ 쌀·밀의 생산성 증가율(쌀 0.8%·밀 0.2% : '97~'07 평균)은 같은 기간 인구증가율(1.3%)에 미치지 못하였고, 특히 필수아미노산 공급처인 콩류의 생산성 증가율(0.5%)은 매우 저조
- 작물생산성 향상의 주요인을 분석하고, 관련된 주요 쟁점 (바이오 연료, 물 관리) 제시
 - ▶ 작물생산성 관련 다양한 쟁점이 제기되고 있으나, 특히 바이오연료 개발에 따른 토지 및 수자원 수요(연료용·식량용)의 경합, 물 부족 및 수질 저하 문제 등이 중요하게 부각
 - ❖ 바이오연료 생산 : '00년 190억 리터 → '07년 520억 리터로 증가
- 작물생산성 증진을 저해하는 제약요인을 분석하고 전략적 정책 대안 및 권고사항 제시
 - ▶ ① 지속가능한 기술 개발, ② 기술 이전의 효율성 개선, ③ 시장 체인 개발, ④ 소외 계층(소수민족, 여성 농업인 포함)을 겨냥한 목표설정, ⑤ 조직 개발 및 육성 등 권고

● 회원국 간 주요 논의내용

- 각국은 동 보고서의 내용에 대한 지지를 표명하며, 역내 식량안보를 담보하는 작물생산성 증진을 위해 FAO와 역내 국가 간의 공동 노력 강조



- ▶ 회원국은 공공부분 연구개발 및 지도 사업(extension service)의 개선을 강조하며 작물 연구개발에 대한 투자의 중요성 지적
- ▶ 몇몇 회원국은 자국의 작물생산성 향상 및 식량안보 증진 경험 소개
 - ❖ 집안 텃밭에서의 농작물 재배 장려를 통해 영양가 있는 식량 확보와 생활비 감소 달성(스리랑카), 염도를 견딜 수 있는 품종 등 양질의 56개 쌀 품종 개발(방글라데시), 통일벼, 세계진미, 밀양 259호 등 고품질 쌀 개발(한국)
- ▶ 회원국 외에도 IAEA(국제원자력기구), PAN AP(아태병충해구제활동 네트워크), IFOAM(국제유기농운동연맹), IFHE(국제가정학회) 등 다양한 옵서버들이 동 보고서에 지지를 표명하고, 지속가능 농업 및 생산성 증대를 위한 기술개발, 교육의 중요성을 강조



우리측 제안 사항

- 우리측은 아태지역 작물생산성 향상에 있어 국가별 특수성 고려 및 구체적 우선순위 설정이 필요함을 지적
 - ▶ 작물생산성 증대를 위해서는 국가별 특수한 여건에 적합한 종합적인 이행계획 마련이 필요하며 기술적·경제적 측면을 고려하여 우선 검토 과제를 선정하고 집중하는 것이 중요
 - ▶ 기술개발, 식량안보에 부정적 영향을 미치지 않는 바이오연료 정책, 인력육성, 금융지원, 통계수집 및 관리 등의 중요성 지적



④ 의제 4

'10~'11 사업예산안 및 '12~'13 아태지역 우선조치사항 이행

● 보고서(Boyd Haight & Hiroyuki Konuma, FAO)

- 아태지역 '10~'11년 사업 및 예산 보고
- 아태지역 '12~'13년 우선 활동영역 및 주요 행동계획 제시
 - ▶ ① 식량영양안보 강화, ② 농업생산량 증대 및 농촌개발 촉진, ③ 적절하고 생산적이며 지속가능한 자연자원 관리 및 이용법 향상, ④ 식량 농업 위협 및 긴급사태 대응력 강화, ⑤ 기후변화가 농업, 식량 및 영양 안보에 미치는 영향 완화를 우선 행동영역으로 제시
 - ❖ 동 보고서는 '08년 제35차 FAO (특별)총회에서 승인된 <FAO 개혁을 위한 즉시 행동계획(IPA)> 및 이에 근거하여 작성된 '10~'19 전략적 기본체제, '10~'13 중기 계획 등과 유기적으로 연관됨

● 회원국 간 주요 논의내용

- 각국은 동 보고서의 내용이 종합적이고 포괄적으로 아·태지역 FAO의 활동과 우선 활동영역을 다루고 있음을 환영하나, 우선 순위의 구체화가 필요함을 지적
 - ▶ 또한 회원국들은 아태지역에 전세계 영양부족 인구의 2/3가 거주하고 있음에도 불구하고, 동 지역에 대한 FAO 자원 분배가 아프리카 지역의 절반정도에 불과한 현 상황에 대한 개선 요구
 - ❖ 영양부족 인구('09) : 전세계(10.2억명), 아태지역(6.5), 아프리카지역(3)
 - ❖ FAO 예산액('10~'11) : 전체(1,000.5백만달러), 아태지역(67.6), 아프리카 지역(158.9)
 - ▶ 필리핀, 호주 대표 등은 사업 및 예산에 대한 최종 결정 전 충분한 토의가 이루어질 수 있도록 향후 지역총회 일정을 재 검토할 것을 제안



- ▶ 한편, 지난달 아태지역 총회에 회원국으로 가입한 러시아는 제시된 우선 활동영역에서 러시아의 노하우와 자원을 통해 최선을 다해 기여할 것을 약속



우리측 제안 사항

- 우리측은 '12~'13년 우선 사업분야로 제시된 내용의 구체화 및 목표달성 여부를 확인할 수 있는 성과지표 개발의 필요성을 제시하여 많은 회원국의 지지를 받음
 - ▶ 또한 기존 국가별 프로그램 수행에 기반이 되는 국가별 중기 우선 순위와 동 보고서에서 제안된 지역우선순위와의 관계설정이 필요함을 제안
 - ▶ 특히 긴급한 행동이 필요한 우선 분야로, ① 기후변화 적응완화, ② 자연재해, 국경 초월 동식물 질병 문제 해결을 위한 역량 배양 및 국제 협조 시스템 강화, ③ 지역공동체 주도의 농촌 개발 운동 지원* 등을 제시
 - ❖ 우리측 대표는 농촌 개발에 있어 한국의 새마을운동 경험이 매우 좋은 선례가 될 수 있음을 소개하며 이러한 경험을 회원국과 기꺼이 공유하겠다는 의사 표명

⑤ 기타 정보제공 의제

- **아태지역 식량농업 상황**(J. Castano, FAO)
 - ▶ 아태지역 농업생산, 소비, 무역 현황 관련 정보 제공
 - ▶ 농업 성장 및 지속가능성에 영향을 주는 주요 이슈에 대한 검토
- **기술위원회와 아태 총회 간 연계 강화**(S. Funge-Smith, FAO)
 - ▶ 지역기술위원회의 장점 및 대표성, 요구 변화에 적응하기 위한 지역기술위원회의 도전 요소 제시
 - ▶ 지역기술위원회와 아태지역총회의 연계 강화 방법 제안
- **역내 재난대비, 대응, 완화를 위한 FAO 전략 및 접근방안**
(Yuji Niino, FAO)
 - ▶ 아태지역에서의 주요 재난 사례와 FAO 활동 보고 및 자연재해, 농업, 식량안보의 상관관계 분석
 - ▶ 재해위험관리(DRM)의 기본틀에 따른 전략 및 권고사항 제시
- **REDD 이행 및 역내 농림업 부문에 대한 시사점**(P. Vourinen, FAO)
 - ▶ 아태지역 REDD 진행상황 및 FAO 역할 보고, 향후계획 제시
 - * REDD(Reducing Emissions from Deforestation and Forest Degradation in Developing Countries) : 개도국의 산림전용 및 산림 약화 방지를 통한 온실가스 저감을 위한 유엔 협력 프로그램
- **식량농업 식물유전자원 국제조약**(D. Vaughan, FAO)
 - ▶ 식량농업 식물유전자원 국제조약이행 현황 및 아시아 지역 내 조약이행을 위한 지원 활동 제시
 - ▶ 본 지역총회가 모색하고자 하는 향후 추진 방향 제시





참고. 양자면담 주요내용

1 FAO 사무총장(Jacques Diouf, 자크 디우프)



■ 면담개요

- 일시 및 장소 : 2010. 9. 29(수) 18:30~19:00, 경주 현대호텔
- 참석자
 - (FAO측) FAO 사무총장, 아태지역사무소장(Mr. Konuma) 등 2명
 - (우리측) 장관님, 국제협력국장, 국제협력총괄과장 등 2명

■ 주요내용

- FAO 사무총장의 그 동안의 노고 치하 및 향후 식량안보를 위한 역할 당부
 - FAO 사무총장은 세계인구는 2050년까지 90억으로 증가할 것으로 예상하며, 이에 대응하여 식량생산은 현재보다 70%가 증가되어야 하는 바, 선진국의 적극적인 개도국에 대한 지원노력 중요성 강조
- 우리나라의 발전 Know-how, 특히 농업기술 및 새마을운동 전수에 대한 의지 표명
 - FAO 사무총장은 우리나라의 사례가 개도국들에게 희망을 줄 수 있는 좋은 사례로 평가
- 우리국민 FAO 진출 협조
 - FAO는 한국인 고용확대에 관심을 가지고 있으며, 요청이 올 경우 적극 검토하겠다는 답변



2 미얀마 장관(Htay Oo, 태이 우)



■ 면담개요

- 일시 및 장소 : 2010. 9. 29(수) 16:15~16:45, 경주 현대호텔
- 참석자
 - ▶ (미얀마측) 농업관개부 장관, 주한미얀마대사, 참서관 등 4명
 - ▶ (우리측) 장관님, 양자협상협력과장, 국제협력총괄과장 등 5명

■ 주요 내용

- 미얀마 측은 자국의 넓은 경지면적, 풍부한 인력 등 농업 현황을 소개 하며 자국도 한국의 새마을 운동을 배워 발전하기를 희망
 - ▶ 우리 측은 새마을운동, 기계화 등을 통해 도시와 농업의 동시 개발을 통해 단기간 급성장 하였으며 이런 경험의 공유를 제안
- 미얀마 측은 특히 농산물 생산, 농기계, 관개, 종자유전 등 분야에서 한국의 선진 농업기술 전수를 희망함
 - ▶ 우리측은 식물검역연수 등 양국간 농업분야 기술교류가 있었음을 언급 하며 향후 협력이 증진되기를 바라고, 미얀마 측이 구체적인 관심사항 을 제시하면 검토하기로 함
 - ▶ 금년 11월 개최되는 농기계박람회를 소개하며 귀국 관계자가 와서 본다면 우리 농기계 이해에 도움이 될 것이라고 언급



3 인도네시아 장관(Ir. H. Suswono, 수스요노)



■ 면담개요

- 일시 및 장소 : 2010. 9. 29(수) 16:50~17:10, 경주 현대호텔
- 참석자
 - (인니측) 농업부 장관, 주한인니대사, 복지부 부장관 등 4명
 - (우리측) 장관님, 양자협상협력과장, 국제협력총괄과장 등 5명

■ 주요 내용

- 우리 측은 인니측의 넓은 영토, 풍부한 자원과 우리나라의 우수한 기술력의 조화를 통해 양국의 상호 발전을 기대
 - 인니 측은 양국은 산림 및 농업분야에서 긴밀하게 협력하고 있으며 향후 협력이 발전되기를 기대
- 인니 측은 양국간 농업협력 MOU 체결, 실무협의체 설치 등을 희망
 - 우리 측은 MOU 체결, 실무협의체 설치 등은 그간의 추진상황 등을 검토하겠다고 답변
- 인니 측은 차기 FAO 사무총장으로 인니측 후보 지지를 요청
 - 우리 측은 후보 등록선출까지 시간적 여유가 있어 아직 입장이 정리되어 있지 않으며 추후 검토에 참고하기로 함

4 몽골 장관(Badamjuna Tunjin, 바담주나 툰진)



■ 면담개요

- 일시 및 장소 : 2010. 9. 30(목) 16:30~17:00, 경주 현대호텔
- 참석자
 - ▶ (우리측 4) 장관님, 국제협력국장, 양자협상협력과장 외 1
 - ▶ (몽골측 3) 식량농업부장관, 국제협력과장, 주한몽골대사관참사관

■ 주요 내용

- 우리측은, 몽골측 주요 관심사안에 대해 양국간 농업분야 교류 협력 증진 의미를 부여하면서 우리 입장을 전달
 - ▶ (동몽골개발 사업관련) 동 사업이 규모의 프로젝트이며, 국내 여러 부서가 관련된 만큼, 구체적 내용·부처간 협의 등 필요
 - ▶ (경북과의 협력사업관련) 몽골 농업부와 경북도간 MOU에 따른 실질적 성과를 위해 우리부에서도 적극 협력
 - ▶ (11월 세계농업식량안보기금 적용 대상국 선정) 몽골측 요청을 구체적으로 확인하면, 몽골측에 도움이 되는 방향으로 검토
 - ▶ (장관님 몽골 초청관련) 국내 일정 등을 감안 추후 판단
- 기타 몽골의 광활한 영토, 풍부한 자원 등 높은 잠재력을 평가



5 몰디브 장관(Ibrahim Didi, 아브라함 디디)



■ 면담개요

- 일시 및 장소 : 2010.10. 1(금) 15:00~15:30, 경주 현대호텔
- 참석자
 - (우리측 5) 장관님, 국제협력국장, 국제기구과 담당사무관 외 2
 - (몰디브측 2) 농수산부 장관 및 차관

■ 주요 내용

- 몰디브측은 자국에 있어 수산업의 중요성을 설명하고, 참치연승어업 등 수산업 분야의 기술협력을 위한 MOU 체결 및 대화창구 개설 등을 요청
- 우리측은 FAO 아태지역 총회 참석에 사의를 표하고, 몰디브측 주요 관심 사안에 대한 우리 입장을 전달
 - (MOU 체결) 양국간 MOU 체결에 앞서, 정확한 정보를 바탕으로 한 심도 있는 검토가 선행되어야 함을 강조
 - 양국간 기술협력 분야 및 필요성, 몰디브의 어장환경 및 투자 여건 등을 면밀히 검토하여 진행
 - (대화창구 개설) 양국간 협력은 정식외교 경로를 통해 추진하는 것이 바람직하며, 필요시 실무진간 contact point 구성 검토

■ 후속조치 계획

- MOU 체결 실익 등에 대해 업계의견을 수렴, 지속 검토



참고. 특별회의(Side Event) 주요내용

I 식량안보를 위한 국가 및 지역 거버넌스 강화

- 식량안보 달성을 위한 다양한 주체의 참여 및 공동 활동 필요성에 대한 열린 논의의 장 마련
 - 고위급 회의 참여 각국 대표단 외에도 국제개발기구, 지역기구, 비정부 기관 및 시민사회 조직 대표 등 다양한 옵서버들이 동 논의에 참여
- 식량안보 달성을 위한 **관련 주체의 역할**(패널 발표)
 - **정부의 역할**(캄보디아의 사례, H.E. Srun Darith)
 - ▶ 식량안보는 다양한 부문을 포괄하므로 이를 조율할 수 있는 기구가 필요하며, 캄보디아 정부는 이를 위한 국가조정기구로 농업농촌 개발 위원회를 설립('98)
 - ▶ 동 위원회는 ① 네트워크 조율, ② 정책적 지원 및 자문, ③ 지식과 정보 관리, ④ 모니터링 역할 수행
 - **학계 및 연구기관의 역할**(한국의 사례, 임송수 교수)
 - ▶ 식량안보 목표 달성을 위한 자문 그룹의 일원으로, 참여자의 전문성을 바탕으로 식량안보 목표 설정에 따른 계획, 이행, 모니터링 기능 수행
 - ▶ 농업·농촌 부문 싱크탱크 역할을 수행하는 한국농촌경제연구원은 식량안보 모니터링, 평가뿐만 아니라, 밀, 옥수수, 대두 등에 대해 잠재적 식량 가격 위기를 6개월 전에 알려줄 수 있는 조기경보지표 제공 등의 역할도 수행
 - ▶ 이러한 활동을 통해 정책의 정확성, 효율성을 높이고 식량안보에 기여



- 지역 및 소지역기구의 역할(태평양지역, 아세안 등의 사례, Sundram Pushpanathan, Pema L. Dorji, Tuiloma Neroni Slade)
 - ▶ 역내 국가들이 직면하는 개발 문제는 각국이 독자적으로 해결할 수 없는 경우가 많으므로 지역차원의 대응 필요
 - ▶ 그러나 지역적 차원의 논의 결과가 국가적 차원의 활동 계획에 반영되어 실행되어야만 효과를 가질 수 있으므로 국가 차원 이니셔티브가 중요
 - ▶ 아세안은 개발수준, 농업 부문 발달 정도, 식량 상황이 상이한 국가들로 구성된 지역이나 통합 식량안보 틀 마련, 비상쌀비축 프로그램(ASEAN+3) 등 추진
- 식량안보를 위한 민관 파트너십
 - ▶ 식량, 농업 부문 다양한 이해당사자들과 협력하여 NGO 지원 활동(교육 지원, 비상식량원조 등을 수행(일본농림국제협력협회(JAICA)))
 - ▶ 식량안보에 있어 중요한 역할을 담당하는 것은 농업인으로 이들의 경작지, 종자 등에 대한 접근성 보장, 농촌 환경 보호 등이 필요

(소규모농업인조직)

- ▶ 식량안보를 위해서는 국제적 전략 틀 및 시민사회 참여를 통한 다자간 프로세스가 필요하며 국제적 전략 틀이 국가적 행동계획으로 연결되어야 함(CFS 개혁 관련 시민사회조직)

2 책임 있는 농업 투자



■ 책임 있는 농업 투자를 위한 원칙 마련 및 관련 경험, 정보 공유를 위한 열린 논의의 장 마련

- 각료급 회의 참여 각국 대표단 외에도 농민 조직, 투자자, 학계 및 시민 사회 조직 대표 등 다양한 옵서버들이 동 논의에 참여

■ 관련 발표

- 농업 투자 증진을 위한 FAO 프로젝트 소개(Masahiro Miyazako, FAO)
 - ▶ 동 프로젝트('09.9~'12년까지 진행 예정)는 관련 사례 분석을 통해 어떤 투자를 어떻게 증진시킬 것인가에 대한 정책 가이드라인과 해외 투자를 위한 데이터베이스를 제공함을 목적으로 함
- 책임 있는 농업 투자를 위한 주요 원칙(Pascal Liu, FAO)
 - ▶ 국제 농업 투자가 증가하면서 투자 대상국 현지 소규모 농가의 권리 침해, 환경 파괴, 지역 자원 남용 등에 대한 우려가 커짐
 - ▶ 국내법만으로는 이러한 문제 해결에 충분하지 못하기 때문에 책임 있는 농업 투자를 촉진하기 위한 국제 원칙이 논의되게 됨

〈책임 있는 농업 투자를 위한 원칙〉

- ① 토지 및 자연자원에 대한 기존의 권리 인정 및 존중(가장 중요한 원칙)
- ② 식량안보에 대한 위협이 아닌 식량안보 강화를 위한 투자
- ③ 투명한 투자 절차 및 모든 이해관계자들의 책임 확보
- ④ 실질적으로 영향 받는 모든 사람들과의 협의
- ⑤ 법의 원칙을 존중하는 투자 및 업계 최선의 관행 반영, 실행가능하며 지속가능한 공유 가치 창출
- ⑥ 사회 및 분배적 차원에서 긍정적인 영향을 미치는 투자
- ⑦ 환경영향의 수치화, 지속가능한 자원 사용을 위한 조치들 및 부정적 영향에 대한 위험 최소화



■ 참여자 간 주요 논의 내용

- 참여자들은 농업 투자가 투자국과 투자대상국 모두에게 이익을 주는 것이어야 한다는 점에 동의하며 이를 위한 원칙이 다양한 이해관계자들의 참여를 바탕으로 논의가 지속되어야 함을 강조
 - ▶ 아직 초기단계에 있는 동 논의에 있어 다양한 이해관계자, 특히 정부의 참여가 중요하며 향후 논의를 통해 원칙의 구체화 필요
 - ▶ 한편 중국, 아시아개발은행(ADB) 대표 등은 투자자들은 위험을 감수하고 투자를 한다는 점에서 이들을 위한 원칙도 필요할 것이라는 의견 제시
- 우리측은 해외농업투자에서 '토지착취(Land Grab)'라고 일컬어지는 부정적 요소를 없애기 위한 노력이 중요함을 강조
 - ▶ 한국은 해외농업개발투자 규범(안)*을 만들어 관련 이해당사자들의 의견을 수렴할 계획
 - * ① 토지와 자원에 대한 권리 존중, ② 식량안보에의 기여, ③ 협의와 참여, ④ 환경보전, ⑤ 투명성 확보, ⑥ 실천가능하고 책임감 있는 투자, ⑦ 국제규범의 준수 등
 - ▶ 이러한 원칙·규범과 함께 몇 가지 추가적 고려사항* 제시
 - * ① 규범이 현장에서 실제로 활용될 수 있도록 적절한 신속성 부여 및 해외농업에 투자하려는 기업들의 의견 수렴 필요, ② 부패 방지, 거버넌스 개선 등 투자를 유치하려는 국가들의 노력과 책임감이 중요, ③ 식량 수출제한조치 등을 통해 글로벌 식량안보 위기가 확대되는 것을 방지하도록 식량 수입뿐만 아니라 식량 수출에 있어서도 공정한 국제무역질서 확립 필요, ④ 한국은 투자국과 투자대상국들이 상호 win-win 할 수 있는 전략을 바탕으로 해외직접 투자(FDI)를 확대하고 있으며 농업 부문 ODA도 크게 확대하고 있음

제30차 FAO 아시아·태평양 지역총회 백서

2010년 12월 인쇄

2010년 12월 발행

발행처 : 427-719 경기도 과천시 관문로 88 정부과천청사 2동

농림수산식품부 국제협력국 국제협력총괄과

Tel : 02) 500-1857 Fax : 02) 504-6659

Website : www.mifaff.go.kr

인쇄 : (주) 삼영프린텍

Tel : 02) 2279-6292 Fax : 02) 2266-3475



APRC2010