

발 간 등 록 번 호

11-1543000-001144-10

# 2021 가축분뇨 처리시설 및 관련기술 평가



# | 발간사

---

현재 발생하는 가축분뇨는 대부분 퇴비, 액비 등으로 자원화하거나 정화하여 방류하는 방법으로 처리하고 있으며, 정부에서는 가축분뇨의 적정처리를 위해 지속적인 지원과 교육을 실시하고 있습니다. 하지만 일부 가축분뇨 처리 미흡으로 부숙되지 않은 퇴·액비가 살포됨에 따라 악취로 인한 민원 발생과 경종농가의 사용 기피 사례도 발생하고 있습니다.

이와 같은 사례로 인해 가축분뇨는 유용한 자원이 될 수 있음에도 불구하고 환경에 부담을 주는 부정적인 산업으로 인식되고 있습니다. 이러한 문제를 해결하기 위해 경축순환농업체계 구축 등 지속가능한 친환경 축산업을 구현하고자 노력하고 있으며, 최근에는 탄소중립과 적절한 양분관리를 이행하기 위해 다방면의 가축분뇨 처리 및 자원화 방안을 발굴·지원하고자 하는 노력이 이루어지고 있습니다.

우리 축산환경관리원은 “지속가능한 축산업 발전 및 국민 행복 향상에 기여한다”라는 목표를 설정하고, 축산환경관리, 자원순환 활성화 등 다양한 사업을 적극적으로 추진하여 축산업 발전에 앞장서고 있습니다. 특히, 축산업이 환경 친화적으로 전환하여 지속가능한 발전을 할 수 있도록 가축분뇨 및 악취와 관련된 문제점을 해결하는데 역점을 두고 중장기 로드맵을 수립하여 실행에 옮기고 있습니다.

이를 위한 실행방안으로 축산환경관리원 주관의 “가축분뇨 처리시설 및 관련기술 평가”를 진행하여 관련 정보를 제공하고 있습니다. 지난 2015년부터 사업을 추진하고 있으며, 2021년에는 보다 다양한 기술 정보를 제공하고자 “가축분뇨 처리 및 악취저감 기술공모” 사업을 추가로 실시하였습니다.

지속가능한 축산업을 위한 가축분뇨 처리 및 자원화 관련 우수한 국내기술이 소개될 수 있다는 점에서 본 평가 사업은 중요한 의미가 있습니다. 그런 의미에서 이번 책자 발간을 축하드리며, 이를 위해 힘써주신 평가위원장 및 위원 분들의 노고에 다시 한번 감사드립니다.

---

끝으로 제공되는 정보책자를 통해 2017년부터 2021년까지의 퇴·액비화, 에너지화, 정화처리, 악취방지 등 관련기술을 평가한 정보를 축산농가 및 관련기술 수요자가 선택하여 유용하게 활용되기를 바랍니다.



2021. 12.  
축산환경관리원장  
이영희

# 편찬사

---

축산업의 규모화, 전업화로 축산경영체가 전문화되고 있으며, 축산기술이 발전함에 따라 가축사육두수가 증가하여 가축분뇨의 발생량 또한 증가하고 있습니다. 이러한 양적 성장에도 불구하고 축산업은 가축분뇨처리, 축산악취발생 등 많은 문제점을 안고 있으며 사회적인 문제로 대두되고 있습니다.

기존 우리나라의 가축분뇨 자원화는 퇴비화, 액비화 등의 방법으로 가축분뇨를 적정하게 부숙시켜 자연에 순환하는 방법이 주로 활용되어 왔습니다. 전체 가축분뇨의 약 90%가 퇴·액비로 자원화되고 있으며, 가축분뇨로부터 메탄가스를 발생시켜 에너지로 활용하는 바이오가스화시설을 설치·활용하는 농가·시설도 늘어나고 있습니다. 또한, 맞춤형액비 생산, 정화처리를 통한 방류 및 재이용, 가축분뇨의 바이오차, 고체연료 등 새로운 자원으로 활용하고자 하는 사례도 늘어나고 있는 상황입니다.

이 외에도 축산업에서 발생하는 악취를 저감하기 위한 악액세정탑 등의 악취방지시설을 설치·운영하는 농가와 시설들이 증가하고 있으며, 운영주체가 설치·운영하는 시설의 형태가 매우 다양하게 적용되어 있어 가축분뇨 처리시설 및 악취방지시설의 특성에 맞는 기술지원 및 우수기술의 보급이 절실한 실정입니다.

반면에 그동안 보급된 처리기술에 대한 정보가 충분하지 못하여 축산농가에서 농장여건과 상황에 맞는 가축분뇨 처리시설 및 관련기술을 선택하는데 많은 어려움을 겪기도 하였습니다. 이러한 정보 부재 상황에서 축산농가를 비롯한 축산업 종사자에게 가축분뇨 처리시설 및 관련기술의 선택과 정보를 제공하고자 학계, 연구소 및 산업계 등 관련 분야의 전문가들로 구성된 전문위원회를 설치하여 업체에서 평가 의뢰한 처리기술을 공정하고 객관적인 기준에 따라 평가를 실시하였습니다.

본 책자에는 “2021년도 가축분뇨 처리시설 및 관련기술 평가”와 “가축분뇨 처리 및 악취저감 기술공모” 기준을 충족한 시설에 대한 평가결과 정보를 수록하였으며, 별도 부록으로 2017년부터 2020년 사이에 수행한 평가결과도 동시에 수록하였습니다.

---

아울러 이 정보제공 책자가 축산농가 및 가축분뇨 처리시설 수요자에게 처리기술을 선택하고 운용하는데 유용하게 활용됨과 동시에 관련 산업체의 기술발전에도 크게 기여할 수 있기를 바랍니다.

2021. 12.  
가축분뇨 처리시설 및 관련기술평가 전문위원장  
**안희권**

2021

# 가축분뇨 처리시설 및 관련기술 평가

## 제1장 가축분뇨 처리시설 및 관련기술 평가

01	평가목적	012
02	추진경과	012
03	심사평가표	013

## 제2장 2021년 개별규모 가축분뇨 처리시설

01	정화시설 (주)환경정보컨설팅	020
02	액비·정화시설 (주)순정에너지환경	032

## 제3장 2021년 공동규모 가축분뇨 처리시설

01	퇴·액비화시설 (주)태양그린	046
02	에너지화시설 (주)충청환경건설	058

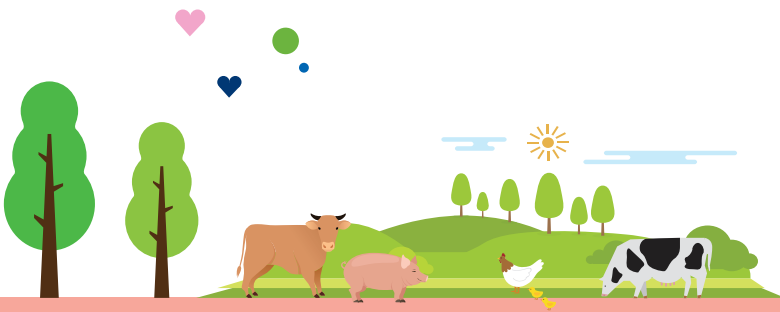

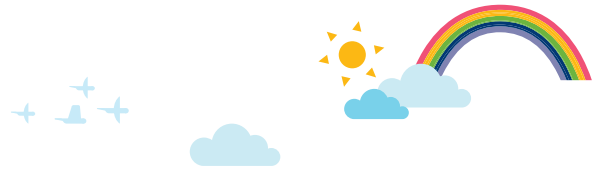

## 제4장 부록 1

### I 2020년 개별규모 가축분뇨 처리시설

01 정화시설 주식회사 에코바이론	076
-----------------------	-----

### II 2019년 개별규모 가축분뇨 처리시설

01 퇴비화시설 (주)해창	098
-------------------	-----

### III 2019년 공동규모 가축분뇨 처리시설

01 액비화시설 (주)지수테크	110
---------------------	-----

### IV 2018년 개별규모 가축분뇨 처리시설

01 퇴비화시설 (주)상일테크	124
---------------------	-----

### V 2018년 공동규모 가축분뇨 처리시설

01 퇴·액비화시설 삼진EMC	136
02 에너지화시설 새한환경기술(주)	146



2021

# 가축분뇨 처리시설 및 관련기술 평가

03 약취방지시설 (주)신화엔바텍	164
-----------------------	-----

## Ⅵ 2017년 개별규모 가축분뇨 처리시설

01 퇴비화 시스템 (주)비케이환경종합건설	178
02 액비화 시스템 (주)에셀	186
03 정화처리 시스템 (주)대성환경ENG (주)에셀	194 202

## Ⅶ 2017년 공동규모 가축분뇨 처리시설

01 퇴·액비화 시스템 (주)비케이환경종합건설	214
02 액비화 시스템 (주)에셀	226

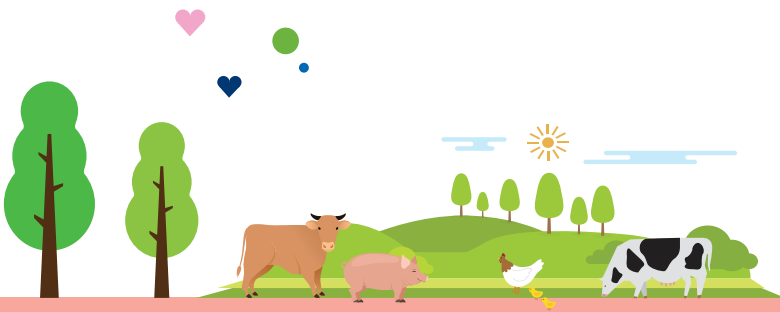





## 제5장 부록 2 가축분뇨 처리 및 악취저감 기술 공모

### I 가축분뇨 처리

01 퇴·액비화	
BK환경종합건설	238
지앤엘	242
02 액비화	
해솔텍	246

### II 악취저감기술

01 산화·환원	
더존	252
삼도환경	256



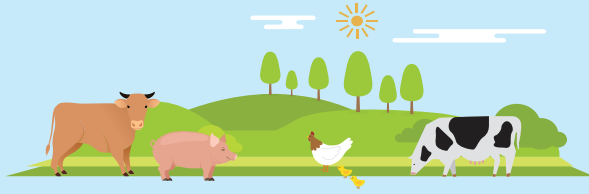

- ✓ 기술명칭(공법명)의 경우 기술에 대한 이해를 돕고자 업체에서 제시하였으며, 기술명칭과 관련하여 발생하는 모든 법적인 책임은 업체에 있음을 알려드립니다.
- ✓ 이 책자에 수록되는 가축분뇨 처리시설 및 관련기술에 대한 평가정보는 업체에 대한 평가가 아니라 평가를 신청한 시설에 국한된 것임을 밝혀둡니다.
- ✓ 동일업체의 시설이라 하더라도 평가를 신청하지 않은 시설에 대해서는 본 평가정보를 적용할 수 없으므로 별도로 평가를 받아야 합니다.
- ✓ 처리시설의 개요, 특징, 처리비용, 설치 시 유의점 등은 각 해당업체에서 제공한 자료를 토대로 하여 작성하였습니다.
- ✓ 평가부분에 표기된 그래프는 신청 시설의 편의성(시설 가동상태, 전문인력 필요, A/S관리), 경제성(설치비, 운영비), 기술력(기술인증, 보급 개소수), 품질(기술의 완성도, 처리 효율), 업체능력(재무, 설계, 물질수지, 매뉴얼, A/S) 등의 각 평가 지표별로 획득한 점수를 5점 척도(등급)로 나타낸 것입니다. 다만, 관리매뉴얼 하에서 정상운영 시 평가된 점수임을 밝힙니다.
- ✓ 평가결과 정보는 수록 후 5년 동안 제공됩니다. 평가 받은 연도를 기준하여 5년 주기로 재평가를 실시하고, 그 평가 결과에 따라 재수록 여부가 결정됩니다.



# 제 1 장

## 가축분뇨 처리시설 및 관련기술 평가

- 01 평가목적
- 02 추진경과
- 03 심사평가표

## 가축분뇨 처리시설 및 관련기술 평가

### 평가목적

- 퇴비화, 액비화, 정화, 에너지화 등 가축분뇨 처리시설 및 관련기술에 대해 관련 전문가들로 하여금 기술력, 현장적용성, 경제성 등을 평가토록 하여 축산농가와 관련기술 수요자가 우수 처리시설을 선택할 수 있도록 정보를 제공
- 가축분뇨 처리시설 설치업체의 완벽시공, 지속적인 사후관리 여건을 조성하여 가축분뇨 처리시설 및 관련기술 효율증진

### 추진경과

#### 1. 평가 근거

- 「가축분뇨의 관리 및 이용에 관한 법률」 제43조, 제47조
- 농림축산식품부고시 제2015-54(처리시설 및 관련기술 평가지침, 2015.7.21.)

#### 2. 평가 주요경과

- 평가실시 공고: 축산환경관리원공고 제2021-18호(2021.7.8.)
- 평가신청 접수: 2021.7.8.~2021.9.3.
- 사전설명회 실시: 서면자료 대체(2021.8.6.)
- 평가신청 업체: 6개 업체 신청
- 서류평가 실시: 2021.9.16.
- 현장평가 실시: 2021.10.6.~10.15.
- 발표평가 실시: 2021.10.20.
- 종합평가 실시: 2021.11.9.

## 심사평가표

## 가축분뇨 처리시설 및 관련기술(서류, PT) 평가표(개별 및 공동규모용)

업체명:		평가자 :		인		특 점		
구분	항목	평가기준				서류	PT	
업체 능력 (40점)	기술력 [해당시스템] (최대 10점)	기술 인증 (최대 5점)	○ 신기술 1건당 ○ 특허 1건당 ○ 실용신안 또는 의장등록 1건당 ○ ISO인증 등 1건당				3점	
			보급 개소수 (최대 5점)	○ 10개소 이상 ○ 8~9개소 ○ 5~7개소 ○ 2~4개소 ○ 1개소				5점
	재무 상태 (최대 10점)	자기자본비율		○ 50% 이상	2점	○ 50% 미만	1점	
		부채비율	○ 100% 이하	2점	○ 100% 초과	1점		
		차입금의존도	○ 평가기업의 평균 이하	2점	○ 평가기업의 평균 초과	1점		
		총자산회전율	○ 평가기업의 평균 이상	2점	○ 평가기업의 평균 미만	1점		
	시스템설계 (최대 5점)	○ 시스템 공정단계별 시설용량 세부 계산근거 상세제시(단일공정의 경우 시설용량 세부 계산근거 상세제시) ○ 시스템 공정단계별 시설용량 계산근거만 제시(단일공정의 경우 시설용량 계산근거만 제시) ○ 시스템 최초공정과 최종공정에서의 시설용량 계산근거만 제시 ○ 시스템 기본설계만 제시 ○ 시스템 기본설계내역 없음				5점		
						4점		
	물질수지 (최대 5점)	○ 전체 공정단계별 물질수지 계산근거가 충실				5점		
		○ 전체 공정단계별 물질수지 계산만 수록 ○ 시스템 일부공정 물질수지 충실히 제시 ○ 시스템 일부공정 물질수지 계산만 수록 ○ 물질 수지내역 없음				4점		
매뉴얼 충실도 (최대 5점)	○ 매뉴얼충실(기계특성, 관리방법, 운전방법, 보수방법, 주의사항 기록)				5점			
	○ 충실(위 사항중 4항목 기록) ○ 보통(위 사항중 3항목 기록) ○ 미흡(위 사항중 2항목 기록) ○ 아주미흡(위 사항중 1항목 이하 기록)				4점			
A/S (특점합계) (최대 5점)	○ A/S 전담 인력배치 ○ A/S 위탁 계약서 ○ 정기적 순회 점검실시				2점			
					2점			
경제성 (10점) (현장 실사와 평균)	설치비* [개별: 5톤/일 기준] [공동: 100톤/일 기준] (최대 5점)	개별	퇴비, 연료화	○ 75백만원 미만	5점	○ 75~110백만원 미만	4점	
				○ 110~140백만원 미만	3점	○ 170백만원 이상	1점	
				○ 140~170백만원 미만	2점	○ 150백만원 이상	1점	
			액비 정화	○ 50백만원 미만	5점	○ 50~80백만원 미만	4점	
			○ 80~110백만원 미만	3점	○ 150백만원 이상	1점		
			○ 110~150백만원 미만	2점	○ 150백만원 이상	1점		
	공동 (톤당)	○ 64백만원 미만				5점	○ 50~80백만원 미만	4점
		○ 74~84백만원 미만				3점	○ 150백만원 이상	1점
	바이오 가스화 (톤당)	○ 92백만원 미만				5점	○ 92~102백만원 미만	4점
		○ 102~112백만원 미만				3점	○ 122백만원 이상	1점
○ 112~122백만원 미만				2점	○ 122백만원 이상	1점		
톤당 처리비 [개별, 공동 동일] (최대 5점)	정화	○ 10천원 미만				5점	○ 10~14천원 미만	4점
		○ 14~18천원 미만				3점	○ 20천원 이상	1점
		○ 18~20천원 미만				2점	○ 20천원 이상	1점
	액비	○ 5천원 미만				5점	○ 5~7천원 미만	4점
		○ 7~9천원 미만				3점	○ 11천원 이상	1점
		○ 9~11천원 미만				2점	○ 11천원 이상	1점
퇴비, 바이오 가스화, 연료화 등	처리비용 (3점)	○ 10천원 미만				3점	○ 10~14천원 미만	2.5점
		○ 14~18천원 미만				2점	○ 20천원 이상	1점
	수입 (2점)	○ 10천원 미만				1점	○ 10~14천원 미만	1.4점
		○ 14~18천원 미만				1.6점	○ 20천원 이상	2점
PT 발표 (특점합계, 최대 10점)	○ 처리시설의 적정성				5점			
	○ 제출서류 및 첨부물과의 일치성				5점			

주) 1. 시스템 설계 및 물질수지는 서류와 PT 각각 채점 후 평균함

2. 설치비는 퇴비와 액비가 동시에 발생하는 시스템 경우 총 설치비를 퇴비 기준으로 배점

가축분뇨 처리시설 및 관련기술 현지 평가표(개별규모용)

업체명:		평가자: 인										
구분	항목	평가기준										특점
시설악취 수준 (최대 7점)	악취발생정도 [현장 실사 위원 평균]	○ 아무 냄새도 감지할 수 없음 ○ 무슨 냄새인지 알 수는 없으나 냄새가 느껴지는 정도 ○ 악취를 알 수는 있는 정도 ○ 악취가 쉽게 느껴질 정도 ○ 아주 강한 악취를 느낄 정도 ○ 견디기 어려운 정도로 강한 악취가 나는 정도										7점 6점 5점 4점 2점 0점
		기술의 완성도 (최대 14점) 및 처리효율 (최대 5점)	화학 성분(7점) 및 특성(7점)	퇴비	유해성분, 염분 등 (비료공정규격기준)	질소 기준 (%)	방류수질	가스발생량 리터 CH4/ kg VS	열량기준(Kcal/ kg)	연료 화	정화	바이오 가스화
○ 전항목 충족 7점 ○ 1 항목 불충족 6점 ○ 2 항목 불충족 5점 ○ 3 항목 불충족 2점 ○ 전항목 불충족 0점	○ 0.2~0.4 7점 ○ 0.41~0.5, 0.15~0.19 6점 ○ 0.51~0.6, 0.1~0.14 5점 ○ 0.61~0.7, 0.05~0.09 2점 ○ 0.70 초과, 0.05%미만 0점				○ 특정지역 내 허가규모기준 충족 14점 ○ 기타지역 내 허가규모기준 충족 8점 ○ 기타지역 내 허가규모기준 초과 0점	○ 400 이상 14점 ○ 350~399 12점 ○ 300~349 9점 ○ 250~299 6점 ○ 249~200 3점 ○ 200L 미만 0점	○ 3,500 이상 14점 ○ 3,000~3,499 12점 ○ 2,500~2,999 9점 ○ 2,000~2,499 6점 ○ 1,500~1,999 3점 ○ 1,500Kcal 미만 0점					
기술의 완성도 (최대 14점) 및 처리효율 (최대 5점)	처리효율(5점)	퇴비	유기물 함량 (%)	액비	유해성분 (비료공정규격기준)	공정 중후단 폭기액 색상 (색상표 기준)	VS제거율(%)	처리량 기준(톤/일)	연료 화	정화	바이오 가스화	정화
			○ 40 이상 4점 ○ 36~39 3점 ○ 32~35 2점 ○ 30~31 1점 ○ 30 미만 0점	○ 전항목 충족 4점 ○ 1 항목 불충족 3점 ○ 2 항목 불충족 2점 ○ 3 항목 불충족 1점 ○ 전항목 불충족 0점	○ 공정 중후단 폭기액 색상 (색상표 기준) ○ 갈색계열 2점 ○ 흑갈색계열 1점 ○ 흑색계열 0점							
경제성 (최대 10점) (PT심사와 평균)	실치비(5점) [5톤/일 기준]	퇴비	유기물 / 질소 비	액비 부숙도	공정 적정성 및 시스템 상태	공정 적정성 및 시스템 상태	바이오 가스화	연료 화	연료 화	정화	바이오 가스화	정화
			○ 30이하 3점 ○ 33~39 2점 ○ 40~45 1점 ○ 45초과 0점	○ 완숙 3점 ○ 중숙 2점 ○ 미숙 0점								
경제성 (최대 10점) (PT심사와 평균)	통당 처리비(5점) [양돈슬러리기준]	정화 (5점)	수분 함량 (%)	액비 색상(색상표기준)	공정 적정성 및 시스템 상태	공정 적정성 및 시스템 상태	바이오 가스화	연료 화	연료 화	정화	바이오 가스화	정화
			○ 41~45 5점 ○ 46~50 또는 36~40 4점 ○ 31~35 또는 51~55 3점 ○ 26~30 2점 ○ 25 미만 1점 ○ 55 초과 0점	○ 갈색계열 2점 ○ 흑갈색계열 1점 ○ 흑색계열 0점								
경제성 (최대 10점) (PT심사와 평균)	통당 처리비(5점) [양돈슬러리기준]	정화 (5점)	○ 75백만원 미만 5점 ○ 75~100백만원 미만 4점 ○ 100~130백만원 미만 3점 ○ 130~170백만원 미만 2점 ○ 170백만원 이상 1점	○ 50백만원 미만 5점 ○ 50~80백만원 미만 4점 ○ 80~110백만원 미만 3점 ○ 110~150백만원 미만 2점 ○ 150백만원 이상 1점	공정 적정성 및 시스템 상태	공정 적정성 및 시스템 상태	바이오 가스화	연료 화	연료 화	정화	바이오 가스화	정화
			○ 50백만원 미만 5점 ○ 50~80백만원 미만 4점 ○ 80~110백만원 미만 3점 ○ 110~150백만원 미만 2점 ○ 150백만원 이상 1점	○ 50백만원 미만 5점 ○ 50~80백만원 미만 4점 ○ 80~110백만원 미만 3점 ○ 110~150백만원 미만 2점 ○ 150백만원 이상 1점								
편의성 (최대 8점)	전문인력필요(3점) 시설가동상태(3점) A/S 관리기록(2점)	정화 (5점)	○ 전문 및 전담인력 불필요시 3점 ○ 기록 보유 2점 ○ 없음 0점	○ 전문인력 필요시 2점 ○ 가동상태 보통 2점 ○ 가동상태 불량 0점	공정 적정성 및 시스템 상태	공정 적정성 및 시스템 상태	바이오 가스화	연료 화	연료 화	정화	바이오 가스화	정화
			○ 전문인력 필요시 1점	○ 가동상태 보통 2점 ○ 가동상태 불량 0점								
현장 적용성 (최대 6점)	PT발표내용대비 현장 처리량(3점) PT공정도와 현장 처리시설과의 차이 (3점)	정화 (5점)	○ 100 이상 ※ 80% 이하는 감점 반드시 실시 3점 ○ 90~100% 2점 ○ 80~90% 1점	○ 10천원 미만 5점 ○ 10~14천원 미만 4점 ○ 14~18천원 미만 3점 ○ 18~20천원 미만 2점 ○ 20천원 이상 1점	공정 적정성 및 시스템 상태	공정 적정성 및 시스템 상태	바이오 가스화	연료 화	연료 화	정화	바이오 가스화	정화
			○ 100 이상 ※ 80% 이하는 감점 반드시 실시 3점 ○ 90~100% 2점 ○ 80~90% 1점	○ 10천원 미만 5점 ○ 10~14천원 미만 4점 ○ 14~18천원 미만 3점 ○ 18~20천원 미만 2점 ○ 20천원 이상 1점								
감점	서류, PT와 상이점 (-20점)	처리공정과 처리용량 등 서류상사(프레젠테이션 포함)와 상이할 시 총 -20점 이내에서 감점을 부여										

주) 1. 품질검사를 위한 퇴비액비는 채취, 분석의뢰, 결과에 따라 배점  
 2. 경제성의 통당처리비중 퇴비, 바이오, 에너지등 항목의 특점은 처리비(5점)와 수입(5점) 특점의 합을 2로 나눈값으로 함  
 3. 공정상 퇴비와 액비가 동시에 발생되는 경우 각각 배점후 평균을 배점(실치비도 동일 적용)  
 4. 공정상 퇴비와 액비가 동시에 발생되나 샘플링 안되는 품목은 0점 배점

## 가축분뇨 처리시설 및 관련기술 현지 평가표(공동규모용)

업체명:		평가자:		인				
구분	항목	평가기준						특점
시설악취 수준 (최대 7점)	악취발생정도 [현장 실사 위원 평균]	<ul style="list-style-type: none"> <li>○ 아무 냄새도 감지할 수 없음</li> <li>○ 무스 냄새인지 알 수는 없으나 냄새가 느껴지는 정도</li> <li>○ 악취를 알 수는 있는 정도</li> <li>○ 악취가 쉽게 느껴질 정도</li> <li>○ 아주 강한 악취를 느낄 정도</li> <li>○ 건지기 어려울 정도로 강한 악취가 나는 정도</li> </ul>						7점 6점 5점 4점 2점 0점
기술의 완성도 (최대 14점) 및 처리효율 (최대 5점)	화학 성분(7점) 및 특성(7점)	퇴비	유해성분, 염분 등 (비료공정규격기준)	질소 기준 (%)	정화	방류수질	가스발생량	열량기준(Kcal/ kg)
			<ul style="list-style-type: none"> <li>○ 전항목 충족 7점</li> <li>○ 1 항목 불충족 6점</li> <li>○ 2 항목 불충족 5점</li> <li>○ 3 항목 불충족 2점</li> <li>○ 전항목 불충족 0점</li> </ul>	<ul style="list-style-type: none"> <li>○ 0.2~0.4 7점</li> <li>○ 0.41~0.5, 0.15~0.19 6점</li> <li>○ 0.51~0.6, 0.1~0.14 5점</li> <li>○ 0.61~0.7, 0.05~0.09 2점</li> <li>○ 0.70 초과, 0.05%미만 0점</li> </ul>				
			유기물 함량 (%)	유해성분 (비료공정규격기준)		바이오가스화	연료화	
			<ul style="list-style-type: none"> <li>○ 40 이상 4점</li> <li>○ 36~39 3점</li> <li>○ 32~35 2점</li> <li>○ 30~31 1점</li> <li>○ 30 미만 0점</li> </ul>	<ul style="list-style-type: none"> <li>○ 전항목 충족 4점</li> <li>○ 1 항목 불충족 3점</li> <li>○ 2 항목 불충족 2점</li> <li>○ 3 항목 불충족 1점</li> <li>○ 전항목 불충족 0점</li> </ul>				
			유기물 / 질소 비	액비 부속도				
			<ul style="list-style-type: none"> <li>○ 30이하 3점</li> <li>○ 33~39 2점</li> <li>○ 40~45 1점</li> <li>○ 45초과 0점</li> </ul>	<ul style="list-style-type: none"> <li>○ 완속 3점</li> <li>○ 중속 2점</li> <li>○ 미속 0점</li> </ul>				
처리효율(5점)	퇴비	수분 함량 (%)	액비 색상(색상표기준)	공정 중후단 폭기액 색상 (색상표 기준)	정화	공정 중후단 폭기액 색상 (색상표 기준)	VS제거율(%)	처리량 기준(톤/일)
			공정 적정성 및 시스템 상태	공정 적정성 및 시스템 상태		바이오가스화	연료화	
			<ul style="list-style-type: none"> <li>○ 우수 3점</li> <li>○ 보통 2점</li> <li>○ 미흡 1점</li> <li>○ 불량 0점</li> </ul>	<ul style="list-style-type: none"> <li>○ 우수 3점</li> <li>○ 보통 2점</li> <li>○ 미흡 1점</li> <li>○ 불량 0점</li> </ul>				
경제성 (최대 10점) (PT상사와 평균)	설치비(5점) [100톤/일 기준] (톤당기준)	퇴비	액비	정화	바이오가스화	처리비 (5점)	수입 (5점)	연료화
			<ul style="list-style-type: none"> <li>○ 10천원 미만 5점</li> <li>○ 10~14천원 미만 4점</li> <li>○ 14~18천원 미만 3점</li> <li>○ 18~20천원 미만 2점</li> <li>○ 20천원 이상 1점</li> </ul>	<ul style="list-style-type: none"> <li>○ 5천원 미만 5점</li> <li>○ 5~7천원 미만 4점</li> <li>○ 7~9천원 미만 3점</li> <li>○ 9~11천원 미만 2점</li> <li>○ 11천원 이상 1점</li> </ul>	<ul style="list-style-type: none"> <li>○ 10천원 미만 5점</li> <li>○ 10~14천원 미만 4점</li> <li>○ 14~18천원 미만 3점</li> <li>○ 18~20천원 미만 2점</li> <li>○ 20천원 이상 1점</li> </ul>	<ul style="list-style-type: none"> <li>○ 10천원 미만 5점</li> <li>○ 10~14천원 미만 4점</li> <li>○ 14~18천원 미만 3점</li> <li>○ 18~20천원 미만 2점</li> <li>○ 20천원 이상 1점</li> </ul>	<ul style="list-style-type: none"> <li>○ 10천원 미만 1점</li> <li>○ 10~14천원 미만 2점</li> <li>○ 14~18천원 미만 3점</li> <li>○ 18~20천원 미만 4점</li> <li>○ 20천원 이상 5점</li> </ul>	
편의성 (최대 8점)	시설가동상태(5점)	<ul style="list-style-type: none"> <li>○ 가동상태 양호 5점</li> <li>○ 가동상태 보통 3점</li> <li>○ 가동상태 불량 1점</li> </ul>						
	A/S 관리기록(3점)	<ul style="list-style-type: none"> <li>○ 상세기록 보유 3점</li> <li>○ 기록 보유 2점</li> <li>○ 없음 0점</li> </ul>						
현장 적용성 (최대 6점)	PT발표내용대비 현장 처리량(3점)	<ul style="list-style-type: none"> <li>○ 100 이상 3점</li> <li>※ 80% 이하는 감점 반드시 실시</li> </ul>		<ul style="list-style-type: none"> <li>○ 90~100% 2점</li> <li>○ 80~90% 1점</li> </ul>				
	PT공정도와 현장 처리시설과의 차이 (3점)	<ul style="list-style-type: none"> <li>○ 100 이상 3점</li> <li>※ 80% 이하는 감점 반드시 실시</li> </ul>		<ul style="list-style-type: none"> <li>○ 90~100% 2점</li> <li>○ 80~90% 1점</li> </ul>				
감점	서류, PT와 상이점 (-20점)	처리공정과 처리용량 등 서류상사(프레젠테이션 포함)와 상이할 시 총 -20점 이내에서 감점을 부여						

- 주) 1. 품질검사를 위한 퇴비액비는 채취, 분석의뢰, 결과에 따라 배점  
2. 경제성의 톤당처리비중 퇴비, 바이오, 에너지 등 항목의 특점은 처리비(5점)와 수입(5점) 특점의 합을 2로 나눈값으로 함  
3. 공정상 퇴비와 액비가 동시에 발생하는 경우 각각 배점후 평균을 배점(설치비도 동일 적용)  
4. 공정상 퇴비와 액비가 동시에 발생되나 샘플링 안되는 품목은 0점 배점

가축분뇨 악취방지시설(서류, PT) 평가표

업체명:		평가자:				인				
구분	항목		평가기준				특점			
							서류	PT		
업체능력 (40점)	기술력 [해당시스템] (최대 10점)	기술 인준 (최대 5점)	○ 신기술 1건당 3점 ○ 특허 1건당 2점 ○ 실용신안, 의창등록 1건당 1점 ○ ISO인증을 1건당 1점							
		보급 개소수 (최대 5점)	○ 10개소 이상 5점 ○ 8~9개소 4점 ○ 5~7개소 3점 ○ 2~4개소 2점 ○ 1개소 1점							
	재무 상태 (최대 10점)	자기자본비율		○ 50% 이상	2점	○ 50% 미만	1점			
		부채비율		○ 100% 이하	2점	○ 100% 초과	1점			
		차입금의존도		○ 평가기업의 평균 이하	2점	○ 평가기업의 평균 초과	1점			
		총자산회전율		○ 평가기업의 평균 이상	2점	○ 평가기업의 평균 미만	1점			
	시스템설계 (최대 5점)	○ 시스템 공정단계별 시설용량 세부 계산근거 상세제시(단일공정의 경우 시설용량 세부 계산근거 상세제시) ○ 시스템 공정단계별 시설용량 계산근거만 제시(단일공정의 경우 시설용량 계산근거만 제시) ○ 시스템 최종공정과 최종공정에서의 시설용량 계산근거만 제시 ○ 시스템 기본설계만 제시 3점 ○ 시스템 기본설계내역 없음 2점 ○ 시스템 기본설계내역 없음 1점								
		물질수지 (최대 5점)	○ 전체 공정단계별 물질수지 계산근거가 충실(단일 공정단계별 물질수지 계산근거가 충실) ○ 전체 공정단계별 물질수지 계산만 수록(단일 공정단계별 물질수지 계산만 수록) ○ 시스템 일부공정 물질수지 충실히 제시 3점 ○ 시스템 일부공정 물질수지 계산만 수록 2점 ○ 물질 수지내역 없음 1점							
	매뉴얼 충실도 (최대 5점)		○ 매우충실(기계특성, 관리방법, 운전방법, 보수방법, 주의사항 기록) 5점 ○ 충실(위 사항중 4항목 기록) 4점 ○ 보통(위 사항중 3항목 기록) 3점 ○ 미흡(위 사항중 2항목 기록) 2점 ○ 아주미흡(위 사항중 1항목 이하 기록) 1점							
		A/S (특점합계) (최대 5점)	○ A/S 전담 인력배치 2점 ○ A/S 위탁 계약서 2점 ○ 정기적 순회 점검 실시 1점							
경제성 (10점) (현장평가와 평균)	설치비 (최대 5점)		세정탑 (스크러버)	탈취 풍량 m <sup>3</sup> 기준	250m <sup>3</sup> /분 미만	○ 500천원 미만 5점 ○ 600~700천원 미만 3점 ○ 700~800천원 미만 2점	○ 500~600천원 미만 4점 ○ 800천원 이상 1점			
		250~500m <sup>3</sup> /분 미만			○ 400천원 미만 5점 ○ 500~600천원 미만 3점 ○ 600~700천원 미만 2점	○ 400~500천원 미만 4점 ○ 700천원 이상 1점				
		500m <sup>3</sup> /분 이상			○ 300천원 미만 5점 ○ 400~500천원 미만 3점 ○ 500~600천원 미만 2점	○ 300~400천원 미만 4점 ○ 600천원 이상 1점				
		1,000m <sup>3</sup> (1,000두 기준)			○ 45천원/m <sup>3</sup> 미만 5점 ○ 50~55천원/m <sup>3</sup> 미만 3점 ○ 55~60천원/m <sup>3</sup> 미만 2점	○ 45~50천원/m <sup>3</sup> 미만 4점 ○ 60천원/m <sup>3</sup> 이상 1점				
	연간 처리비 (최대 5점)	세정탑 (스크러버)	탈취 풍량 m <sup>3</sup> 기준	250m <sup>3</sup> /분 미만	○ 100천원 미만 5점 ○ 110~120천원 미만 3점 ○ 120~130천원 미만 2점	○ 100~110천원 미만 4점 ○ 130천원 이상 1점				
				250~500m <sup>3</sup> /분 미만	○ 90천원 미만 5점 ○ 100~110천원 미만 3점 ○ 110~120천원 미만 2점	○ 90~100천원 미만 4점 ○ 120천원 이상 1점				
				500m <sup>3</sup> /분 이상	○ 80천원 미만 5점 ○ 90~100천원 미만 3점 ○ 100~110천원 미만 2점	○ 80~90천원 미만 4점 ○ 110천원 이상 1점				
				1,000m <sup>3</sup> (1,000두 기준)	○ 2.8천원/m <sup>3</sup> 미만 5점 ○ 3.0~3.2천원/m <sup>3</sup> 미만 3점 ○ 3.2~3.4천원/m <sup>3</sup> 미만 2점	○ 2.8~3.0천원/m <sup>3</sup> 미만 4점 ○ 3.4천원/m <sup>3</sup> 이상 1점				
	PT 발표 (특점합계, 최대 10점)	악취저감 물질 생성 및 분무시스템	면적 기준(m <sup>2</sup> )	20,000m <sup>2</sup> (20,000두 기준)	○ 15천원/m <sup>2</sup> 미만 5점 ○ 20~25천원/m <sup>2</sup> 미만 3점 ○ 25~30천원/m <sup>2</sup> 미만 2점	○ 15~20천원/m <sup>2</sup> 미만 4점 ○ 30천원/m <sup>2</sup> 이상 1점				
				20,000m <sup>2</sup> (20,000두 기준)	○ 1.6천원/m <sup>2</sup> 미만 5점 ○ 1.8~2.0천원/m <sup>2</sup> 미만 3점 ○ 2.0~2.2천원/m <sup>2</sup> 미만 2점	○ 1.6~1.8천원/m <sup>2</sup> 미만 4점 ○ 2.2천원/m <sup>2</sup> 이상 1점				
				○ 처리시설의 적정성 5점						
				○ 제출서류 및 첨부물과의 일치성 5점						



### 가축분뇨 악취방지시설 현장 평가표

업체명:		평가자:				인		
구분	항목	평가기준				특점		
시설악취 관능수준 (최대 7점)	악취발생정도 (현장실사 위원 평균)	○ 아무 냄새도 감지할 수 없음 7점 ○ 무슨 냄새인지 알 수는 없으나 냄새가 느껴지는 정도 ○ 악취를 알 수는 있는 정도 5점 ○ 악취가 쉽게 느껴질 정도 ○ 아주 강한 악취를 느낄 정도 2점 ○ 견디기 어려울 정도로 강한 악취가 나는 정도				6점		
악취저감 효과 (최대 20점)	악취농도(10점)	악취방지시설 출구 (배출구 기준)	복합악취(배)		6점	○ 400 이하	4점	
			○ 450 초과~500 이하		2점	○ 500 초과(법적기준 초과 시 평가중단 가능)	0점	
			암모니아 (ppm)		2점	○ 10 이하	1.5점	
	○ 20 초과~30 이하		1점	○ 30 초과	0점			
	황화수소(ppm)		2점	○ 0.5이하	1.5점			
	○ 1.0초과~1.5이하		1점	○ 1.5 초과	0점			
처리효율(10점)	돈사 또는 저감시설 유입과 유출에 따른 제거율(%) - 복합악취	○ 85% 이상		6점	○ 85% 초과~70% 이상	4점		
		○ 70% 초과~55% 이상		2점	○ 55% 미만	0점		
		돈사 또는 저감시설 유입과 유출에 따른 제거율(%) - NH3		2점	○ 85% 초과~70% 이상	1.5점		
○ 70% 초과~55% 이상		1점	○ 55% 미만	0점				
돈사 또는 저감시설 유입과 유출에 따른 제거율(%) - H2S		2점	○ 85% 초과~70% 이상	1.5점				
○ 85% 이상		1점	○ 55% 미만	0점				
○ 70% 초과~55% 이상								
경제성 (최대 10점) (PT심사와 평균)	설치비(5점)	세정탑 (스크러버)	탈취용량 m <sup>3</sup> 기준	250m <sup>3</sup> /분 미만	○ 500천원 미만 5점 ○ 600~700천원 미만 3점 ○ 800천원 이상 1점	○ 500~600천원 미만 4점 ○ 700~800천원 미만 2점		
				250~500m <sup>3</sup> /분 미만	○ 400천원 미만 5점 ○ 500~600천원 미만 3점 ○ 700천원 이상 1점	○ 400~500천원 미만 4점 ○ 600~700천원 미만 2점		
				500m <sup>3</sup> /분 이상	○ 300천원 미만 5점 ○ 400~500천원 미만 3점 ○ 600천원 이상 1점	○ 300~400천원 미만 4점 ○ 500~600천원 미만 2점		
		악취저감 물질 생성 및 분무 시스템	면적 기준(m <sup>2</sup> )	1,000m <sup>2</sup> (1,000두 기준)	○ 45천원/m <sup>2</sup> 미만 5점 ○ 50~55천원/m <sup>2</sup> 미만 3점 ○ 60천원/m <sup>2</sup> 이상 1점	○ 45~50천원/m <sup>2</sup> 미만 4점 ○ 55~60천원/m <sup>2</sup> 미만 2점		
				20,000m <sup>2</sup> (20,000두 기준)	○ 15천원/m <sup>2</sup> 미만 5점 ○ 20~25천원/m <sup>2</sup> 미만 3점 ○ 30천원/m <sup>2</sup> 이상 1점	○ 15~20천원/m <sup>2</sup> 미만 4점 ○ 25~30천원/m <sup>2</sup> 미만 2점		
		연간 처리비(5점) (탈취용량 m <sup>3</sup> 기준)	세정탑 (스크러버)	탈취용량 m <sup>3</sup> 기준	250m <sup>3</sup> /분 미만	○ 100천원 미만 5점 ○ 110~120천원 미만 3점 ○ 130천원 이상 1점	○ 100~110천원 미만 4점 ○ 120~130천원 미만 2점	
	250~500m <sup>3</sup> /분 미만				○ 90천원 미만 5점 ○ 100~110천원 미만 3점 ○ 120천원 이상 1점	○ 90~100천원 미만 4점 ○ 110~120천원 미만 2점		
	500m <sup>3</sup> /분 이상				○ 80천원 미만 5점 ○ 90~100천원 미만 3점 ○ 110천원 이상 1점	○ 80~90천원 미만 4점 ○ 100~110천원 미만 2점		
	악취저감 물질 생성 및 분무 시스템		면적 기준(m <sup>2</sup> )	1,000m <sup>2</sup> (1,000두 기준)	○ 2.8천원/m <sup>2</sup> 미만 5점 ○ 3.0~3.2천원/m <sup>2</sup> 미만 3점 ○ 3.4천원/m <sup>2</sup> 이상 1점	○ 2.8~3.0천원/m <sup>2</sup> 미만 4점 ○ 3.2~3.4천원/m <sup>2</sup> 미만 2점		
				20,000m <sup>2</sup> (20,000두 기준)	○ 1.6천원/m <sup>2</sup> 미만 5점 ○ 1.8~2.0천원/m <sup>2</sup> 미만 3점 ○ 2.2천원/m <sup>2</sup> 이상 1점	○ 1.6~1.8천원/m <sup>2</sup> 미만 4점 ○ 2.0~2.2천원/m <sup>2</sup> 미만 2점		
	편의성 (최대 7점)		시설가동상태(5점)	○ 가동상태 양호 5점 ○ 가동상태 보통 3점 ○ 가동상태 불량 1점				
		A/S 관리기록(2점)		○ 상세기록 보유 2점 ○ 기록 보유 1점 ○ 없음 0점				
현장 적용성 (최대 6점)	PT발표내용대비 현장 처리량(3점)		○ 100이상 3점 ○ 90~100% 2점 ○ 80~90% 1점 ※ 80%이하는 감점 반드시 실시					
		PT공정도와 현장처리시설과의 차이(3점)	○ 100이상 3점 ○ 90~100% 2점 ○ 80~90% 1점 ※ 80%이하는 감점 반드시 실시					
감점	서류, PT와 상이점 (-20점)		처리공정과 처리용량 등 서류심사(프레젠테이션 포함)와 상이할 시 총 -20 점 이내에서 감점을 부여					

주) 악취저감효과 평가항목은 악취시료 채취, 분석의뢰, 결과에 따라 배점

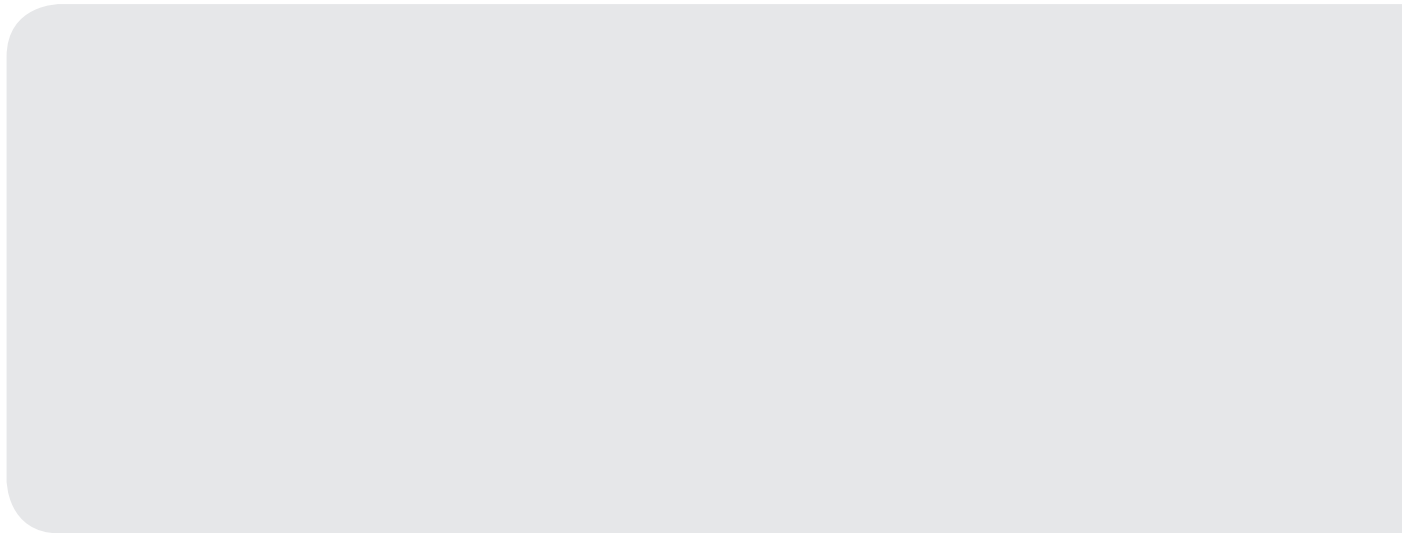

## 제 2 장

# 2021년 개별규모 가축분뇨 처리시설

- 01 정화시설
- 02 액비·정화시설

# (주)환경정보컨설팅

## 01 업체 현황

기술(시설) 명칭	가축분뇨(발효액) 감압증발처리시스템		
회 사 주 소	충남 천안시 서북구 백석공단1로 10, MB 127호		
전 화 번 호	010-8025-8221	F A X	02-6918-6836
홈 페이지	-	E-Mail	inseonle@chollian.net

### ▣ 업체 연혁

- 2002년 12월: (주)환경정보컨설팅 설립, 대표이사 이인선 취임
- 2012년 3월: 양돈폐수 감압증발처리 실용화규모(16톤/일) 현장설치
- 2015년 10월: 진안군, 한돈협회 진안군 지부와 가축분뇨 처리(증발농축시스템 도입) 시범사업 협약
- 2016년 10월: 가축분뇨처리 시범사업 현장설명회 개최
- 2017년 9월: 한국국제축산박람회 우수제품상 수상
- 2016~2017년: 감압증발처리시스템 3대 양돈농가에 설치
- 2018~2019년: 감압증발처리시스템 9대 양돈농가에 설치
- 2020~2021년: 감압증발처리시스템 7대 양돈농가에 설치
- 2019년 10월: 수질환경전문공사업 등록
- 2020년 1월: 축산폐수처리시스템 특허 등록(특허 제10-2064484호)
- 2021년 2월: 스마트팜코리아 사업인 “농식품 ICT 융복합 확산사업”에 ICT 기업으로 등록

### ▣ 관련 시설에 대한 특허·신기술 등 보유현황

- 특허 제10-2064484호, 취득연도: 2020년
  - 축산 폐수 처리시스템(Livestock wastewater treating system)

### ▣ 시공 실적(최근 5년 대표실적)

시설 유형	농장명 (축종, 두수)	주소	시공 내용	설계 용량 (톤/일)	설치비 (백만원)	설치 연도	가동 여부
감압증발처리	여양농장 (양돈 5,000두)	충남 청양군 청양읍 장승리 483	전체	20	240	2017	정상 가동
감압증발처리	우리농장 (양돈 3,000두)	제주도 제주시 한림읍 상대리 3513	전체	20	240	2018	정상 가동
감압증발처리	바다농장 (양돈 5,000두)	제주도 제주시 한림읍 중산간 서로 4428	전체	40	520	2018	정상 가동
감압증발처리	우리농장 (양돈 5,000두)	제주도 제주시 한림읍 상대리 3513	전체	40	520	2018	정상 가동
감압증발처리	해비팜 농장 (양돈 3,500두)	충남 아산시 선장면 서부북로 34-70	전체	20	280	2019	정상 가동
감압증발처리	축산진흥원 (양돈 5,000두)	제주도 제주시 해안동 산 2번지	전체	20	280	2019	정상 가동
감압증발처리	월금 농장 (양돈 3,000두)	제주도 제주시 한림읍 상명북 1길 62	전체	20	280	2019	정상 가동
감압증발처리	에스엠 축산 (양돈 4,000두)	제주도 제주시 한림읍 상명리 663	전체	20	280	2020	정상 가동
감압증발처리	힘찬농장 (양돈 3,500두)	세종특별시 전의읍 학당이 1길 70	전체	20	280	2020	정상 가동
감압증발처리	기신농장 (양돈 5,000두)	세종특별시 연서면 기룡리 713-14	전체	20	280	2021	정상 가동
감압증발처리	형제농장 (양돈 3,500두)	세종특별시 부강면 등곡리 391	전체	20	280	2021	정상 가동
감압증발처리	우길농장 (양돈 5,000두)	세종특별시 조치원읍 봉산리 306-1	전체	20	280	2021	정상 가동
감압증발처리	성진종돈 (양돈 5,500두)	전남 해남군 계곡면 성진리 산 98	전체	20	300	2021	정상 가동
감압증발처리	정원농산 (양돈 3,500두)	충북 충주시 동량면 대전리 130-1	전체	20	300	2021	정상 가동

## 02 기술개요

### 기술개요

- ① 증발기, 열교환기, 가열기, 소포기, 수세탑, 링브로워 및 제어판넬로 구성된 감압증발식 분뇨농축 설비
- ② 수증기와 같이 배출되는 다량의 거품성분은 소포기에서 제거되며, 약취물질은 수세탑에서 제거
- ③ 고액분리된 액상분뇨의 약 80%는 증발·응축되어 처리수로 배출되고, 약 20%는 농축액으로 배출
- ④ 모든 처리과정은 자동으로 이루어지고 원격으로 관리되며, 스마트팜코리아 사업인 “농식품 ICT 융복합 확산사업”에 ICT 기업으로 등록됨

### 시설공정도

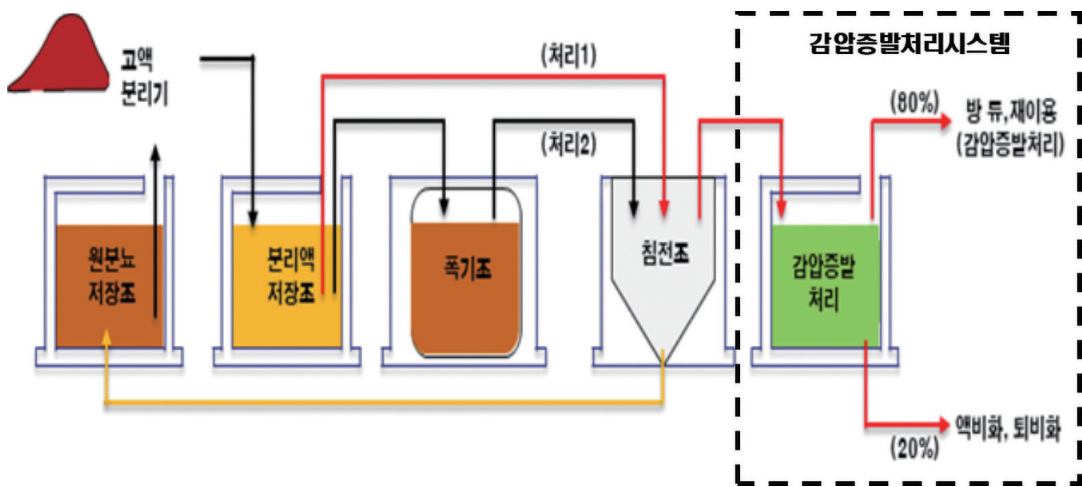

\* 해당 공정도는 감압증발에 필요한 전처리과정(처리1, 처리2)이 포함된 공정도로 본 업체의 기술은 “감압증발처리 시스템” 단위설비에 한함

\* (주의사항) 감압증발처리 공정 중 세정수로 약품(황산)을 이용함에 따라 「화학물질관리법」에 따른 사항을 준수해야 하며, 발생하는 처리수는 「폐기물관리법」에 따라 폐기물로 처리해야 함

## 03 기술특징

### ▣ 기술구성

#### ● 단위공정 구성

- 처리공정 1: 시설공정도의 「처리1」과 같이 분뇨를 고액분리 후 바로 침전조를 거쳐 감압증발기로 처리 가능
- 처리공정 2: 시설공정도의 「처리2」와 같이 기존에 사용 중인 폭기조, 침전조를 거쳐 감압증발기로 처리 가능

#### ● 단위설비 설명

- 분뇨저장조: 돈사로부터 배출되는 분뇨를 전처리하기 전 일시 저장
- 분리액저장조: 가축분뇨를 고액분리하여 고형물과 액상분뇨로 분리
- 폭기조: 폭기 과정을 거쳐 분뇨의 악취저감 및 유기물 안정화
- 침전조: 고액분리액 또는 폭기조를 통과한 분뇨 중 침전물을 침강 제거
- 감압증발기: 침전조 침강 상등수를 감압증발시켜 80%를 처리하고, 나머지 20%는 농축액으로 배출

### ▣ 처리기술 특징

#### ● 감압증발처리기술의 장점 및 세부 특징

- 농가 악취 발생, 지하수오염 저감에 기여
- 구제역 등 병원균 살균
- 수질기준 만족시 분뇨처리수 재이용(분뇨 80% 처리수는 관계용수, 청소수 등) 가능
- 내부식성 및 내구성 강한 재질(SUS)로 제작하여 외부환경 대응 강화
- 자동운전(ICT) 시스템 및 원격 제어 시스템으로 편의성 향상
- 설치 면적의 간소화(약 13㎡ 면적에 15㎥/일 처리규모 설치 가능)
- 시설 설치에 1개월 미만의 짧은 시간 소요
- 감압증발처리에 의한 안정적인 방류기준 준수 가능
- 기존 액비의 시비시기 제약, 살포지 감소, 악취발생, 지하수오염 등으로 인한 문제점 해결 가능

- **업체장점**

- 가축분뇨 감압증발처리시스템 상용화 및 특허 보유
- 일부부품(모터 등) 외 전부 내부식성 재질로 제작하여 부식 등 내구성 확보
- 자동운전(ICT)시스템으로 가동상태 상시 모니터링 및 관리
- A/S 요원 상시 가동 및 순회 사전점검
- 20여 농가에 설치 및 가동으로 풍부한 시공, 가동 및 A/S 실적 보유

## **04** 설치조건 및 유의사항

---

- **해당 기술 설치 시 수요자가 갖춰야할 사항 및 유의사항**

- 시설운전 및 보수가 용이하도록 기계 설치장소 및 기계실 설치
- 전기, 수도, 인터넷 통신시설 설치
- 분뇨 전처리(탈수기, 침전조) 시설 및 농축수, 처리수 저장탱크 설치



## 05 설치비 및 운영비

### □ 설치비(일 처리용량 5톤 기준)

공종	공사범위 및 내용	공사금액 (백만원)	비고
토목	기계실 설치 바닥공사	14	
건축	기계실 설치	10	
기계	감압증발기 설치	100	
전기 및 계측	전기인입배선	7	
악취열분해기	기기설치(선택사양)	0.3	
기타	고속원심분리기	0.4	
합계		132	
톤당 설치단가	132백만원 ÷ 5톤	26백만원/톤	

\* 해당 설치비는 전처리시설을 제외한 감압증발처리기의 설치비를 의미함(산출 기준: 돼지 4,000두, 분뇨 20m<sup>3</sup>/일, 감압증발 처리수 16m<sup>3</sup>/일)

\* 현장상황 및 조건에 따라 변동될 수 있음

### □ 연간 운영비(일 처리용량 5톤 기준)

구분	산출내역	금액(천원)	비고
고정비(A)	인건비	• 중급기술자 1명(2회/월)	1,722
	소계		1,722
변동비(B)	전력비	• 농사용전력(을) 고압 기준(36.9/kWh)	6,159
	약품비	• 황산: 120원/kg × 8kg/톤	1,847
		• 응집제: 5,200원/kg × 0.01kg/톤	
	수선 유지비	• 소모품비에 반영	-
	소모품비	• 펌프 등 소모품 총 46종	983
	차량유지비	• 200km/월 × 1대 × 1,431원/L	143
	소계		9,312
부가세(C)	• (A + B) × 10%	1,085	
	합계		11,939
톤당 운영비	• 11,939천원 ÷ 5톤/일 ÷ 365일	6.5천원/톤	

\* 해당 운영비는 전처리시설을 제외한 감압증발처리기의 운영비를 의미함

\* 현장상황 및 조건에 따라 변동될 수 있음

## 06 운전·유지관리 요령 및 유의사항

### ▣ 시설 운전요령 및 유의사항

#### ● 일상점검

- 1) 모든 스위치를 OFF 후 수위계, 펌프, 히터, 전력단자 등을 점검
- 2) 약품탱크 액량, 컴프레서 오일, 감압펌프, 베어링 그리스(Grease) 등 확인
- 3) 장기간 가동 중단 시 각 탱크의 슬러지를 드레인 후 세척 필요

#### ● 가동 중 점검

- 1) 모터, 펌프 등의 이상소음, 가열, 진동 유무
- 2) 수위 센서 및 온도 센서 정상작동 여부

### ▣ 시설 유지관리 점검 사항

#### ● 상시 점검 체크리스트

- 1) 전기, 통신 상태 정상여부 확인
- 2) 바닥에 누수되는 물이 있는지 점검
- 3) 원수유입, 처리수 배출 정상여부 확인
- 4) 모터, 펌프 등의 이상소음, 진동이 평시보다 심한지 비교
- 5) 모터의 이상가열 유무 확인
- 6) 수위센서(원수, 처리수, 증발기, 수세수, 수도수) 정상작동 여부 점검
- 7) 증발기 온도센서 정상작동 여부 점검
- 8) pH 센서 정상작동 여부 점검

#### ● 비상시(고장 등) 대응방법

- 문제 발생 시 감압증발기는 자동으로 STOP 상태가 되며, 그 원인은 자동으로 관리자에게 문자로 송부됨
- 현장 운전자는 누전, 누수 등이 발견되면 현장관리자에게 신속히 연락하며, 안전한 방법으로 현장에서 최소한의 응급조치를 취함
- 운전자는 현장 관리담당자와 같이 점검 및 응급조치를 취하고 기술을 요하는 고장일 경우 본사의 관리담당자(A/S 요원)에 연락, 조치

## ● 감압증발기 소모품 교체 내용 및 주기

구분	모델명	명칭	주기(월)
펌프	PB-210	농축수	24
	PA-280	원수공급	24
	PA-280	외부배출	24
	IP-210	농장원수	24
	PW-200SMA	수도수	24
	PH-200M	처리수	24
	튜비펌프	황산공급	36
	PM-051NM	수세탑	24
	전기 부속	컨트롤 판넬	차단기 5ea
컨트롤 판넬		MCCB 7ea	48
컨트롤 판넬		기타부속15	36
CPU 통신모듈	DP-CPU500	CPU	36
	12-EDI 16	레벨모듈	36
	RS-ADIN4	PH 모듈	36
	RS-EDOR8	아웃모듈 5ea	36
	RS-THRT4	온도모듈	36
	DP-COM2	통신모듈	36
	10-slot base	베이스	48
	UIK-5K	모듈배드	48
	mini com	소형컴퓨터	36
	com. Power	cpu 전원	36
	pH controller	pH 컨트롤러	48
	power	마그네트	24
	케이블 기타	케이블 3ea	36

구분	모델명	명칭	주기(월)
컴프레서	SP5-150-5HP	공기압축기	60
	자동밸브	25A 4ea	48
	자동밸브	20A 4ea	48
밸브	자동밸브	15A 2ea	48
	수세자동밸브	15A 1ea	36
호수류	실리콘호수	15파이	24
	실리콘호수	22파이	24
	PE호수닛플 15ea	40L 15ea	36
	산공급호수	6파이	36
	시린더립실	40파이 3ea	12
패킹류	페룰가스켓	4.5S 6ea	24
	페룰가스켓	2S 10ea	24
	페룰가스켓	1.5S 30ea	24
레벨	L-180, 1볼	농축, 처리	24
	L-270, 2볼	가열, 역세	24
	L-350, 4볼	증발수위	24
	L-80, 2볼	수세수위	24
	PT-55L, 1/8	온도센서 3ea	36
	380V/10kW	2"히터 4ea	36
링브로워	HBR-1603	임펠라 2ea	60
	HBR-1603	베어링 2ea	12
	HBR-1603	립실 4ea	12

## 07 설치사례

### ▣ 설치개요

구분	내용		비고
농가현황	위치	충남 아산시 선장면 서부북로 34	
	축종(두수)	양돈(2,500두)	
	사육형태	슬러리돈사	
	설치연도	2019	
시설개요	시설용량	15톤/일	
	설치비	280백만원	전처리시설 제외
	운영비	3.5천원/톤	전처리시설 제외
	악취저감적용기술	액비순환공법	

#### ● 문제발생 및 해결사례(사후관리, 시설공정도 참고)

- 부유물질(SS) 5,000mg/L 이상 유입 시 관로 막힘 등 문제가 발생할 수 있어 전처리 시설(액비화시설, 침전조 등) 설치 검토 필요

08 시설사진



헤비팜 기계실 전경



헤비팜 기계



헤비팜 기계



제주축산진흥원 기계실 전경



제주축산진흥원 기계



기계 배관 설치 사진

## 평가 의견서

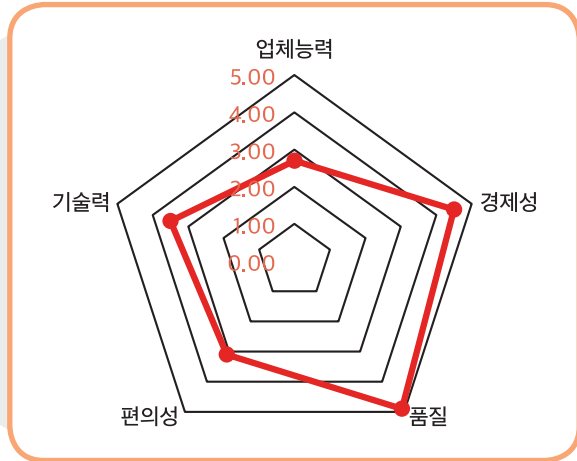

### 1. 업체능력(2.7/5.0)

- ① 재무상태: 자기자본비율, 부채비율, 차입금의존도, 총자산회전율, 총자산수익률 등 보통임
- ② 시스템 설계: 증발기, 소포기, 수세탑, 열교환기를 거쳐 정화방류하는 기술로 고농도의 가축분뇨 (전처리 필요) 및 저농도 액비를 정화방류할 수 있도록 설계되어 있음
- ③ 매뉴얼 충실도: 기계특성, 점검사항, 보수방법 등으로 구성된 매뉴얼 보유
- ④ A/S: 주기적인 순회점검과 모니터링을 통한 사후관리를 하고 있으며, 긴급 상황 발생 시 A/S를 신속하게 처리할 수 있는 체계를 구축한 것으로 판단됨

### 2. 경제성(4.5/5.0)

- ① 설치비: 일일 5톤 기준 시설은 26백만원으로 제시함. 해당 설치비는 감압증발처리시스템 설치에 소요되는 비용으로 액비화시설 등 전처리 시설 공사비는 포함되어 있지 않음
  - ② 유지관리비: 6천원/톤(인건비, 전력비, 관리비 등 합계 비용, 폐기물 처리비용 미포함)
- \* 세정과정 중 황산을 사용함에 따라 「화학물질관리법」에 따른 사항을 준수해야 함. 또한, 발생하는 세정수는 「폐기물관리법」에 따라 폐기물로 처리해야 하며, 폐기물 처리비용이 발생함

### 3. 품질(4.9/5.0)

① 기술 완성도 및 처리효율: 본 평가의 정화방류수 검사결과, 특정지역 내 허가규모기준을 충족하며 전체 시스템의 처리효율은 양호한 것으로 판단됨

\* 본 평가 시 의뢰한 정화방류수는 액비화처리 이후 감압증발기를 거쳐 배출되는 정화방류수로 원수 투입 시 일부 변동이 있을 수 있음

### 4. 편의성(3.1/5.0)

① 시설 가동상태: 시스템 상태는 전반적으로 적정하게 유지되고 있으며, 정상가동되고 있음

② A/S 관리기록: 주기적인 순회점검과 모니터링을 통한 사후관리를 하고 있으며, A/S 후 기록관리를 하고 있음

### 5. 기술력(3.5/5.0)

① 기술인증: 감압증발관련 특허 1건 보유

② 보급 개소수: 제주, 아산, 충주 등 전국 15개소 이상 보급

✓ 상기 항목별 점수는 업체가 제시한 관리매뉴얼에 따라 정상운전 시 평가된 점수임을 참고바랍니다.

# (주)순정에너지환경

## 01 업체 현황

<b>기술(시설) 명칭</b>	액비순환형 정화시스템		
<b>회 사 주 소</b>	충북 청주시 흥덕구 강내면 월곡길38, 충청대학 K동 304호		
<b>전 화 번 호</b>	043-231-3633	<b>F A X</b>	043-231-3634
<b>홈 페이지</b>	www.sjee.kr	<b>E-Mail</b>	sjengntr@naver.com

### ▣ 업체 연혁

- 2018년: 회사설립
  - 수질환경전문공사업 등록
  - 가축분뇨시설관리업 등록
  - 가축분뇨처리시설 8개소 준공
- 2019년: 발전사업 허가증 취득
  - 상지대학교 가축분뇨 처리 연구협약
  - 가축분뇨처리시설 3개소 준공
- 2020년: 가축분뇨처리시설 10개소 준공 및 시공 중
  - 연구과제 ICT 기술적용 완료(지원기관: 대한한돈협회)
- 2021년: 본사 이전(이천 → 청주)
  - 농림축산식품부 연구과제(스마트팜 다부처 패키지 혁신기술개발 사업) 2개 진행
  - 가축분뇨처리시설 8개소 준공 및 시공 진행중

### ▣ 관련 시설에 대한 특허·신기술 등 보유현황

- 특허 제10-1386954호, 취득연도: 2013년
  - 유기성 폐수의 혐기소화 및 소화폐액의 정화처리장치 기술
- 특허 제10-1866548호, 취득연도: 2017년
  - 순환형 돈분뇨 처리 방법 및 장치
- 특허 제10-2033963호, 취득연도: 2018년
  - 부상분리를 포함하는 순환형 돈분뇨 처리 방법 및 장치 기술



## ▣ 시공 실적

시설 유형	농장명	주소	시공 내용	설계 용량 (톤/일)	설치비 (백만원)	설치 연도	가동 여부
돈분 순환 폐수처리시설	황금농장(양돈)	경북 의성군 단촌면 장림리 771번지	전체	30	870	2018	정상 가동
돈분 순환 폐수처리시설	농업회사법인 (주)우성(양돈)	경북 의성군 다인면 서부로 2858-36	전체	25	455	2018	정상 가동
돈분 순환 폐수처리시설	개척농장(양돈)	경기도 이천시 신둔면 석동로 161번길 116	전체	30	243	2018	정상 가동
돈분 순환 폐수처리시설	삼익농장	경북 영주시 안정면 오계리 740-13	전체	40	362	2018	정상 가동
돈분 순환 폐수처리시설	양복순농장	충남 당진시 당미로 231-18	전체	30	685	2018	정상 가동
돈분 순환 폐수처리시설	웰돈팜	경기도 이천시 신둔면 석동로 161번길 97	전체	25	84	2018	정상 가동
돈분 순환 폐수처리시설	동이농장	충남 부여군 옥산면 학산리 191번지 외 9필지	전체	11	363	2018	정상 가동
돈분 액비순환시설	대한한돈협회	경상남도 하동군 진교면 달구지길 121번지	전체	20	605	2019	정상 가동
돈분 순환 폐수처리시설	송정양돈장	강원도 평창군 진부면 송정리 윗쌀면길 84-26	전체	30	242	2019	정상 가동
돈분 순환 폐수처리시설	송현농장	충북 진천군 백곡면 문사로 402	전체	20	407	2019	정상 가동
부상조 시설	금모래농장	전북 익산시 오산면 만수길 24-65	일부	20	88	2020	정상 가동
돈분 액비순환시설	상임농장	경북 청송군 안덕면 소미길 137	전체	35	390	2020	정상 가동
돈분 순환방류시설	은광농장	경북 의성군 신평면 절골길 21-26	전체	20	500	2020	정상 가동
돈분 정화처리시설	일번지농장	경북 성주군 용암면 운산길 60-48	전체	20	187	2020	정상 가동
돈분 순환방류시설	국일농장	충남 당진시 고대면 안개물길 48-105	전체	70	614	2021	공사중
돈분 정화처리시설	양지농장	충남 논산시 연무읍 마봉로 340번길 72	전체	15	803	2021	공사중
돈분 순환방류시설	농업회사법인 유한회사 문영축산	경남 함양군 안의면 황곡리 1049-1번지	전체	23	618	2021	공사중
돈분 순환방류시설	영성축산	경남 함천군 용주면 황계리 산 680-1번지	전체	25	570	2021	공사중
돈분 순환방류시설	우강그린팜	충남 당진시 순성면 남부로 657-82	전체	10	245	2021	공사중

## 02 기술개요

### 기술개요

#### 공법개요

- 돈사에서 발생한 가축분뇨를 활성슬러지 순환시설, 액비생산시설, 잉여순환수 정화처리시설을 이용하여 액비 생산 및 정화·방류
- 가압부상 시 pH센서를 이용한 약품(FeCl<sub>3</sub>, 폴리머 등) 자동 주입 시스템으로 수시로 변동될 수 있는 상태를 동일하게 유지시킴으로써 응집 및 플록 형성을 극대화하여 가압부상기의 효율 향상

### 시설공정도

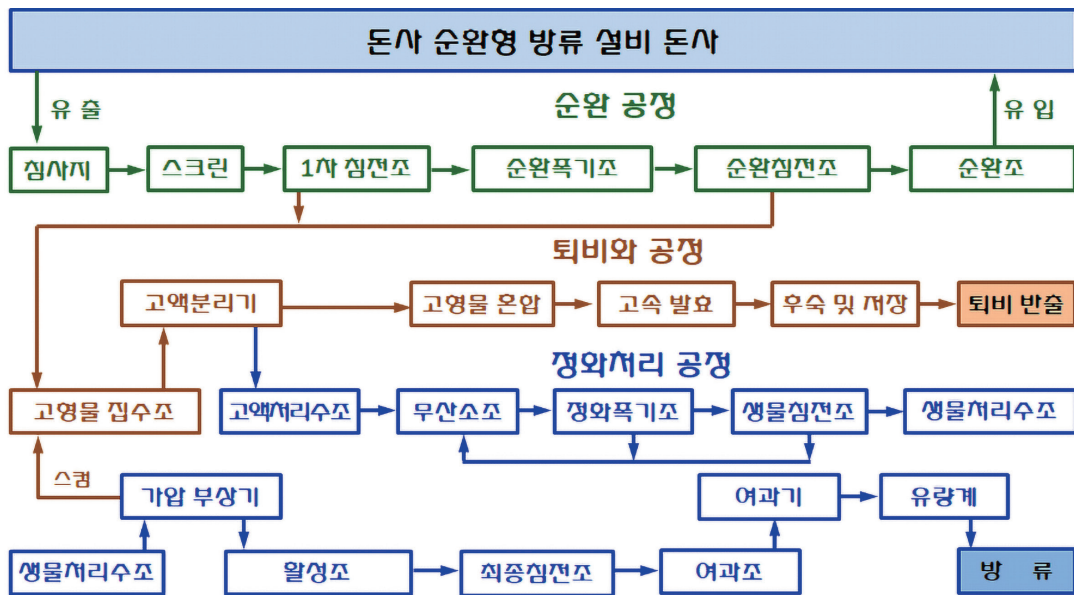

## 03 기술특징

### 기술구성

#### 활성슬러지 순환시설

- 침사지: 돈사에서 발생하는 가축분뇨를 일차적으로 저장하며, 이물질, 헛착물 등을 제거하고 고형물 농축조의 유량을 조절

- 1차 침전조: 활성슬러지 비율 조정을 통해 하부에 침전된 고형물과 부유물질 분리
- 무산소조: 유기물 분해 및 탈질작용
- 폭기조: 활성슬러지를 이용한 유기물 분해 및 질산화
- 생물처리수조: 가축분뇨 발효액의 안정화 및 돈사 순환 액비와 잉여순환수 정화처리의 유량 조절
- 순환조: 안정화된 돈사 순환수 유량 조절
- 고형물 집수조: 부속액비 활용 및 고형물 제거

### ● 잉여순환수 정화처리시설

- 가압부상조: 응집제 및 미세 기포를 이용한 고형물 제거
- 활성조: 잉여순환수 정화처리의 효율 상승
- 최종 침전조: 정화처리의 안정화
- 필터: 처리수의 콜로이드성 부유물질 제거
- 방류: 상기의 공정 처리 후 안정된 처리수 방류

### ▣ 처리기술 특징

#### ● 가축분뇨 처리시설에 자체 미생물을 활성화시켜 유기물의 분해, 약취 제거 및 처리수의 안정적 생산·방류

#### ● 기술장점

- 자동 약품 주입장치를 이용하여 분뇨 성상에 따른 효율적인 가압부상 설비의 운영을 통해 최적화된 방류수 배출
- 가축분뇨 특성을 고려한 재질, 물품 사용

#### ● A/S, 성능보증

- 준공 후 2년의 성능보증 및 A/S 기간을 설정하고 있으며, 미생물의 안정화 작업 및 운전 교육을 별도 진행

## 04 설치조건 및 유의사항

### ● 부지 확보

구분	필요 저장 용량(ton)	비고
가축분뇨 10ton/일 처리 시	1,000	
가축분뇨 20ton/일 처리 시	1,800	- (필요저장용량) 슬러리피트 저장 용량을 제외한 액비저장조의 용량을 의미함 - (순환량) 일일 가축분뇨 발생량의 약 10배에 해당하는 처리수 순환
가축분뇨 30ton/일 처리 시	2,500	
가축분뇨 40ton/일 처리 시	3,300	
가축분뇨 50ton/일 처리 시	4,200	

\* 기존 돈사의 저장조를 포함한 필요 저장 용량이며, 일관사육 기준으로 산정

\* 현장상황 및 조건에 따라 변동될 수 있음

### ● 시설 공사 계획도

구분	시설 설치 단계	처리 기간	비고
1	사전 현장 조사	3일	(주기적인 협의)
2	임시 설계	7일	
3	가축분뇨배출시설 변경허가	7일	
4	현장 실측, 실시 설계	60일	(공사 진행 중 연속적 진행)
5	터파기	3일	
6	구조물공사	60일	
7	대 메우기	1일	
8	기계 반입 및 설치	10일	
9	배관 공사	30일	
10	전기 공사	15일	
11	부하 테스트	2일	
12	시운전	30일	

\* 대략적인 공사 기간으로 설정하였으며, 현장상황 및 조건에 따라 변동될 수 있음

## 05 설치비 및 운영비

### ▣ 설치비(돈사순환시스템 및 방류설비, 일처리용량 5톤 기준)

공종	공사범위 및 내용	공사금액 (백만원)	비고
토목	1,958m <sup>2</sup> (W30.6 x L12.8 x H5)	144	
건축	기계실 14.6m <sup>2</sup> (W4.8 x L3.05)	15	
	퇴비사 375m <sup>2</sup> (W30 x L5 x H2.5)	32	
기계	고액분리기, 탈수기, 부상조, 터보브로워, 펌프, 아지테이터, 필터	160	
배관	배관 및 잡철물	78	
전기 및 계측	전기 및 계측기(122kW)	25	
기타	보험료, 안전관리비, 환경보전비, 일반관리비, 이윤	36	
합계		490	
톤당 설치단가	490백만원 ÷ 5톤	98백만원/톤	

\* 현장상황 및 조건에 따라 변동될 수 있음

### ▣ 연간 운영비(일 처리용량 5톤 기준)

구분	산출내역	금액(천원)	비고
고정비(A)	인건비	• 회사내규 규정	31,200
	소계		31,200
변동비(B)	전력비	• 농사용전력(을) 고압 기준(36.9/kWh)	4,267
	약품비	• 응집제 및 pH조절제	3,784
	수선 유지비	• 각종 펌프 유지비	1,086
	여재 교체비	• 브로워 필터 및 활성탄 교체비	153
	소모품비	• 부직포필터 및 잡자재비용	1,220
	소계		10,510
부가세(C)	• (A + B) × 10%	4,171	
	합계	45,881	
톤당 운영비	• 45,881천원 ÷ 5톤/일 ÷ 365일	25.1천원/톤	

\* 현장상황 및 조건에 따라 변동될 수 있음

## 06 운전·유지관리 요령 및 유의사항

### ▣ 시설 운전요령 및 유의사항

- 침사조: 바스크린 수시 점검 및 청소 필요
- 가압부상조: 미세플록이 생기지 않는 경우 가압펌프 점검

### ▣ 시설 유지관리 점검 사항

#### ● 소모품 교체 내용 및 주기

구분	물품명	교체주기	점검 사항
1	각종 펌프	1년	가동 펌프 압력 및 부식 정도
2	방류필터	2장/주	최종 방류수의 압력 및 유량 확인 후 교체 사용
3	약품(폴리머, 가성소다, 염화제이철)	1년	약품탱크 용량 30% 미만 시 추가 약품 확보
4	벨트프레스 상여과포	1년~1년 6개월	여과포의 부식 및 파손 정도
5	브로워 필터(헤파필터)	6개월	가동 압력 확인
6	브로워 필터(부직포)	1개월	가동 압력 확인

#### ● 상시 점검 체크리스트

구분	명칭	점검사항	상시 점검 내용
1	침사조	스크린 이물질 정도	스크린 망을 올려 이물질의 정도 확인
2	폭기조 등 공정별 저장조	슬러지 볼륨(S/M) DO, 색도, pH	공정별 저장조 미생물 상태 및 환경 측정
3	무산소조	탈질상태	미세 기포의 확인으로 탈질의 정도를 확인
4	벨트 프레스	벨트 끊어짐 정도	육안으로 벨트 상태 확인
5	방류 필터	가동 압력과 유량	압력 게이지와 유량 계측기 확인
6	가동 펌프	가동 펌프의 압력	압력에 따른 펌프의 상태 확인
7	브로워	브로워 가동률	저장조 및 폭기조 점검 후 브로워 가동률 조정
8	돈사의 악취정도	농장 발생 악취	관능법, 가스텍, 센서 등을 이용한 악취의 정도 확인
9	방류수	방류수 이물질 및 색도	배출되는 방류수의 상태를 육안으로 확인

## ● 비상시 대응방법

구분	비상 내용	대응방법
1	침사조 이물질 막힘	침사조 내 스크린을 올려 이물질 제거
	DO	1~4 mg/L 유지 / 브로워 용량 조정
	pH	7.8~8 유지 / 투입량 브로워 용량 조정
2	색도	밝은 살색 / 브로워 용량 조정
	S/V	동절기(70~80%), 하절기(60~75)유지 / 고액분리기 가동 및 반송량 조절
3	무산소조	상황에 따라 에탄올 등 투입
4	벨트프레스 끊어짐	가동을 멈추고 당사에 전화
5	각종 필터	필터 교체(교체분 상시 확보)
6	각종 펌프	서브 펌프 가동 및 당사에 전화
7	브로워	가동에 따른 압력 확인 후 필터 교체 및 서브 펌프 가동 * 상황 파악이 어려운 경우 가동 중지 및 당사에 전화
8	악취정도	돈사 순환 배관 확인 및 당사에 전화
9	방류수의 이물질 및 색도	이물질 발생 및 색도의 이상변화 발생 시 고액분리 장치의 정상상태 및 가동유무를 확인 후 당사에 전화

## 07 설치사례

### 설치개요

구분	내용	비고	
농가현황	위치	청송군	
	축종(두수)	돈사(2,123두)	준공도서 기준
	사육형태	일괄	
	설치연도	2021	
시설개요	시설용량	30톤	
	설치비	390,000천원	돈사순환 및 방류설비 포함
	운영비	8.2천원/톤	인건비/전기/약품 등
	악취저감적용기술	액비순환	

### 문제발생 및 해결사례(사후관리)

구분	문제발생	해결 방안
사례 1	- 미생물 안정화 단계 이후 슬러지 다량 투입으로 인한 가축분뇨 처리장치 부하 발생	브로워 가동률 상승을 통한 공기 투입량 증가, 미생물량 및 공기량의 유동적 관리 등 효율적인 운영
사례 2	- 미생물 활성화의 지연	활성미생물 식중(seeding)작업 시 고농도 가축분뇨의 투입은 미생물 활성 작업의 방해요소로 작용하기 때문에 소량에서 점차적으로 활성화 시켜서 진행



08 시설사진



설치 전경

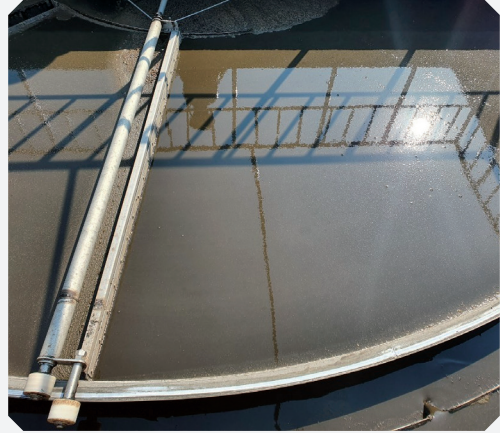

스컴제거장치



기계실 전경



가압부상장치

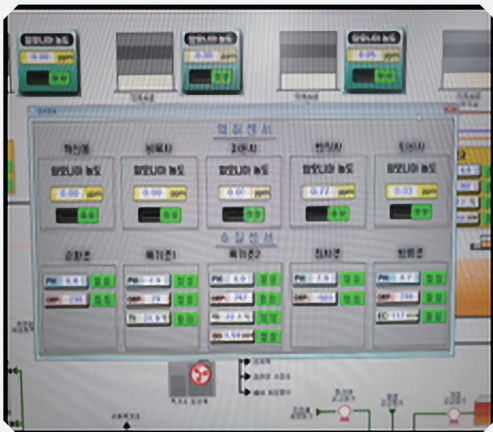

ICT 모니터링 시스템



돈사 모니터링 시스템

## 평가 의견서

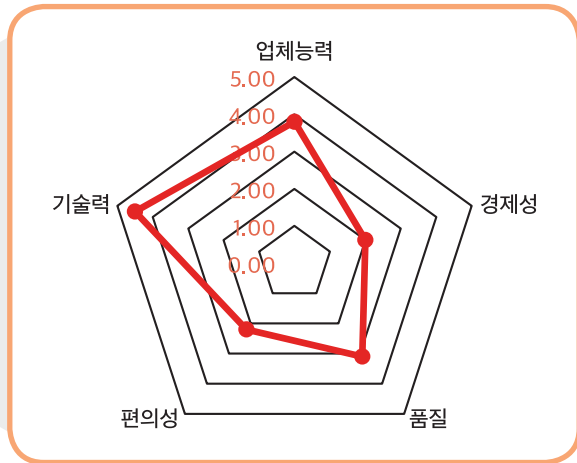

### 1. 업체능력(3.8/5.0)

- ① 재무상태: 자기자본비율, 부채비율, 차입금의존도, 총자산회전율, 총자산수익률 등 건전함
- ② 시스템 설계: 시스템 공정단계별 시설용량 세부 산출근거가 충실함. 돈사에서 발생하는 분뇨를 액비화하여 순환하는 활성 슬러지 순환 시설과 일부 잉여순환수 정화처리 시설로 구성되어 있음
- ③ 매뉴얼 충실도: 기술소개, 공정별 운전방법 등으로 구성된 매뉴얼 보유
- ④ A/S: 일부 시설의 경우 직원이 상주하여 A/S 및 교육을 진행하고 있으며, 업체에서 A/S팀을 운영하고 있어 요청 발생 시 신속히 처리할 수 있는 능력을 보유한 것으로 판단됨

### 2. 경제성(2.0/5.0)

- ① 설치비: 일일 5톤 기준 시설 설치비는 98백만원/톤으로 제시함
- ② 유지관리비: 25.1천원/톤(액비순환 및 정화방류 가동 시 운영비를 의미)  
\* 다만, 현장 운영에 따라 달라질 수 있음

### 3. 품질(3.1/5.0)

- ① 기술 완성도 및 처리효율: 공정 후단 폭기액 색상은 갈색계열을 띄고 있었으며, 정화방류수 검사결과 기타지역 내 허가규모기준을 충족함. 전체적인 공정 및 시스템의 처리효율은 양호한 것으로 판단되며, 액비순환을 통한 악취저감 효과가 기대됨  
\* 다만, 처리효율 및 최종산물의 검사결과와 현장 운영에 따라 달라질 수 있음

#### 4. 편의성(2.2/5.0)

- ① 시설 가동상태: 전반적인 공정 및 시스템 가동상태는 양호한 것으로 판단됨
- ② A/S 관리기록: 시설 설치 후 전문인력 배치, 교육진행 및 필요 시 A/S를 진행하고 있음

#### 5. 기술력(4.5/5.0)

- ① 기술인증: 액비화, 정화처리, 액비순환 관련 특허 3건 보유
- ② 보급 개소수: 경기, 충남, 충북, 전북 등 전국 21개소 이상 보급

✓ 상기 항목별 점수는 업체가 제시한 관리매뉴얼에 따라 정상운전 시 평가된 점수임을 참고바랍니다.

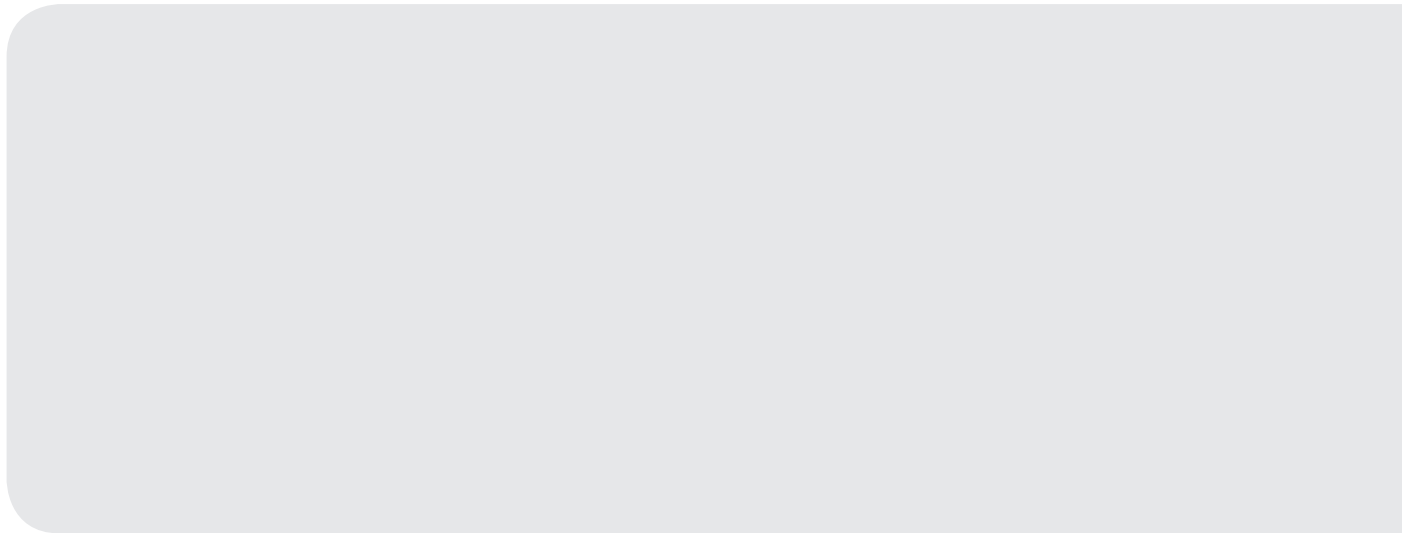

# 제 3 장

## 2021년 공동규모 가축분뇨 처리시설

- 01 퇴·액비화시설
- 02 에너지화시설

# (주)태양그린

## 01 업체 현황

<b>기술명칭</b>	자연순환형 가축분뇨 퇴·액비 자원화시스템		
<b>회사주소</b>	충청남도 당진시 북문길 54-10		
<b>전화번호</b>	041-356-7468~70	<b>F A X</b>	041-356-7471
<b>홈페이지</b>	www.sungreen.co.kr	<b>E-Mail</b>	taeyang7470@naver.com

### ▣ 업체 연혁

- 2015년: 아산 농협 자원화센터 준공
- 2015년: 농업회사 석계 자원화센터 준공
- 2016년: 가축분뇨 지역단위 통합관리센터(논산계룡축협 퇴·액비화시설) 준공
- 2017년: 명천 팜스 가축분뇨정화시설 보수
- 2018년: 포천축협 공동자원화 개보수 공사
- 2018년: 논산계룡축협 공동자원화 개보수 공사
- 2018년: 명천팜스 축산용 고액분리기 설치
- 2018년: 명천농장 축산용 정화조 설치
- 2018년: 명천농장 축산용 고액분리기 설치
- 2019년: 새남해농협 자원화센터 증축
- 2020년: 한국에너지기술평가원 축산업대상 재생에너지 융·복합시스템 개발 및 실증 국책과제 수행(1~2차 연도)
- 2021년: 한국에너지기술평가원 축산업대상 재생에너지 융·복합시스템 개발 및 실증 국책과제 수행중(3차 연도)
- 2021년: (주)농원비료 가축분뇨 공공처리시설 준공

## □ 관련 시설에 대한 특허·신기술 등 보유현황

- 특허 제10-1107184호, 취득연도: 2012년
  - 자연 순환형 가축분뇨 자원화시스템
- 특허 제10-1626752호, 취득연도: 2016년
  - 자연순환형혐기소화액 자원화 시스템
- 특허 제10-1785611호, 취득연도: 2017년
  - 유기성 폐기물 자원화 처리시설
- 녹색기술인증 제GT-17-00272호, 취득연도: 2017년
  - 자연순환형 가축분뇨 자원화 시스템의 액비화 기술
- 녹색기술인증 제GT-17-00273호, 취득연도: 2017년
  - 자연순환형 가축분뇨 자원화 시스템의 퇴비화 기술
- 특허 제10-2084454호, 취득연도: 2020년
  - 숯산소를 이용한 고농도 유기성폐기물의 고속액비제조장치 및 그 제어방법
- 특허 제10-2086566호, 취득연도: 2020년
  - 가축분뇨를 이용한 작물재배 맞춤형 액비제조장치

## □ 시공 실적(최근 5년 대표실적)

시설 유형	농장명	주소	시공 내용	설계 용량	설치비 (백만원)	준공 연도	가동 여부
지역단위 통합관리센터	논산계룡축협	충남 논산시 채운면 계백로 499번길 52-40	부분시공 (토목·건축, 퇴·액비)	150m <sup>3</sup> /일	4,701	2016	정상 가동
공공처리시설	(주)농원비료	전남 여수시 봉두리 530-8	부분시공 (퇴·액비)	70m <sup>3</sup> /일	1,740	2021	정상 가동

## 02 기술개요

### 기술개요

- 가축분뇨를 고액 분리하여 호기성 발효를 통해 퇴·액비를 생산하는 시스템
- 전 공정 밀폐형 구조 구성으로 악취확산 방지 및 바이오필터, 약액 세정방식의 악취 저감시설을 이용하여 악취물질 제거

### 시설 공정도

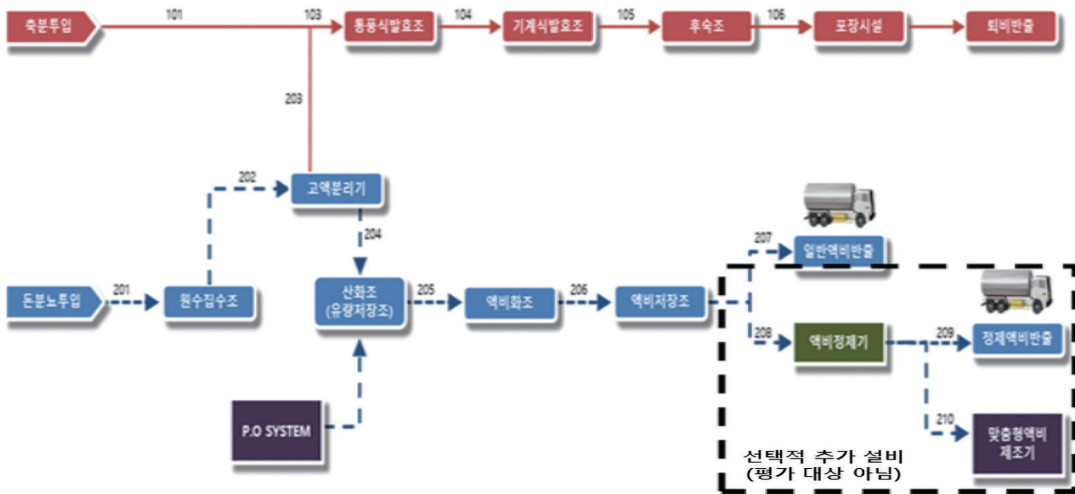

구분	101. 원료투입		102. 수분조절제		203. 고액분리기 슬러지		103. 통풍식발효조투입		104. 기계식발효조 투입		105. 후부숙조 투입		106. 자동포장시설 투입		실제된 통풍식발효조 용적			
	농도	부하량	농도	부하량	농도	부하량	농도	부하량	농도	부하량	농도	부하량	농도	부하량	가로	세로	높이	조수
용적	30.41	m³/일	12.96	m³/일	1.8	m³/일	46.27	m³/일	40.3	m³/일	34.0	m³/일	34.0	m³/일	7.7	7.5	3.5	5
용적중	955.1	kg/ton	400.0	kg/ton			800.0	kg/ton	700.0	kg/ton	500.0	kg/ton	500.0	kg/ton				
용량	31.8	ton/일	5.2	ton/일	1.8	ton/일	37.0	ton/일	28.2	ton/일	17.0	ton/일	17.0	ton/일				
TS	307,595.7	11,387.1	750,000	3,887.1	250,000	459.2	307,596	11,387.1	371,554	10,494.2	536,628	9,119.2	536,628	9,119.2				
VS	200,985.0	7,440.4	630,000	3,265.1	180,259	331.1	200,985	7,440.4	231,819	6,547.5	304,383	5,172.5	304,383	5,172.5				
FS	106,610.7	3,946.7	120,000	621.9	88,557	162.7	106,611	3,946.7	139,735	3,946.7	232,245	3,946.7	232,245	3,946.7				
염분량	0.1%	0.0	0.10%	13.0	0.1%	183.7%	0.1%	46.3	0.1%	28.2	0.1%	28.2	0.1%	28.2				
함수율	75%		25.0%	459.2	75.0%	1,377.6	69.2%	31,466.6	62.8%	25,357.0	46.3%	15,748.7	46.3%	15,748.7	7.7	8.7	5	3

구분	201. 원료투입		202. 고액분리기 유입		204. 산화조 유입		205. 액비화조 유입		206. 액비저장조 유입		207. 일반액비 반출		208. 액비정제기 유입		209. 정제액비 반출		210. 맞춤형액비 반출	
	농도	부하량	농도	부하량	농도	부하량	농도	부하량	농도	부하량	농도	부하량	농도	부하량	농도	부하량	농도	부하량
용량	70.0	ton/일	70.0	ton/일	68.2	ton/일	68.2	ton/일	68.2	ton/일	47.7	ton/일	20.4	ton/일	20.4	ton/일		용기 맞춤형
BOD	28,200.0	1,974.0	28,200.0	1,974.0	28,200.0	1,922.2	14,100.0	961.1	8,460.0	576.7	8,460.0	403.7	8,460.0	173.0	1,184.4	24.2		
COODr	49,500.0	3,465.0	49,500.0	3,465.0	49,500.0	3,374.1	27,225.0	1,855.7	19,057.5	1,299.0	19,057.5	909.3	19,057.5	389.7	3,239.8	66.3	경종농가 맞춤형	
SS	65,600.0	4,592.0	23,273.3	1,626.6	21,477.1	1,463.9	12,886.3	878.4	7,731.8	527.0	7,731.8	368.9	7,731.8	158.1	77.3	1.6	NPK 영양제	
T-N	6,700.0	469.0	6,700.0	469.0	6,700.0	456.7	4,690.0	319.7	3,518	239.8	3,518	167.8	3,518	167.8	3,124	63.9	보충제	
T-P	1,200.0	84.0	1,200.0	84.0	1,200.0	81.8	840.0	57.3	630	42.9	630	30.1	630	12.9	280	5.7	검증하여 공급	
염분량	0.1%	70.0	0.1%		0.1%		0.1%		0.1%		0.1%		0.1%		0.1%			
함수율	93.4%	65,408.0	98%	68,373.4	97.5%	66,465.1	98.7%	67,284.8	99.2%	67,636.2	99.2%	47,345.3	99.2%	20,290.9	100%	20,447.4		

\* 정제액비, 맞춤형 액비 생산시설의 경우 본 평가 시 대상 시설이 아니며, 필요 시 별도 구성 가능



## 03 기술특징

### ▣ 기술구성(퇴비)

#### ● 제1공정: 통풍식(1차 발효) 발효조

- 가축분뇨와 수분조절재를 혼합하여 약 20일간 1차 발효
- \* 가축분뇨 + 수분조절재 목표함수율: 65%

#### ● 제2공정: 기계교반식(2차 발효) 발효조

- 1차 발효된 퇴비를 기계교반식 발효조에 투입하여 2차 발효
- 기계식교반을 통해 약 30일간 2차 발효
- 미생물과 산소를 퇴적층 구석구석까지 분산하기 위해 퇴비입자의 비표면적을 크게 만들어 새로운 개체표면의 균체 접촉 확대

#### ● 제3공정: 후숙조

- 기계교반식 발효조를 거친 완숙 퇴비를 후숙조에서 발효시키며 약 20일 동안 안정화하는 단계

#### ● 기술(제품)의 특징

- 퇴·액비의 동시 생산이 가능하며 통풍식, 기계식 후숙 발효조로 구성
- 각 공정의 연계를 통해 생산한 비료 제품의 품질과 생산 효율성 극대화

### ▣ 기술구성(액비)

#### ● 고액분리기

- 가축분뇨를 고상과 액상으로 분리(함수율 75% 이내)하여 고상은 퇴비화, 액상은 액비화 공정으로 공급하여 자원화

#### ● P.O. System(Pure Oxygen System)

- 순도 80% 이상의 산소를 나노화하여 액비에 오래 잔류하도록 하는 고속액비발효장치

#### ● 액비화조

- 가축분뇨를 액비로 발효하는 설비로 호기성 미생물을 활성화시켜 액상 분뇨를 액비화
- 터보브로워의 공기를 고효율 멤브레인 산기관을 통과시켜 호기성 미생물의 생육조건에 적합한 공기공급(여유율 20% 적용)

- 호기성 미생물의 생육조건을 충족하기 위한 반송라인 구성
- 소포라인, 유도구 등을 통해 거품을 제거하여 호기성 미생물의 생육조건 관리

- **맞춤형액비**

- 사용처별 경종농가의 필요 영양성분을 맞춘 액비 생산시설

- **액비정제기**

- 관주용 액비 활용을 위한 액비의 부유물질(SS) 제거 시설

## ▣ 처리기술 특징

- **기술장점**

- 완전밀폐로 악취의 포집 및 처리 용이
- 별도의 응집 탈수시설이 필요 없으며, 약품비 소요되지 않음
- 스크 발생 시 유도구와 살수장치를 이용하여 제어 가능
- 바이오가스화 시설과 연계 운전 가능
- 정제액비, 맞춤형 액비 생산시설 별도 구성 후 연계 가능
- 병렬구조의 액비화조로 액비 생산이 많이 필요하지 않은 시기에 하나의 액비화조만 생산을 진행하고, 나머지 다른 액비화조는 액비를 저장하여 현장수요에 맞게 생산량 조절 가능

● 업체장점



\* 상기 성분분석 결과는 축산환경관리원에서 측정된 값이 아닌 업체에서 제공한 측정값임

## 04 설치비 및 운영비

### ▣ 설치비(일 처리용량 100톤 기준 - 자원화시설(퇴·액비))

#### ● 최종 평가서류 제출 기준 설치비

공종	공사범위 및 내용	공사금액 (백만원)	비고
부대건축	토목공사 외	653	
건축	건축공사 외	1,176	
조경	-	200	
전기	-	450	
기계	기계 + 시운전관리비 외	3,233	
합계		5,712	
톤당 설치단가	5,712백만원 ÷ 100톤	57백만원/톤	

\* 상기 금액은 원가계산 및 부가가치세가 제외된 금액임

\* 현장상황 및 조건에 따라 변동될 수 있음

### ▣ 연간 운영비(일 처리용량 100톤 기준)

\* 운영비의 경우 물질수지에 근거하여 퇴비 30톤, 액비 70톤 기준으로 산정

#### ● 최종 평가서류 제출 기준 운영비(퇴비, 일 처리용량 30톤 기준)

구분	산출내역	금액(천원)	비고
고정비(A)	인건비	• 관리직 1명, 기능직 2명	84,000
	관리비	• 인건비의 10%	8,400
	유지보수비 (경상수선비)	• 사업비의 0.4%	5,600
	소계		98,000

구분	산출내역	금액(천원)	비고
변동비(B)	전력비	• 1210원/kW, 계약전력: 36.9원/kW	42,200
	수분조절제	• 3.5ton/day x 170,000원/톤	178,500
	용수비	• 상수도 단가: 360원/m <sup>3</sup> • 하수도 단가: 320원/m <sup>3</sup>	300
	차량연료비	• 180L/월 × 1,431원/L × 12월(연비: 5.0km/L)	3,100
	차량유지수선비	-	700
	약품비	• 약취방지시설: 90원/kg	900
소계		225,700	
부가세(C)	• (A + B) × 10%	32,370	
합계		356,070	
톤당 운영비	• 356,070천원 ÷ 30톤/일 ÷ 365일	32.5천원/톤	

\* 일처리용량 30톤 기준으로 산정하였으며, 현장상황 및 조건에 따라 변동될 수 있음

### ● 최종 평가서류 제출 기준 운영비(액비, 일 처리용량 70톤 기준)

구분	산출내역	금액(천원)	비고
고정비(A)	인건비	• 관리직 2명, 기능직 2명	196,000
	관리비	• 인건비의 10%	19,600
	유지보수비 (경상수선비)	• 사업비의 0.4%	13,100
	소계	228,700	
변동비(B)	전력비	• 1210원/kW, 계약전력: 36.9원/kW	85,100
	용수비	• 상수도 단가: 360원/m <sup>3</sup> • 하수도 단가: 320원/m <sup>3</sup>	800
	차량연료비	• 180L/월 × 1,431원/L × 12월(연비: 5.0km/L)	7,200
	차량유지수선비	-	1,500
	약품비	• 약취방지시설: 90원/kg	2,100
	소계	96,700	
부가세(C)	• (A + B) × 10%	32,540	
합계		357,940	
톤당 운영비	• 357,940천원 ÷ 70톤/일 ÷ 365일	14.0천원/톤	

\* 일처리용량 70톤 기준으로 산정하였으며, 현장상황 및 조건에 따라 변동될 수 있음

## 05 운전·유지관리 요령 및 유의사항

### ■ 시설 운전요령 및 유의사항

- 수요자 맞춤형 시스템으로 시스템별 운전요령 상이

\* 시운전 시 운영·관리 기술 이전 교육 진행

- 초기운전 미생물 식종(Seeding) 시 부하변동에 대한 대응 필요

### ■ 시설 유지관리 점검 사항

- 소모품 교체

- 기계 고장 시 부품 교체 및 악취방지시설 약품 교체

- 비상시 대응방법

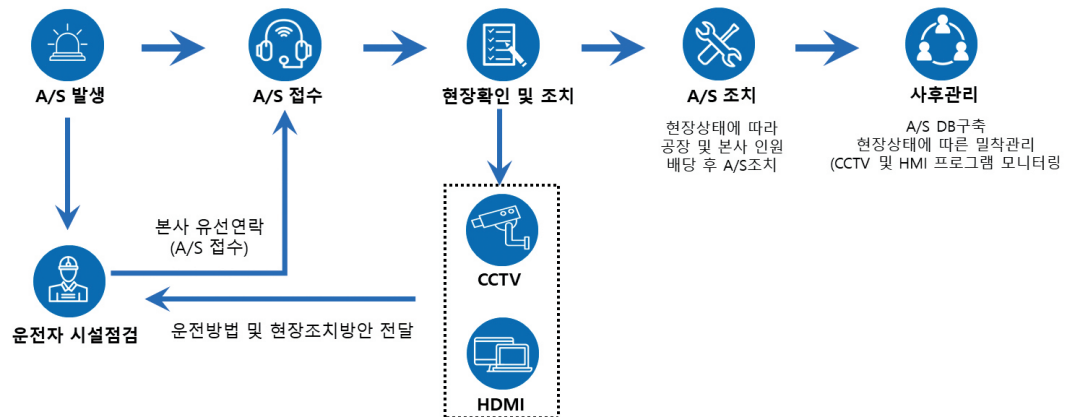

## 06 설치사례

### ■ 설치개요

구분	내용	비고
시설명	논산계룡축협	
설치연도	2016년	
시설용량	150톤/일	
시설개요	설치비	4,701백만원 부분시공 (토목·건축, 퇴·액비화)
	운영비	16,500원/톤 300일 운영기준
	악취저감적용기술	바이오필터 및 약액세정

07 시설사진



밀폐구조(실내 채광률 40%이상) 퇴비화시설



밀폐구조 액비화시설



퇴비화시설 공기공급 및 침출수 배출라인(왼쪽: 기계교반식, 오른쪽: 통풍식 발효조)



액비화시설 공기공급장치(터보브로워)



P.O System으로 고속액비발효 가능

## 평가 의견서

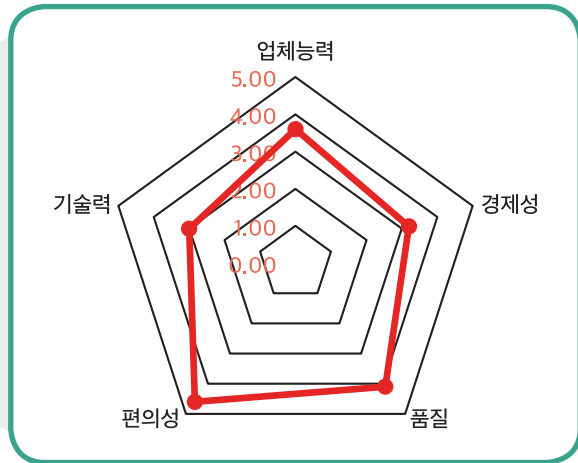

### 1. 업체능력(3.6/5.0)

- ① 재무상태: 자기자본비율, 부채비율, 차입금의존도, 총자산회전율, 총자산수익률 등 보통임
- ② 시스템 설계: 시스템 공정단계별 시설용량 세부 산출근거가 충실함. 퇴비화 시 통풍식·기계식발효 및 후숙안정조의 복합시스템을 적용, 액비화의 경우 병렬구조로 시장수요에 맞게 생산량 조절 가능하도록 설계되어 있음
- ③ 매뉴얼 충실도: 공정별 운전관리, 점검 및 유지보수, 안전대책 등으로 구성된 매뉴얼 보유
- ④ A/S: 업무협약 및 위탁계약을 통한 기술자문 지원 및 시설 유지관리 체계 구축

### 2. 경제성(3.2/5.0)

- ① 설치비: 일처리용량 100톤 기준의 시설(퇴·액비)은 톤당 57백만원으로 제시함. 해당 사업비에는 원가계산 및 부가가치세가 제외된 금액임
- ② 유지관리비: 퇴비의 경우 가동일수 365일 기준으로 일일 30톤 처리할 시 32.5천원/톤의 비용이 소요되며, 액비의 경우 일일 70톤 처리 시 14.0천원/톤으로 제시함

\* 다만, 현장 운영에 따라 달라질 수 있음



### 3. 품질(4.1/5.0)

- ① **기술 완성도**: 본 평가의 퇴비 시료 검사 결과 유해성분, 유기물 함량 등 비료공정규격 항목을 모두 만족하고 있어 전체 시스템의 처리효율은 양호한 것으로 판단됨. 그러나 액비의 경우 비료공정규격 항목에 대부분 만족하나 부숙중기 상태로 시스템 운영 시 부숙도 관리에 주의할 필요가 있을 것으로 판단됨
- ② **처리효율**: 최종 생산물(퇴비)의 수분함량은 37.6%(w.b.)로 측정됨

### 4. 편의성(4.6/5.0)

- ① **시설 가동상태**: 퇴·액비화 공정의 체계적인 시스템화로 전반적인 시설가동상태가 양호하였으며, 전 과정 밀폐화로 악취포집 및 제거가 용이할 것으로 판단됨
- ② **A/S 관리기록**: 시설 유지관리를 위한 위탁관리 계약서, 이행(하자)보증보험 체결 등으로 사후관리 체계가 양호함

### 5. 기술력(3.0/5.0)

- ① **기술인증**: 퇴·액비화 관련 특허(5건)와 녹색기술인증(2건) 보유
- ② **보급 개소수**: 최근 5년간 총 2건의 공동규모 퇴·액비화 시설 보급

✓ 상기 항목별 점수는 업체가 제시한 관리매뉴얼에 따라 정상운전 시 평가된 점수임을 참고바랍니다.

# (주)충청환경건설

## 01 업체 현황

<b>기술명칭</b>	유기성폐기물 바이오에너지화 기술(CBS공법)		
<b>회사주소</b>	충청남도 천안시 동남구 통정2길 5-3(신방동)		
<b>전화번호</b>	041-577-7101/2	<b>F A X</b>	041-574-6151
<b>홈페이지</b>	-	<b>E-Mail</b>	ct7101@hanmail.net

### ▣ 업체 연혁

- 1999년 10월: 충청건설(주) 법인 설립(오수, 축산처리시설 설계시공업/시설관리업)
- 2001년 1월: 개인하수처리시설관리업, 가축분뇨관련 영업허가 등록
- 2006년 9월: 충청환경건설(주) 법인 상호 변경
- 2007년 8월: 수질방지사설업 등록  
10월: 관리업 변경(개인하수처리시설/가축분뇨시설 관리업)  
12월: 산업자원부 BIOGAS 실증과제(청양 여양농장) 시공
- 2009년 8월: 농촌진흥청 가축분뇨 처리시설 및 관련 기술평가 등록  
10월: 지식경제부 2008년 지방보급사업(고창 종돈사업소) 시공
- 2010년 8월: 지식경제부 2010년 지방보급사업(제주축산바이오) 시공
- 2013년 12월: 농림축산식품부 2013년 가축분뇨 공동자원화시설 공법사 공동선정
- 2015년 10월: 농림축산식품부 2015년 가축분뇨 공동자원화(바이오가스 연계)사업 공법사 선정(청양군 양돈액비유통센터)  
11월: D&K GmbH(독일기업)와 기술제휴 인증 협약
- 2017년 8월: 2015년 가축분뇨 공동자원화(바이오가스 연계)사업 완공 및 가동 중 (청양군 칠성에너지)
- 2018년 10월: 특허 제10-1907172호 등록
- 2019년 4월: 실용신안 제20-0489059호 등록  
5월: 특허 제10-1976630호 등록
- 2021년 6월: 2020년 가축분뇨 공동자원화(바이오가스 연계)사업 공법사 선정(공주시 석계)

### ▣ 관련 시설에 대한 특허·신기술 등 보유현황

- 특허 제10-1907172호, 취득연도: 2018년  
- 바이오 가스용 제습
- 특허 제10-1976630호, 취득연도: 2019년  
- 전기발전장치
- 실용신안 제20-0489059호, 취득연도: 2019년  
- 분뇨 처리장치

### ▣ 시공 실적(최근 5년 대표실적)

시설 유형	사업장명	주소	시공 내용	설계 용량	설치비 (백만원)	준공 연도	가동 여부
가축분뇨 공동자원화 (바이오가스연계)	칠성에너지 영농조합법인	충청남도 청양군 장평면 금강변로 134-51	부분시공 (에너지화)	95톤/일, 400kW	4,500	2017	정상 가동



## 03 기술특징

### ▣ 기술구성

#### ● 반입 및 저장공정

- 저장조 투입 전용배관 설치: 배관연결에 Camlock coupling을 채택
- 전용 Screen 설치: 조대 협잡물 제거와 20분 이내 반입(25톤 기준)
- 가온배관 설치: 소화조 내부 온도부하 최소화
- 연동운전 제어: 후단조 수위에 따른 펌프 제어
- 교반시설: 혼합을 위한 대용량의 수중교반기(Submixer) 설치
- 저장조의 균일한 담수능력 확보를 위해 퇴적물처리용 맨홀설치
- 유사시를 대비한 저장조의 담수공간 확보설계

#### ● 발효공정

- 2단 혐기소화조로 구성: 유기물부하(OLR)를 1.4~2.5kg.Vs/m<sup>3</sup>.d로 설계
- 2단의 혐기소화조의 효율적 관리: 주이송 배관의 흐름을 조정하여 직렬/병렬운전(특허)
- 3중 교반방식: Submixer, Agitator, Return mixer, Feedback Pump 설치
- 상하 교반방식: 상부에 장비설치, 유지보수용 동선 확보(실용신안)
- 중온(35°C±5) 가온 방식
- 간접 가온 방식: 구조물 벽체 내에 난방배관 설치
- 소화조 외부 보온: 기초하단 및 외벽에 보온재 설치
- 조 내부 코팅: 내식성과 단열성, 기밀성 유지
- 관측창 설치: 육안관찰, 센서 관측 등 내부 모니터링
- 발효액 저장이송공정: 액비화조에 온도부하를 저감, 바이오가스 추가 포집

#### ● 바이오가스 이용공정

- 구조물 일체형 가스저장조
- 2단 가스 저장조: 외포(2겹 PVC polyester fabric), 가스포집조(EPDM)
- 조 내 AIR 탈황 방식: 티오바실러스에 의한 생물학적 탈황
- 제습 방식: 가스관 매립(응축냉각), 제습(냉각제습), Chiller(열교환 제습)

- 건식탈황 방식
- 건식필터: 100m<sup>3</sup>/h, 이물질제거용
- 바이오가스 전용 열병합발전기 선정
- 잉여가스 연소기: 시간당 발생 가스량의 200% 용량
- 산업용 온수보일러: 초기 시운전용, 난방 추가 필요시 등을 대비

● 탈취공정

- 밀폐형 저장조와 개방형 시설(고액분리실, 퇴비화시설)로 포집배관을 구분하여 설치
- 탈취효율 향상을 위한 포집시설의 음압상태 유지
- 균등한 흡입 유속을 위해 오픈형 시설의 흡입구에는 댐퍼를 설치
- 악취가스 포집에 따른 세정수 pH 변화에 대응할 정량 펌프 설치
- 스크러버에 공급될 약액 관리를 위해 약품탱크 관리구역 설치

■ 처리기술 특징

● 해당 기술의 세부 특징

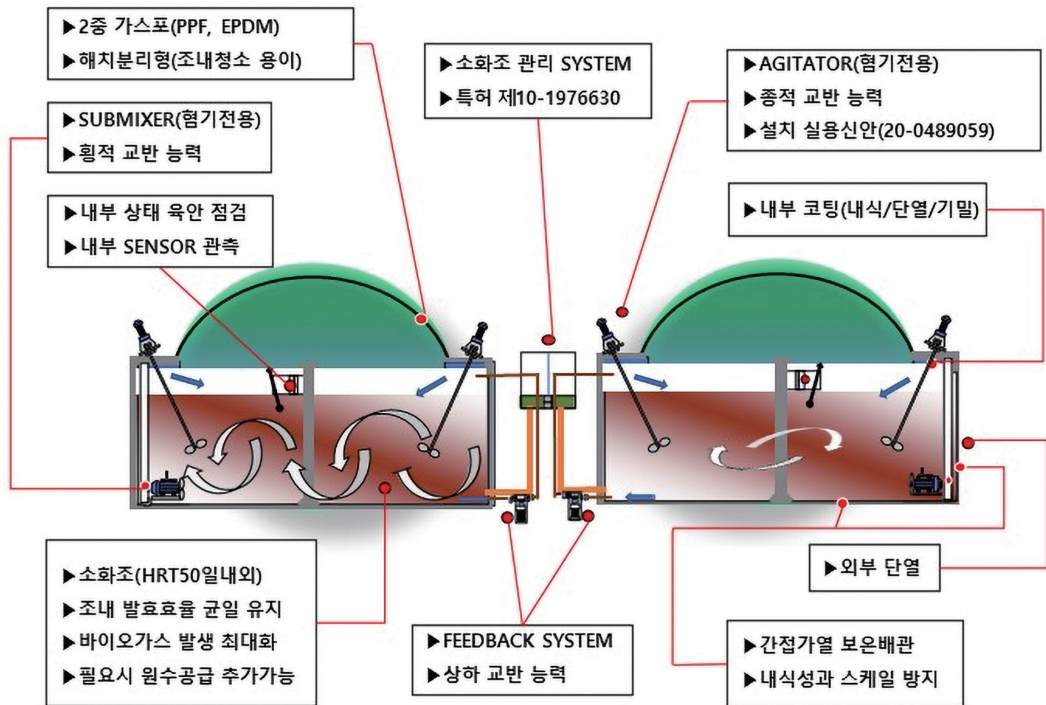

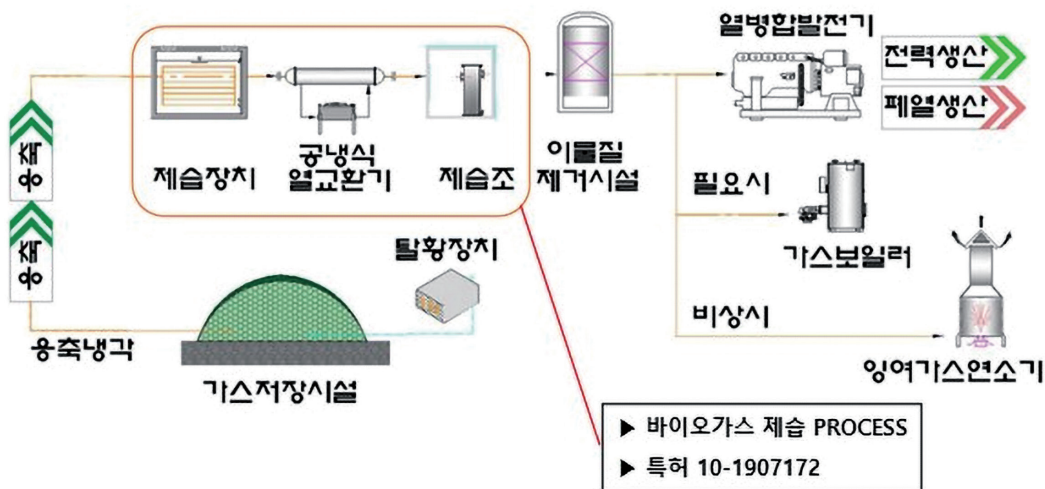

### ● 처리조건 및 효율성

구분	가축분뇨	음폐수탈리액	소화조 유입	발효액저장이송조 유출	
	농도(mg/L)	농도(mg/L)	농도(mg/L)	농도(mg/L)	제거율(%)
유량	69.9m <sup>3</sup> /일	30m <sup>3</sup> /일	99.9m <sup>3</sup> /일	99.9m <sup>3</sup> /일	
TS	8.32%	13.8%	9.3%	6.62%	28.8%
VS	58,500	123,500	78,000	24,570	68.5%
T-N	5,503.9	4,837.1	5,304	3,472.3	34.5%
T-P	886.7	746.3	845.0	746.4	11.6%

구분	바이오가스	메탄가스 (CH <sub>4</sub> , 60%)	폐열 생산량	전기 생산량	발전기선정
생산량	2,915.7m <sup>3</sup>	1,749.4m <sup>3</sup>	6,419 Mcal/일	7,032kW/일	350kW/h
전환율	0.374 (BGm <sup>3</sup> /Kg VS)	0.225 (CH <sub>4</sub> m <sup>3</sup> /Kg VS)	42.92%	40.43%	20h 가동

### ● 기술의 장점

- 반입부터 액비화조까지 전 공정 밀폐화로 악취발생 근원차단
- 유기물부하(OLR)를 낮게 설계(HRT 40일 이상)하여 부하변동률이 적어 관리가 용이
- 혐기소화조로 구성하여 물량변동에 여유가 있고 이상(異相)반입에 적합
- 소화조 상부에 교반기가 설치(실용신안)되어 교반 시 원형 조 내부 사구간 방지 가능
- 주 이송 배관의 흐름을 조정(특허)하여 직렬/병렬 운전으로 효율적 관리

- 바이오가스를 매립응축, 수냉식 응축 및 기계식 냉각하여 제습(특허) 효과 높음
- 구조물 일체형 가스저장조를 설치하여 경제적이며, 운영관리 용이
- 원수 저장조에 가온시설을 설치하여 혐기발효조에 온도부하를 저감하여 열에너지를 절약
- 혐기소화조 후단에 발효액 저장이송조 설치 및 온도를 낮춰 액비화조의 온도부하 저감
- 각 저장조에 퇴적물 청소용 맨홀을 설치하여 균일한 담수 능력 확보

### ● 업체장점

- 23년간 200여 축산농가의 정화처리와 액비순환의 공사실적 보유
- 3곳의 바이오가스 플랜트 시공실적과 청양 양돈액비유통센터 공동자원화(바이오가스 연계) 사업 공법사로서의 경험으로 2020년 공주 공동자원화(바이오가스 연계)사업 공법사 선정
- 5곳의 플랜트 설계 및 공사 경험을 바탕으로 설치현장에 적합한 배치 등 기본설계 제시
- 시공과 운영의 경험을 반영한 Up-Grade된 플랜트 설계
- 설계 전 사업주와 충분한 협의 후 사업주의 의견이 반영된 설계·시공
- 준공 후 1년간의 운영관리 및 사업장과의 유대관계를 통한 지속적인 사후관리(A/S)
- 당사에서 공법제안 후 시공한 플랜트에 관해서는 준공 시 성능보증서 제출

## 04 설치조건 및 유의사항

### ▣ 설치조건 및 유의사항

- 사업 참여 시 바이오가스 플랜트 견학 등을 통해 이해도와 숙지 필요
- 사업규모에 적절한 사업부지 확보
- 공법사 선정 후 사업주의 의사를 실시설계에 반영하기 위한 충분한 소통 필요
- 바이오가스 플랜트에서 발생하는 발효액을 연계할 시설 등 대안 필요



## 05 설치비 및 운영비

### ▣ 설치비(일 처리용량 100톤 기준)

공종	공사범위 및 내용	공사금액 (백만원)	비고
토목	현장개설, 가설올타리/방진망 설치, 터파기/되메우기, 마감공사 등	80	퇴·액비 제외
건축	원수저장조, 발효·소화조, 발효액 저장이송조, 제습조, 관리피트	1,000	관리동 포함
기계/제어	펌프류, 교반기류, 각종 배관류, 부대시설, 난방류, 탈취시설 등	2,130	발전기 포함
전기	동력 수전 공사, 계통연계공사, 플랜트 내부 배선·결선공사 등	320	퇴·액비 제외
기타	공사보험료, 일반관리비, 설계감리비, 사업자명지급비, 부가세 등	2,025	시운전 포함
합계	일반토사 기준(환경오염물처리비 제외), 1차 수전비 제외	5,555	
톤당 설치단가	5,555백만원 ÷ 100톤/일	56백만원/톤	

\* 처리시설용량 기준: 100톤/일(가축분뇨 70, 음폐수탈리액 30)

\* 현장상황 및 조건에 따라 변동될 수 있음

### ▣ 연간 운영비(일 처리용량 100톤 기준)

구분	산출내역	금액(천원)	비고	
고정비(A)	인건비	• 중급기술자: 4명, 화물운전자: 3명	381,373	'20 엔지니어링 노임 단가
	인건 관리비	• 인건비의 15%	57,205	복리후생비
	소계		438,578	
변동비(B)	전력비	• 기본료: 8,230원 • 사용전력요금: 93.9(원/kWh)	53,805	산업용(을) 고압 II 기준
	발전기관리비	• 전기판매금액 대비	4,798	발전기 유지관리비
	약품비	• 탈취시설 pH 조정제	657	비정기 사용량
	수선 유지비	• 토목/건축 직접공사비의 0.1% • 설비/기전 직접공사비의 0.5%	14,400	
	여재 교체비	• 탈황 여재(1회/년 교체)	6,500	폐여재 회수 포함
	차량유지관리비	• 400km/d, 260일/년, 20톤, 3대 가동	34,880	차량유지관리비 30% 포함
	기타	• 협잡물처리, 측정 분석료(연 2회)	4,118	
	소계		119,158	
부가세(C)	• (A + B) × 10%	55,773		
	합계		613,509	
톤당 운영비	• 613,509천원 ÷ 100톤/일 ÷ 365일	16.8천원/톤		

\* 현장상황 및 조건에 따라 변동될 수 있음

## 06 운전·유지관리 요령 및 유의사항

### ■ 시설 운전요령 및 유의사항

#### ● 단위 공정별 운전요령

구분	이상발생 요인	단기 대책	장기 대책
전처리 및 반입공정	<ul style="list-style-type: none"> <li>이물질 막힘 현상</li> <li>낮은 온도 유입</li> </ul>	<ul style="list-style-type: none"> <li>정지 후 매뉴얼 작업</li> <li>조 내 온도와 온수공급 확인</li> </ul>	<ul style="list-style-type: none"> <li>보수 및 교환</li> <li>온수라인 증설</li> </ul>
혐기성 소화 공정	<ul style="list-style-type: none"> <li>온도의 변동</li> <li>투입 유기물량 증가/감소</li> </ul>	<ul style="list-style-type: none"> <li>온도센서 점검</li> <li>발효액, 가스 상시측정</li> </ul>	<ul style="list-style-type: none"> <li>온수공급 및 배관 확인</li> <li>투입량과 소화일수 조정</li> </ul>
바이오가스 이용공정	<ul style="list-style-type: none"> <li>안전시스템 가동되지 않음</li> <li>가스 공급중단</li> </ul>	<ul style="list-style-type: none"> <li>보일러, 잉여가스 연소기</li> <li>중단요인 점검 및 제거</li> </ul>	<ul style="list-style-type: none"> <li>보일러, 잉여가스 연소기</li> <li>중단요인 점검 및 제거</li> </ul>
탈취공정	<ul style="list-style-type: none"> <li>악취 발생</li> <li>악취 흡입효율 저하</li> </ul>	<ul style="list-style-type: none"> <li>원인분석 후 조치</li> <li>탈취팬 작동상태 점검</li> </ul>	<ul style="list-style-type: none"> <li>약품량 점검/순환수교체</li> <li>탈취팬 수리 및 교환</li> </ul>

#### ● 시설운전 시 수요자가 유의해야 할 사항

- 시운전 후 인수인계 시에는 현장조건을 충족한 자동제어 상태임
- 자동에서 수동운전으로 전환 시 반드시 현장 상황을 파악한 후 전환해야 하며, 상황판을 부착하거나 주변 근무자에게 전파 필요
- 작업 시 반드시 2인 1조로 진행하며, 작업 전·후 일정 보고 필요

#### < 전체 시설의 가동 및 정지 >

구분	운전제어 방식	운전 방식	
		A	H
기동 운전	<ul style="list-style-type: none"> <li>중앙제어실에서 안전진단(원격진단) 후 현장 또는 중앙제어실에서 기동</li> </ul>	○	○
	<ul style="list-style-type: none"> <li>기동 후 자동 전환된 기기는 프로그램에 의한 자동운전</li> </ul>	○	○
정상 운전	<ul style="list-style-type: none"> <li>공정에 따라 자동기동, 자동운전, 자동정지</li> </ul>	○	○
	<ul style="list-style-type: none"> <li>자동 운전 중 공정 이상, 설비 고장 시 경보/기록 및 안전하게 자동정지</li> </ul>	○	○
정지 운전	<ul style="list-style-type: none"> <li>임의 중단 시 운전 매뉴얼에 따라 수동정지</li> </ul>		○
	<ul style="list-style-type: none"> <li>수동 정지 시 부하를 감소하며 순차적으로 안전정지</li> </ul>		○
비상 정지 운전	<ul style="list-style-type: none"> <li>상용선로 정전 시 경보/기록과 함께 예비선로로 자동 절체 기동</li> </ul>	○	
	<ul style="list-style-type: none"> <li>위급 상황 발생 시 즉시 비상 정지</li> </ul>	○	

#### < 단위 공정별 가동 및 정지 >

구분	기동 및 정지 계획	
	조작위치	A/H
반입 및 전처리시설		
혐기성 소화시설	중앙제어실 / 현장	A/H
바이오가스 이용시설		
악취제거 시설		
계량대		
	현장	A/H
소독시설		

## ■ 시설 유지관리 점검 사항

### ● 소모품 교체 내용 및 주기

	항목	점검사항	관리주기						특기사항
			상시	주	월	분기	반기	연간	
반입배관	- Sensor류	보정	□	□	■	□	□	□	
	- Mixer	상태 점검 및 물세척	□	□	□	■	□	□	
	- 반입배관/Screen	누수 및 간극상태	□	■	□	□	□	□	
발효기	- 경사형 교반기	Gear Oil 교환	□	□	□	□	□	2	
	- 잠수형 교반기	상태 점검 및 세척	□	□	□	□	□	2	
	- Sensor류	보정	□	□	■	□	□	□	
	- 외포, 내포	상태 점검(파손 여부)	■	□	□	□	□	□	
	- 관촉창	기밀상태, 청소상태	■	□	□	□	□	□	
배관	- 탈황 Pump	관내 배수	□	□	■	□	□	□	동절기 주 1회
	- 난방 분배기	Air 분출	□	■	□	□	□	□	
발전	- 발전기	Oil 및 Oil filter교환	□	□	■	□	□	□	
		냉각 압력계 수압(2 kg/cm <sup>2</sup> ) 유지	■	□	□	□	□	□	
가스이영	- 제습 PIT	배출수 펌프 가동상태	□	□	■	□	□	□	
	- 이물질제거 Filter	상태점검 및 물세척	■	□	□	□	□	□	
	- Chiller set	상태점검	■	□	□	□	□	□	
	- 탈황시설 set	상태점검 및 교체	■	□	□	□	■	□	가스압 점검
	- 동선, 주변환경	정리 및 청소	■	□	□	□	□	□	
기타	- 탈취시설	작동 여부, 기밀상태	■	□	□	□	□	□	세정수 점검
	- 각 저장조	파트별 측정	□	■	□	□	□	□	

● 상시 점검 체크 리스트

	항목	점검사항	확인	비고
반입 저장 시설	- 소독시설	약품량 점검, 분무상태	상시 □	약품보충량:
	- SCREEN	이물질제거, 밀폐여부	상시 □	처리량:
	- 원수Pump, 교반기	가동상태	상시 □	고장원인:
발효 소화조	- 유량계, Sensor류	작동 여부, 세척	상시 □	보정상태:
	- 관측창 및 Sensor	물 세척, 거품/수위 상태, 계측	상시 □	조치:
	- 가스압 조절장치	부동액 보충, 교환	상시 □	보충량:
발전실	- 가스포	외형유지, 송풍기 작동여부	상시 □	가스누출 점검
	- 발전기 냉각수	압력계 수압(2kg/cm <sup>2</sup> ) 유지	상시 □	
	- 난방 순환Pump	발효조 온도변화에 따른 가동	상시 □	A/B 교대일:
가스 이용 공정	- 환기 Fan	발전실 온도에 따른 가동	상시 □	
	- 제습 PIT	배출수 펌프 가동상태	상시 □	
	- 이물질제거 Filter	상태점검 및 물세척	상시 □	청소일:
공통	- Chiller set	상태점검	상시 □	냉매교체일:
	- 탈황시설 set	상태점검	상시 □	여재교체일:
	- 동선 및 주변환경	정리 및 청소	상시 □	
공통	- 관리동, CCTV	청소, 카메라 렌즈 앞 이물질 청소	상시 □	
	- 탈취시설	팬가동, 악취발생 여부, pH점검	상시 □	약품보충량:

● 비상시 대응방법

구분	대응방안
이상 발생 시	<ul style="list-style-type: none"> <li>중양감시 제어설비 or PLC 이상 감지</li> </ul>
상황전파	<ul style="list-style-type: none"> <li>음성경보(방송) or 비상경보를 이용한 주위 및 운전자 및 담당자 연락</li> <li>비상연락망(전화, SMS)을 이용한 관계자 상황보고</li> </ul>
현장응급조치 및 복구 작업	<ul style="list-style-type: none"> <li>이상 확대방지 및 안전대책 시행, 현장주위 정리</li> <li>비상 동원조직 or 정비조직 운영을 통한 신속한 복구 작업실시</li> </ul>
지원요청	<ul style="list-style-type: none"> <li>이상 징후 상황에 따라 관련 부서/기관에 지원요청</li> </ul>
후속조치	<ul style="list-style-type: none"> <li>이상 원인분석, 요인 제거 및 개선</li> <li>피해 결과의 파악 및 보고서 작성</li> <li>동일 이상 발생 방지 대안마련 및 교육 실시</li> </ul>

## 07 설치사례(대표시설 1건)

### □ 설치개요

구분	내용	비고
사업명	2015년 가축분뇨공동자원화(바이오가스 연계)사업	가동 중
현장명	칠성에너지 영농조합법인	
사업장 위치	충청남도 청양군 장평면 금강변로 134-51	
설치연도	2017년 8월	
시설용량	99톤(가축분뇨 69.3톤/일, 탈리액 29.7톤/일)	
설치비	4,500백만원	
운영비	18.1천원/톤	
약취저감적용기술	세정식 스크러버	

## 08 시설사진(시설 홍보사진)



청양 바이오가스 플랜트

## 평가 의견서

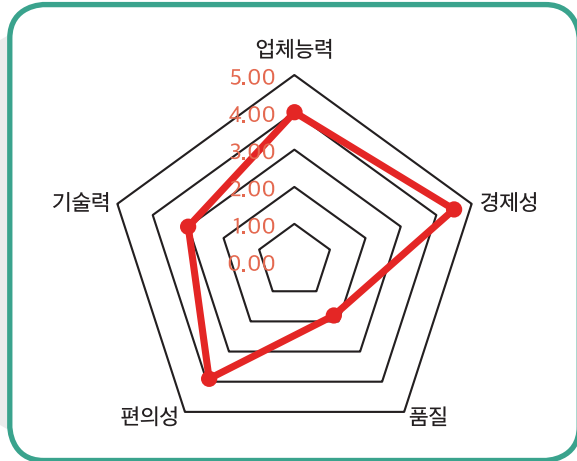

### 1. 업체능력(4.0/5.0)

- ① 재무상태: 자기자본비율, 부채비율, 차입금의존도, 총자산회전율, 총자산수익률 등 건전함
- ② 시스템 설계: 시스템 공정단계별 시설용량 산출근거가 충실함. 현장에 설치된 시설의 경우 3중 교반방식, 간접 가온(중온) 방식 등을 채택하여 운영 중에 있으며, 2단 혐기소화조로 구성되어 유기물 부하에 대처할 수 있도록 설계되어 있음
- ③ 매뉴얼 충실도: 공정별 운전방법, 점검방법, 비상시 대처방법 등으로 구성된 매뉴얼 보유
- ④ A/S: 평가 현장의 경우 시설 자체 A/S팀이 있어 주기적인 A/S는 진행하지 않고 있는 상황이며, 전문적인 A/S 필요 시 별도의 계약을 통해 진행

### 2. 경제성(4.5/5.0)

- ① 설치비: 시설규모 100톤/일 기준으로 산정 시 약 56백만원/톤(토목 및 건축, 기계/제어, 전기 등)으로 나타남. 다만, 퇴·액비화 시설은 반영되지 않았음
- ② 유지관리비: 운영비는 약 17천원/톤(인건비, 약품비, 용수비, 경상수선비, 기타비용 등 포함)의 비용이 소요되는 것으로 나타남  
\* 다만, 현장 운영에 따라 달라질 수 있음

### 3. 품질(1.8/5.0)

- ① **기술 완성도**: 가스발생량은 약 225L CH<sub>4</sub>/kg VS로 나타났으나 이는 측정값이 아닌 이론값을 통해 산정한 값으로 현장 운영 시 상이할 수 있음
  - \* 가스발생량의 경우 검사를 의뢰할 수 있는 공인기관이 없어 공증값이 아닌 업체에서 제공한 값으로 현장 운영 시 상이할 수 있음
  - \* VS 1kg 제거량 대비 가스발생량으로 산정할 경우 327.7L CH<sub>4</sub>/kg VS로 나타남
- ② **처리효율**: 본 평가 시 VS제거율은 약 68%로 양호한 것으로 판단됨(유입: 78,000mg/L → 배출: 24,570)

### 4. 편의성(3.9/5.0)

- ① **시설 가동상태**: 상시 모니터링 체계를 통한 시설 운영·관리로 에너지화 관련 시설은 정상적으로 가동되고 있음
- ② **A/S 관리기록**: A/S 계약을 통한 사후관리 체계 구축

### 5. 기술력(3.0/5.0)

- ① **기술인증**: 에너지화 관련 특허 2건 및 실용신안 1건 보유
- ② **보급 개소수**: 청양 소재 공동규모 바이오에너지화 시설 1건 보급

✓ 상기 항목별 점수는 업체가 제시한 관리매뉴얼에 따라 정상운전 시 평가된 점수임을 참고바랍니다.

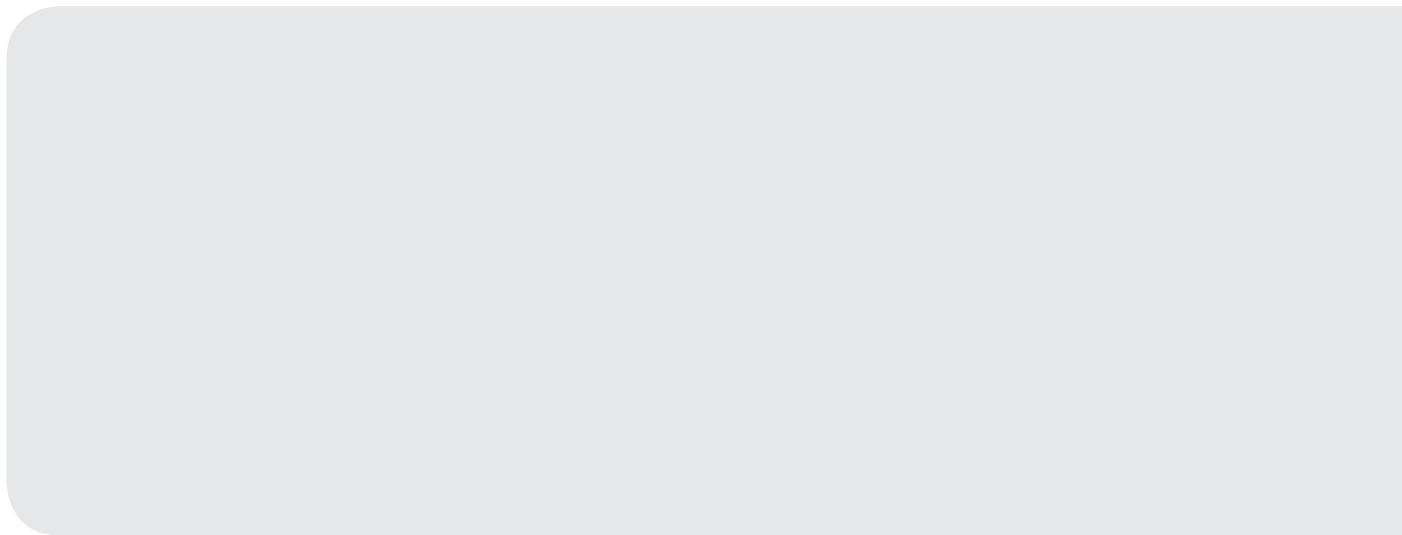



# 제 4 장

## 부록 1

### 2020, 2019, 2018, 2017 평가대상 업체정보

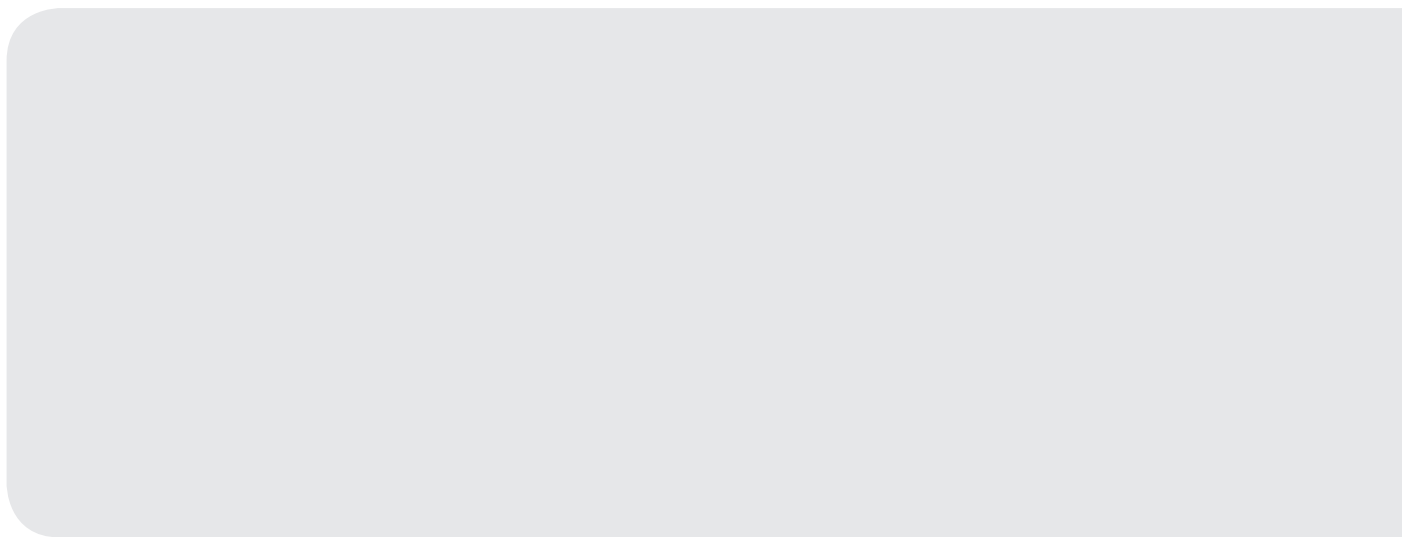

# 제 4 장

## 1 2020년 개별규모 가축분뇨 처리시설

### 01 정화시설

# 주식회사 에코바이론

## 01 업체개요

기술명칭	CASEM 순환방류시스템		
적용범위	양돈분뇨 개별정화시설		
주소	경기도 수원시 장안구 연무로 3(연무동 247-14)		
전화번호	031-241-9450	F A X	031-241-9452
홈페이지		E-Mail	aci300@hanmail.net

### □ 회사 연혁

- 2007년 1월: 주식회사 에코바이론 설립
- 2007년 : 처리시설 설계시공업 등록 [제2007-2호]
- 2008년 : 가축분뇨 공동자원화시설 2개소(준공)
- 2009년 : 가축분뇨 공동자원화 시설 1개소(준공)
- 2010년 : 액비순환시스템 1개소(준공)
- 2011년 : 가축분뇨 공동자원화시설 1개소(준공)
- 2012년 : 가축분뇨 공동자원화시설1개소(준공)
- 2013년 : 가축분뇨 공동자원화시설 4개소(준공)
- 2014년 : 가축분뇨 공동자원화시설 3개소(준공)
- 2014년 : 액비순환시스템 2개소(준공)
- 2015년 : 한국서부발전(주) 태안화력발전소 축분연료 혼소실험
- 2015년 : 액비순환시스템 2개소(준공)
- 2016년 : 가축분뇨공동자원화시설 1개소 (준공)
- 2017년 : 액비순환시스템 4개소(준공)
- 2017년 : 가축분뇨 공동자원화시설 2개소(준공)
- 2018~2019년 : 액비순환시스템 8개소, 정화방류시설 3개소, 약취저감시설 3개소(준공)
- 2020년 : 액비순환시스템 2개소(준공)

### □ 관련 시설에 대한 특허·신기술 등 보유현황

- 특허 제10-2063555, 슬러리피트 배관 막힘 방지기능을 갖는 돈사 액비 순환 시스템(2020년)
- 특허 제10-1248110, 액비를 이용한 악취 저감 돈사 세정 순환 시스템(2013년)
- 특허 제10-0901756, 돈사의 악취제거방법과 그 시스템(2009년)

### □ 시공 실적(2016년~현재)

시설 유형	농장명	주소	설계 용량	설치비 (백만원)	설치연도	가동 여부
액비순환정화 방류시설	낙원농장	충남 부여군 석성면 현내리 116	10톤	50	2016	가동
액비순환정화 방류시설	일확농장	경기도 연천군 군남면 왕림리 664	20톤	300	2016	가동
액비순환정화 방류시설	현일농장	전남 고흥군 두원면 영호리 718-3	40톤	190	2017	가동
액비순환정화 방류시설	미라클농장	경기도 연천군 연천읍 함내로 663-160	20톤	117	2018	가동
액비순환정화 방류시설	골드피그팜	강원도 철원군 동송읍 양지리 2095	44.02톤	525	2018	가동
액비순환정화 방류시설	신성농장 영농조합법인	전남 여수시 소라면 마산로 148-100	17.34톤	433	2018	가동
액비순환정화 방류시설	흰돌농장	경남 의령군 대의면 중촌리 305	36톤	370	2018	가동
액비순환정화 방류시설	초계작목반양돈 영농조합법인	경남 합천군 초계면 우회로 232-2	30.88톤	477	2018	가동
액비순환정화 방류시설	이담 영농조합법인	경기도 양주시 은현면 은현로 312번길 158	30톤	480	2019	가동
액비순환정화 방류시설	태흥농장	제주시 해안동 43-15	15톤	161	2019	가동
액비순환정화 방류시설	고실GP농장	전남 고흥군 두원면 금계길 113-120	15톤	150	2019	가동

## 02 기술개요

돈사에서 발생한 가축분뇨를 1차 고액분리기를 이용하여 고형분을 분리하고 액비를 생산하여 돈사순환하며, 2차 고액분리기(나노분리막)와 차아염소산 정화처리하여 최종방류하는 시스템

### ■ 시설공정도(농장 적용사례)

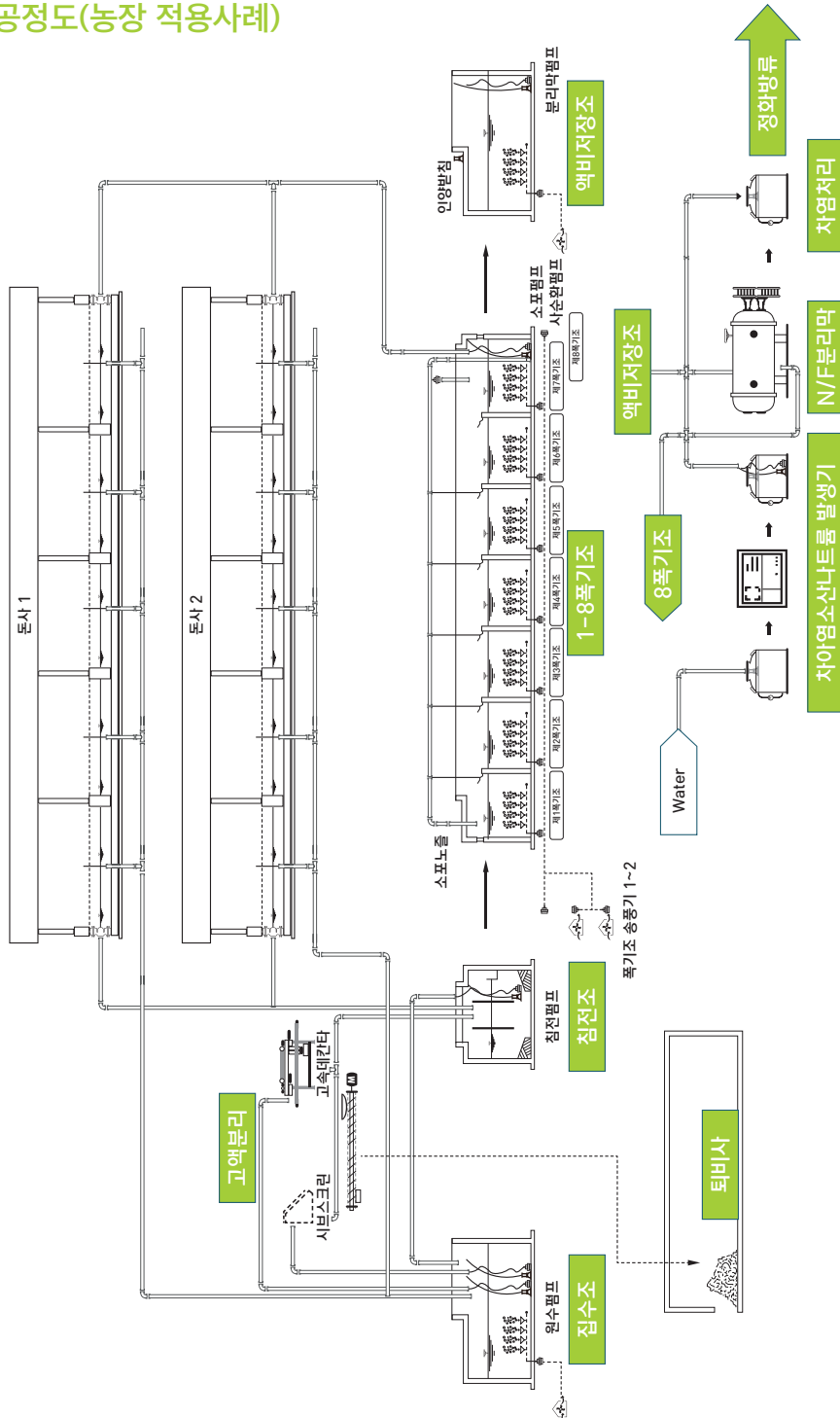

## 03 기술특징

## □ 기술구성

설계 조건	<ul style="list-style-type: none"> <li>• 가축분뇨 유입량(Q): 40m<sup>3</sup>/일</li> <li>• 돈사순환량: 유입량 x 10Q = 400m<sup>3</sup>/일</li> <li>• 방식: 호기성액비 돈사순환 방식</li> <li>• 공법: 나노분리막을 이용한 정화방류</li> </ul>	
가축분뇨 유입농도	[일반농가 기준] <ul style="list-style-type: none"> <li>• BOD: 32,000mg/ℓ, SS: 30,000mg/ℓ</li> <li>• T-N: 5,000mg/ℓ, T-P: 1,000mg/ℓ</li> </ul>	[액비순환 적용농가] <ul style="list-style-type: none"> <li>• BOD: 5,400mg/ℓ, SS: 19,000mg/ℓ</li> <li>• T-N: 1,800mg/ℓ, T-P: 400mg/ℓ</li> </ul>
정화방류 수질기준 (특정지역)	<ul style="list-style-type: none"> <li>• BOD: 40mg/ℓ, SS: 40mg/ℓ</li> <li>• T-N: 120mg/ℓ, T-P: 40mg/ℓ</li> </ul>	
처리시설 가동시간	<ul style="list-style-type: none"> <li>• 액비화 시설: 24hr/day</li> <li>• 고액분리 시설: 8hr/day</li> </ul>	

## ● CASEM 순환방류시스템 공정도

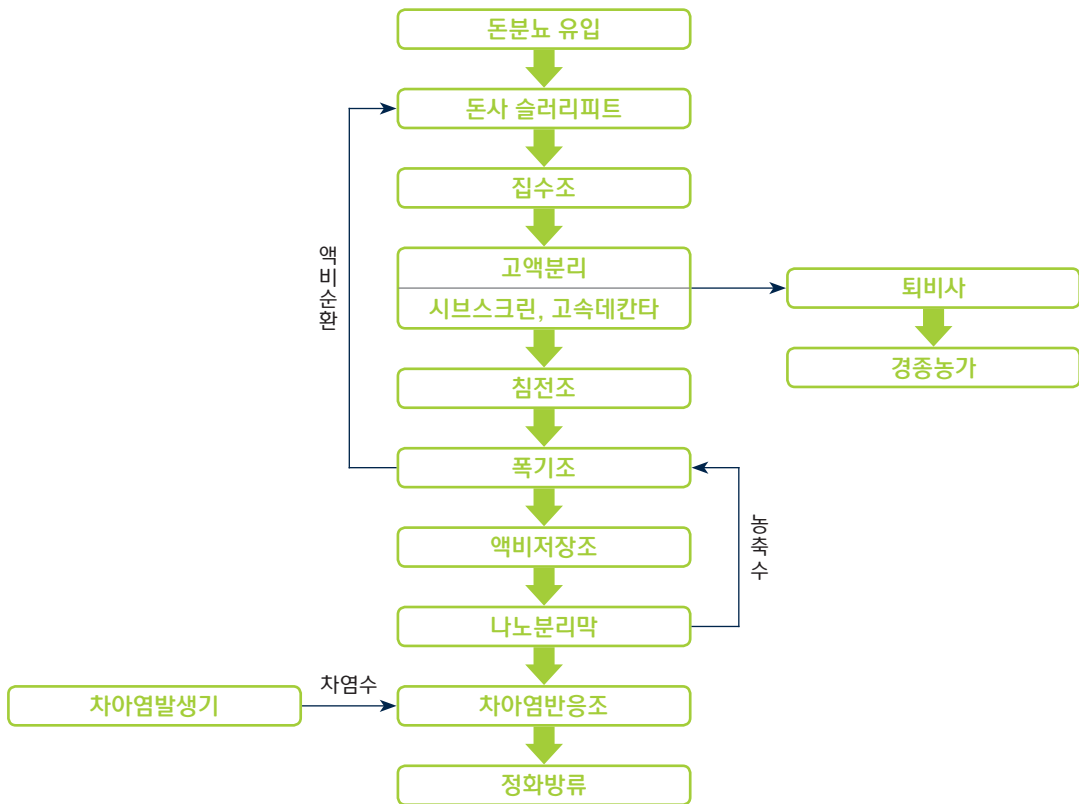

## ● 액비순환정화방류시스템 물질수지

항목	돈분뇨	집수조	순환수	폭기조	나노 처리수	방류수
BOD(mg/L)	30,224	5,400	1,400	1,000	50	5
SS(mg/L)	29,004	19,000	15,500	15,000	5	2
T-N(mg/L)	5,004	1,850	900	500	120	90
T-P(mg/L)	653	360	190	180	10	8

## ● 공정별 설명

- 집수조: 돈사 슬러리피트의 분뇨가 30일을 주기로 All-out 되어 집수조로 이송
- 1차 고액분리: 시브스크린, 데칸타(약주)가 집수조의 분뇨를 고액분리
- 침전조: 고액분리된 여액이 침전조로 펌핑되며, 액비순환시 슬러리피트에서 Overflow되는 액비도 침전조 내 통으로 유입
- 폭기조: 침전조를 거친 상등수가 폭기조로 유입되어 장기폭기 과정을 거쳐 부속액비로 제조. 폭기조 후단의 액비는 돈사로 액비순환
- 나노분리막(2차 고액분리): 액비순환하고 남은 액비를 액비저장조에 저장후 나노분리막 공정을 거침. 나노분리막의 0.1 $\mu$ m 미만의 세공을 가진 필터가 액비의 부유물질을 분리, 방류 가능한 물을 제조
- 차아염반응: 분리된 나노분리막수를 차아염소산나트륨 반응시켜 색도까지 제거된 투명한 방류수로 제조

## ▣ 처리기술 특징

- 1) 주안점 및 추진방향
  - ① 처리성능의 안정성
    - 돈사순환으로 탈질을 유도하여 생물학적 처리공정
    - 안정적 폭기조 운영으로 액비의 균등·균질화 유도
  - ② 악취의 효율적 저감
    - 호기성발효를 통한 액비화과정으로 악취발생 저감
    - 차염산을 이용한 퇴비사 및 돈사 안개분무
  - ③ 중수재활용
    - 나노분리막처리수를 이용하여 돈사세정수 활용
    - 조경용수 등 사업장내에 필요한 용수활용
  - ④ 유지관리
    - 종균제 투입비용이 없고, 유지관리가 경제적
    - 배관 및 설비를 STS강으로 설계하여 내구성 높음



## 2) 공정시설별 중점추진방향

### ① 전처리 및 고액분리

- 시브스크린 및 고속데칸타를 이용한 분뇨내의 고형분 분리

### ② 액비화 및 돈사순환

- 액비를 돈사내부에 순환하여 악취제거 및 탈질유도

### ③ 중수재활용

- 나노처리수를 이용 돈방세척수 및 악취제거수의 활용

### ④ 정화방류

- 콤팩트한 설비에 안정적인 방류기준 처리

## ● 기술 장점

- 나노분리막과 차염산에 의한 안정적인 방류기준 준수
- 미생물활성화재 활용으로 나노처리수 중수재활용
- 돈사순환에 의한 악취제거 및 축사환경 개선
- 차염산반응수를 안개분무하여 처리공정의 악취차단
- 전 공정의 밀폐화로 혐오감 및 민원유발 억제효과

## ● 업체 장점

- 액비순환시스템에 정화방류시설을 접목한 방식이기 때문에 농장의 악취저감 효과에 강점
- 에코바이론의 액비순환정화방류시스템은 운영비가 저렴한 편
- 악취제거 효과가 뛰어난 차아염소산나트륨을 사용하며, 시스템의 구성에 악취저감 안개분무 시스템도 연동이 가능
- 차아염소산나트륨이 전염병의 소독효과가 뛰어나기 때문에 전염병(ASF, 구제역 등)을 상시 소독방역 가능
- 차아염소산나트륨처리 공정으로 인해 색도 및 방류수에 남아있을 수 있는 병원성미생물까지 제거 가능
- 최종 방류수는 중수도 수질기준도 충족시키는 맑은 물이기 때문에 농장에서 중수(세정수 등)로 재활용 가능
- 무상 A/S기간 1년

## 04 설치조건 및 유의사항

### ● 설치조건

- 처리시설을 설치할 부지가 확보되었을 경우 부지의 모양과 배출시설의 위치 및 차량이동선을 고려하여 설계
- 시설 도입 시, 최종 처리목적(액비반출, 정화처리, 중수재활용 등)을 명확히 결정해야 함
- 그 외의 특별한 설치조건은 없음

### ● 유의사항

- 배출시설의 분뇨배출량이 클수록 처리시설이 확보해야 할 부지면적이 넓어지기 때문에 농장에서 이를 확보해주어야 함
- 시설 완공 후 시설운영방법을 교육하며, A/S문의사항 시 농장 방문하여 고장처리 및 운영방법 재교육 함

## 05 설치비 및 운영비

### ▣ 설치비

공종	공사범위 및 내용(구체적)	공사금액 (백만원)	비고
토목	철근콘크리트: 2660m(W14 × L38 × H5)	319	
건축	기계실: 56m(W4 × L14)	17	
	퇴비사: 65m(W6.5 × L10)	43	
기계	시브스크린, 데칸타, 펌프, 송풍기(터보, 루츠), 분리막, 차염발생기	376	40톤 기준
	배관 및 잡철물	113	
전기 및 계측	138.10kWh	24	
기타	시운전비, 일반관리비, 이윤	64	
합계		956	
톤당 설치단가	956백만원 ÷ 40톤	23.9백만원/톤	

\* 신성농장 일일발생량은 30톤/일이며, 실제 설계용량은 40톤/일 규모.

## □ 연간 운영비

구분	산출내역	금액(천원/년)
고정비(A)	인건비	산출내역 별도 제시
	소계	6,166
변동비(B)	전력비	산출내역 별도 제시
	약품비	산출내역 별도 제시
	수선유지비	산출내역 별도 제시
	분리막 교체비	산출내역 별도 제시
	소계	45,178
	부가가치세(C)	
합계	A + B + C	55,862
톤당 운영비	$(55,862\text{천원/년}) \div 365\text{일/년} \div 30\text{톤/일}$	5,102원/톤

### ① 인건비

구분	인원(명)	단가(원/인·일)	투입일수(일)	비고
중급기술자	1	24,666	250	1시간/일 관리
합계		6,166,500원/인		$24,666\text{원} \times 250\text{일} = 6,166,500\text{원}$

\* 1일(8시간) 인건비 197,330원 기준으로 단가를 책정

\*  $197,330\text{원}/8\text{시간} = 24,666\text{원/시간}$

② 전력비

기기명	용량 (kW) ①	대수			소요동력 (kW) ⑤(①×②)	운전시간 (h/일) ⑥	수용률 ⑦	계약전력 (kW) ⑧(⑤×⑦)	사용전력 (kWh) ⑨(⑤×⑥)
		상용 ②	예비 ③	합계 ④					
시브스크린	4.5	1		1	4.5	8	75%	3.38	36
고속데칸타	9.5	1		1	9.5	8	75%	7.13	76
	2.2	1		1	2.2	8	75%	1.65	17.6
	3.75	1		1	3.75	8	75%	2.81	30
	1.5	1		1	1.5	8	75%	1.12	12
	3.75	1		1	3.75	24	75%	2.81	90
수중펌프	3.75	4		4	3.75	8	75%	11.25	120
	3.75	1		1	3.75	4	75%	2.81	15
	1.5	1		1	1.5	8	75%	1.12	1,350
브로워 (터보, 루츠)	56.25	1	1	2	56.25	24	75%	42.19	180
	7.5	1		1	7.5	24	75%	5.62	12
나노분리막	11.2	2		2	22.4	8	75%	16.8	179.2
차염산나트륨 발생기	6.5	1		1	6.5	8	75%	4.88	52
소계					138.1		75%	103.57	2,169.8
계약전력요금	$103.57(\text{kW}) \times 1210(\text{원/kW}\cdot\text{월}) \times 12(\text{월}/\text{년}) = 1,503(\text{천원}/\text{년})$								
사용전력요금	$2,169.8(\text{kWh}/\text{일}) \times 40.9(\text{원/kWh}) \times 365(\text{일}/\text{년}) = 3,391(\text{천원}/\text{년})$								
합계	계약전력요금 + 사용전력요금 = 33,894(천원/년)								

③ 약품비

구분	일간 소요량 (kg or l/일)	단가 (원/kg or l)	총액 (천원/년)	비고
무수구연산	1	3,000	270	비상용
합계		3,000	270	

## ④ 여재·여과막 등 교체비

구분	수량	교체주기	연간 교체수량	단가 (원/개)	총액 (천원/년)	비고
분리막교체	160	2년	80	100,000	8,000	2대
합계	160		80	100,000	8,000	

## ⑤ 경상수선비

- 토목·건축 수선비는 토목·건축 공사비의 0.1% 적용
- 기계·전기/계측제어 수선비는 기계·전기/계측제어 공사비의 0.5% 적용

구분	공사비 (백만원)	적용요율 (%)	총액 (천원/년)	비고
경상 수선비	토목, 건축	379	0.1%	379
	기계, 전기·계측제어	527	0.5%	2,635
합계	906		3,014	

## 06 운전·유지관리 요령 및 유의사항

### ■ 시설 운전요령 및 유의사항

#### ● 단위공정별 운전 요령

##### 1. 순환수 공급



#### 가. 공정설명

- 호기성 액비화시설에서 생산된 액비를 폭기조에서 순환펌프(3기)를 이용하여 각 돈방에 자동 공급하는 시설

#### 나. 기기 가동

- |            |  |
|------------|--|
| 1) 가동(ON)  | <ul style="list-style-type: none"> <li>① 순환수 펌프 가동(전기판넬)</li> <li>② 각 돈방에 공급되는 순환수량에 따라 밸브 조정</li> </ul>   |
| 2) 정지(OFF) | <ul style="list-style-type: none"> <li>① 전기판넬 펌프 정지</li> <li>② 펌프 가동정지 확인</li> </ul>   |
| 3) 운전 주의사항 | <ul style="list-style-type: none"> <li>① 돈사에 공급되는 순환수 양(돈분뇨의 발생량 10배)</li> <li>② 순환수 펌프 가동 중 수시로 순환 상태확인</li> <li>③ 슬러리볼 배출                             <ul style="list-style-type: none"> <li>- 1개월 주기로 배출 조정</li> <li>- 슬러리볼 개수 ÷ 30일</li> </ul> </li> </ul> |

## 2. 퇴비사 및 고액분리기(시브스크린)



## 가. 공정설명

- 집수조의 돈분뇨를 시브스크린 및 고속데칸타를 이용하여 고액분리하고 발생된 고형분은 퇴비사에서 안정화 시킨 후 경종농가에 보급

## 나. 기기 가동

1) 가동(ON)	<ul style="list-style-type: none"> <li>① 집수조 송풍기 가동(10분 전)</li> <li>② 자동 시작(시간 셋팅가능 1~24시간)</li> </ul>
2) 정지(OFF)	<ul style="list-style-type: none"> <li>① 자동 정지</li> <li>② 집수조 송풍기 정지</li> </ul>
3) 운전 주의사항	<ul style="list-style-type: none"> <li>① 운전 중 스크류컨베어 가동상태 수시 확인</li> <li>② 고액분리케익 상태 및 이송량 확인</li> <li>③ 집수조 수위 및 상태 확인</li> <li>④ 기기 정지 후 브러쉬 청소</li> </ul>

### 3. 폭기조 공기공급 송풍기



터보송풍기



조작판넬

#### 가. 공정설명

- 액비화시설에서 호기성미생물의 활성을 위해 공기를 공급해주는 시설로서 안정적인 공기공급을 위해 터보송풍기 설치

#### 나. 기기 가동

1) 가동(ON)	<ul style="list-style-type: none"> <li>① 밸브류 확인, 송풍기 가동</li> <li>② 타이머 조정: 1시간 가동, 30분 정지</li> </ul>
2) 정지(OFF)	<ul style="list-style-type: none"> <li>① 정상 운전 시 타이머에 의해 A/B 자동 교대운전</li> </ul>
3) 운전 주의사항	<ul style="list-style-type: none"> <li>① 루츠 브로워 일정시간 가동 후 정지시간 필요 (연속가동 시 모터 과부하 및 오일소모)</li> <li>② 폭기조 각조마다 공기공급 밸브가 설치되어 있어 수위에 따라 밸브 조절</li> <li>③ 액비저장조 공기공급밸브는 액비 수위에 따라 조절필요</li> <li>④ 송풍기 구동 폴리 그리스(Grease) 주유</li> </ul>



## 4. 침전조 이송펌프 및 슬러리와 순환상등수 분리밸브



침전조 슬러지이송펌프



슬러리와 순환상등수 분리밸브

## 가. 공정설명

- 침전조에 침전된 슬러지를 이송하는 시설로서 타이머에 의해 주기적으로 집수조로 이송되고 고속데칸타에서 고액분리됨
- 돈사피트에서 발생하는 상등수(순환수)는 침전조, 하부슬러리는 집수조로 분리반입하는 자동조절밸브

## 나. 기기 가동

1) 침전조펌프	① 주기적으로 가동하여 침전물을 집수조로 이송 필요 ② 투원 타이머에 의해 자동 운전
2) 밸브	① 밸브 ON → 침전조 반입(순환상등수) ② 밸브 OFF → 집수조 반입(슬러리)
3) 운전 주의사항	① 운전 중 침전조 상태 확인 ② 침전조 펌프 이송 상태 확인 ③ 자동밸브 상태 확인

5. N/F분리막 및 정화방류



N/F분리막 x 2기



정화방류 맨홀

가. 공정설명

- 액비화시설에서 생산된 액비를 N/F분리막을 이용하여 방류수 수질기준을 준수하여 정화방류 하는 시설

나. 기기 가동

1) 가동(ON)	① 분리막펌프 가동 → 원수탱크 채움 → 가압펌프가동 → 분리막 압력확인(2kg/㎠) → 분리막회전모터 가동
2) 세척	① 세척수 밸브 ON → 가압펌프 가동 → 세척수 drain → 구연산밸브 ON → 가압펌프 가동 → 8시간 후 drain
3) 운전 주의사항	① 원수탱크 레벨 LOW 일 때 자동 정지 ② 분리막 탱크 압력 6kg/㎠ 일 때 자동 정지 ③ 구연산 탱크 pH 3.5 정도 물과 혼합하여 사용 ④ 가동 및 세척 시 밸브 조절 필요

**[ 시설 운전시 수요자가 유의해야 할 사항 ]**

- 시설의 운영방법을 시설 설치 후 본사의 직원이 직접 교육
- 정기적으로 농장에 방문하여 시설이 제대로 운영되는지 점검하고, 방문 시 운전자의 문의사항 해결

## □ 시설 유지관리 점검 사항

### ● 소모품 교체 내용 및 주기

장비명	소모품내용	교체주기
나노분리막	나노필터	2년
차아염소산나트륨생성기	전기분해셀	5~6년

### ● 방문점검 체크리스트

구분	품목	점검결과	비고
<b>기계장비 및 펌프</b>			
- 기계작동 점검	시브스크린	양호 / 불량	
	데칸타	양호 / 불량	
	터보브로워	양호 / 불량	
	루츠브로워	양호 / 불량	
	나노분리막	양호 / 불량	
	차염발생기	양호 / 불량	
- 수중펌프 작동점검	원수펌프	양호 / 불량	
	유량조펌프	양호 / 불량	
	침전조펌프	양호 / 불량	
	소포펌프	양호 / 불량	
	돈사순환펌프	양호 / 불량	
<b>배관</b>			
- 배관 막힘현상 점검	슬러리 배출배관	양호 / 불량	
	순환수 배관	양호 / 불량	
<b>액비화공정</b>			
- 액비상태 점검	ORP		
	DO		
	pH		
	온도		
<b>정화방류공정</b>			
- 나노분리막 점검	나노분리막 색도	양호 / 불량	
	주간 세척횟수	회	
- 방류수질 분석값	BOD		
	부유물질(SS)		
	T-N		
	T-P		
- 차아염발생기 점검	차아염 농도측정	ppm	
	전기분해조 스케일	양호 / 불량	
	센스작동 유무	양호 / 불량	
	수소가스 배출관 이상	양호 / 불량	
- 특이사항			

## 07 설치사례

### ▣ 설치개요

#### ● 설치연도, 설계용량, 설치비, 운영비 등

(개별정화시설 운영비 기준)

구분	내용	비고	
	위치	전남 여수시 소라면 복산리 583-1	
농가현황	축종(두수)	돼지 6,000두	
	사육형태	일괄 사육 농장	
시설개요	설치연도	2018년	
	시설용량	40톤/일	
	설치비	433,000천원	토목/건축 제외
	운영비	3백만원/월	

#### ● 문제발생 및 해결사례

- ① 나노분리막수 색도가 붉은 빛을 띠며, 색도제거가 제대로 안됨
  - 발생원인: 나노분리막의 세척방법이 잘못되어 기기 내에 슬러지(농축액)가 쌓여있었으며, 나노필터의 분리효율이 떨어짐
  - 해결: 나노분리막에 쌓여있는 슬러지(농축액)를 제거하고 나노필터를 세척함. 운전자에게 나노분리막 세척방법을 재교육
  
- ② 차아염소산나트륨의 농도가 점차 줄어드는 현상을 발견
  - 발생원인: 전기분해셀에 스케일로 인해 전기분해 효율이 떨어짐
  - 해결: 전기분해셀의 스케일을 제거

## 08 시설사진

### ● 개별정화시설(신성농장)



신성농장 처리시설 전경



신성농장 폭기시설



신성농장 차아염소산나트륨발생기

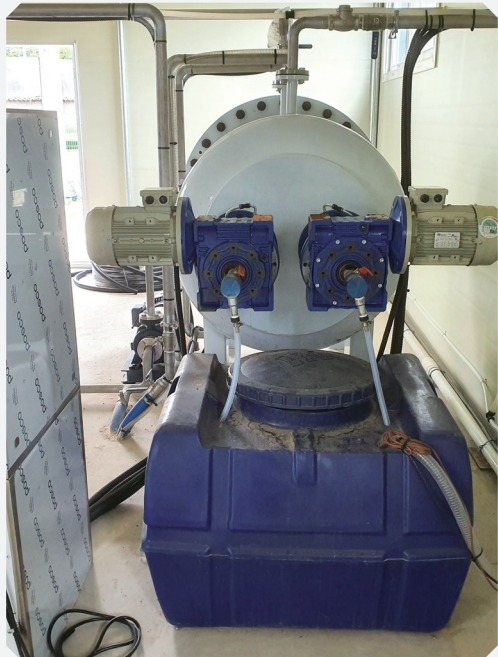

신성농장 나노분리막

## 평가 의견서

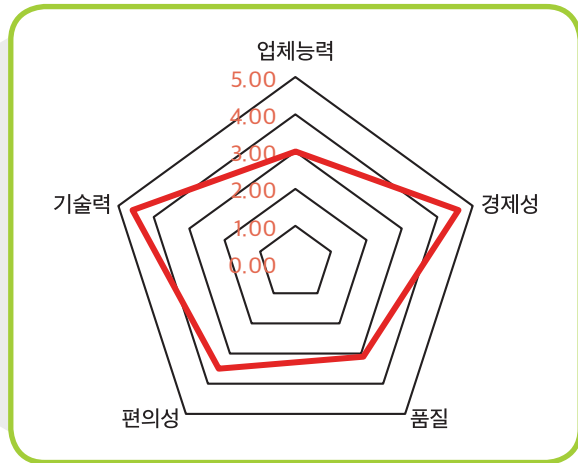

### 1. 업체 능력(3.0/5.0)

- ① 재무 상태: 자기자본비율, 부채비율, 차입금의존도, 총자산회전율, 총자산수익률 등 보통임
- ② 시스템 설계: 시스템 공정단계별 시설용량 세부 계산근거가 충실함. 현장에 설치된 시설의 경우, 액비화 40톤/일 규모로 유입 → 집수조 → 고액분리 → 액비화조 → 나노분리막(차염수) → 정화방류로 설계하였고, 정화된 중수는 돈사세정수로 사용하도록 계획
- ③ 물질 수지: 정화처리시설 등 전체 공정단계별(유입, 고액분리, 액비화조, 나노분리막 등) 유입농도 및 방류수질 기준에 맞게 물질수지 적용
- ④ 매뉴얼 충실도: 운전방법, 관리방법, 주의사항 등으로 구성된 매뉴얼 보유
- ⑤ A/S: 업체에서 A/S팀을 운영하고 있으며, 현장 수리요청 발생 시 A/S를 신속히 처리할 수 있는 능력을 보유한 것으로 판단됨

### 2. 경제성(4.6/5.0)

- ① 설치비: 40톤/일 기준 설치비[토목 및 건축, 기계(고액분리기, 펌프, 송풍기, 분리막, 차염발생기) 전기계측, 시운전 등]는 24백만원/톤에 해당함
- ② 유지관리비: 30톤 처리 기준, 55,862천원/년이 소요되는 것으로 나타남(다만, 현장 운영에 따라 달라질 수 있음)

### 3. 품질(3.1/5.0)

- ① 기술 완성도 및 처리효율: 액비화 공정 및 시스템 상태는 전반적으로 적정하게 유지되고 있어 전체 시스템의 처리효율은 양호한 것으로 판단됨

### 4. 편의성(3.5/5.0)

- ① 시설 가동상태
- 2018년 9월 준공(4,300두 규모 양돈장, 신축돈사), 2019년 7월부터 시설 가동
  - 액비화 + 나노분리막 + 차염산 처리 후 방류(액비순환 연계)
  - 시설 설치 후 약 1년 경과하였으며, 정상적으로 가동되는 것으로 판단
- ② A/S 관리기록: 시설 설치 이후 큰 문제는 발생하지 않았으며, 문제발생 시 A/S에 어려움 없어 보임

### 5. 기술력(4.6/5.0)

- ① 기술인증: 액비순환시스템 및 악취관련 특허 3건 보유함
- ② 보급 개소수: 양주(30톤/일), 철원(44톤/일), 의령(36톤/일), 고흥(40톤/일) 등 전국 11개소 이상 보급

✓ 상기 항목별 점수는 업체가 제시한 관리매뉴얼에 따라 정상운전 시 평가된 점수임을 참고바랍니다.

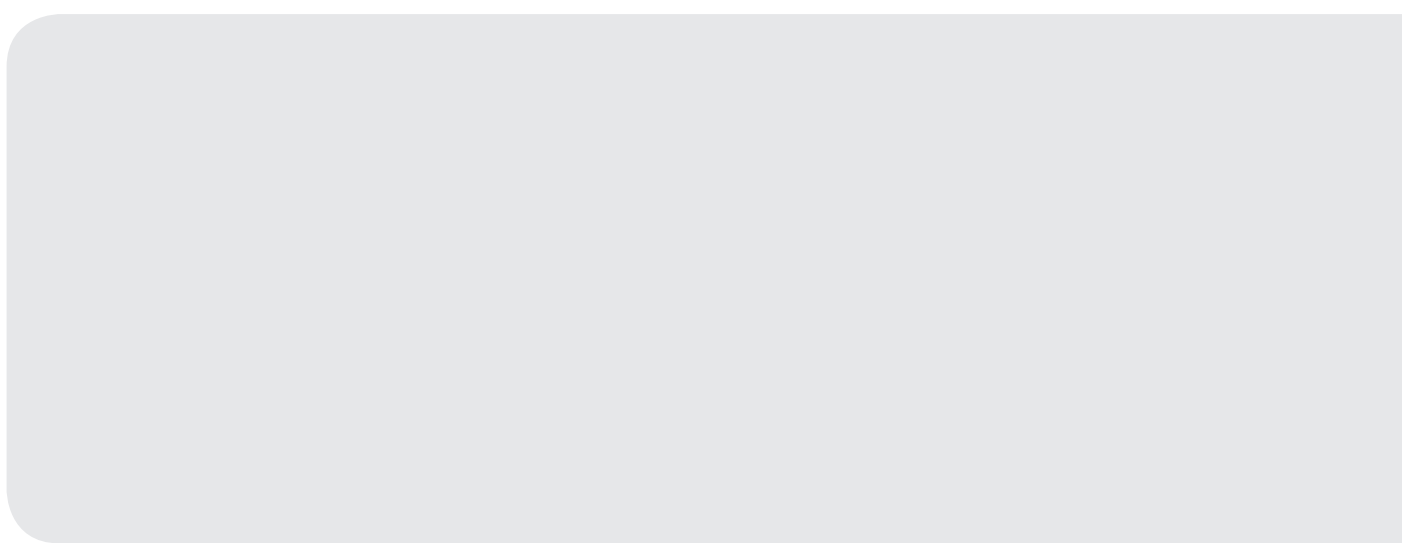



# 제 4 장

## II 2019년 개별규모 가축분뇨 처리시설

### 01 퇴비화 시설

# (주)해창

## 01 업체개요

기술명칭	COMPOST(수직원통 밀폐형 발효기)		
적용범위	개별농가(양돈, 양계, 낙농, 기타 축산업 등)		
주소	경기도 이천 경충대로2674번길 42, 3층(관고동)		
전화번호	031-790-1919	F A X	031-790-1922
홈페이지	www.haechang.co.kr	E-Mail	aci300@hanmail.net

### 설립연도

- 1988년 3월 - (주)해창계기 법인 설립
- 2004년 6월 - 환경전문공사업(수질) 등록
- 1992년 6월 - 자체 제작공장 준공(경기도 이천시)
- 2010년 6월 - 가축분뇨배출시설 설계·시공업 등록
- 1998년 9월 - 벤처기업으로 선정
- 2013년 6월 - 대체 탄소원 제조 방법 특허권 획득
- 1999년 11월 - 건설업등록 (기계설비공사업)
- 2018년 4월 - 경영혁신형 중소기업(MAIN-BIZ) 취득
- 1999년 12월 - (주)해창으로 상호 변경
- 자체 제작공장 이전(충청남도 당진시)
- 2002년 7월 - 환경전문공사업(대기) 등록
- 전기공사업 등록
- 2003년 3월 - 유기성폐기물 처리장치 및 그 방법 특허권 획득
- 2019년 10월 - 코스닥 상장사
- (주)셀루메드 자회사로 편입

### 관련 시설에 대한 특허·신기술 보유현황

- 실용신안 제0149957호, 퇴비 건조장치(1997년)
- 실용신안 제0407326호, 발효장치(2005년)
- 특허 제0377065호, 유기성 폐기물 처리 장치 및 그 방법(2000년)
- 특허 제10-1952401호, 유기성 폐기물 발효 장치(2017년)

### 시공실적(평가대상 처리방식 및 정상가동 기준)

시설 유형	농장명(축종)	주소	시공 내용	설계 용량	설치연도	가동 여부
퇴비화	나라축산(양돈)	경기도 포천시 관인면 삼울리 322	전체	7톤/일	2018	가동
퇴비화	형제농장(양돈)	경기도 동두천시 미동길 5	전체	5톤/일	2018	가동
퇴비화	두밀축산(양돈)	경기도 가평군 가평읍 두밀리 산227	전체	7톤/일	2018	가동
퇴비화	유성농장(양계)	경기도 김포시 통진읍 가현리 689	전체	6톤/일	2018	가동
퇴비화	마리농장(양계)	경기도 남양주시 진건읍 진관리 486번지	전체	6톤/일	2019	가동
퇴비화	엄일농장(양돈)	경기도 이천시 대월면 도리리177-5	전체	7톤/일	2019	가동
퇴비화	지원농장(메추리)	경기도 파주시 광탄면 말구리길 82-26	전체	7톤/일	2019	가동

## 02 기술개요

### ▣ 주요 특징

- ① 수직원통 밀폐형 발효기는 가축분뇨를 고속으로 발효시켜 처리시간을 단축하여 안정적으로 가축분뇨를 처리하고 양질의 퇴비를 생산하기 위한 설비
- ② 발효과정에서 발생하는 악취는 밀폐형 발효기에서 포집 처리하여 깨끗한 주변환경과 악취에 대한 민원을 최소화 함
- ③ 수직원통 밀폐형 발효기는 협소한 공간에도 설치가 가능하게 설계되어 개별농가에 적합하며, 특허기술 적용으로 효율적인 발효가 가능한 구조의 설비

### ▣ 시설 공정도

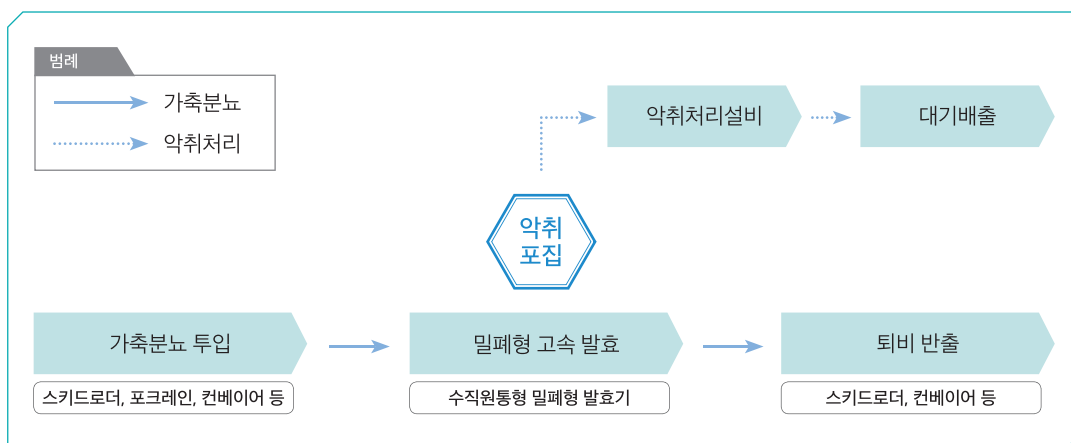

## 03 기술특징

### ▣ 시설 구성

#### ● 하나의 기계에서 이루어지는 공정으로 구성공정은 다음과 같음

- ① 분뇨투입: 스키드로더, 포크레인, 컨베이어 등을 이용하여 버킷 엘리베이터를 통해 발효기 상부로 원료 투입(농가의 상황에 맞게 설계 및 시공)
- ② 발효: 콤포스트 내부 특수형상의 교반날개를 통해 교반 및 적정 공기를 공급하여 발효 조건 충족
- ③ 반출: 발효기 하부 퇴비 배출 컨베이어를 통해 발효가 완료된 퇴비를 배출

## ■ 기술 특징

### ● COMPOST(수직원통 밀폐형 발효기) 작동 원리

**고온호기성 미생물 활성화 최적 조건**

- ① 축종별 적정 함수율로 투입된 가축분뇨 → 교반날개에서 공급되는 공기 및 교반을 통해 활성화된 자가발열 고온 호기성 미생물 (Bacillus, Clostridium 등)에 의해 분해 → 산화열로 온도 55~60℃ 상승
- ② 고온으로 병원성유해균의 사멸 → 산도(pH)가 6~7 상승, 최적의 활성화 조건 형성

**발효공기 공급 및 교반 원리**

- ① 교반날개에서 발효공기 공급 → 교반날개 진행방향의 역방향으로 배출, 자가발열 고온호기성 미생물 활성화, 발효물에 의한 막힘현상 해소
- ② 고온호기성 미생물의 최대 활성화 시기(투입 후 3~5일 사이) → 적절한 공기 공급으로 효율적 발효 유도
- ③ 산화열에 의해 발생하는 습도 → 미생물 활성화 유도

## ■ 기술 특징

- ① 처리조건 및 효율: 고액분리된 돈분(함수율 75%이하), 계분(함수율 60%이하) 처리 가능
- ② 약취처리장치는 약액 세정탑 형식으로 분진과 약취를 동시에 제거하고 효율이 우수함

## ■ 물질수지

구분	돈분기준(처리기간 15일)		계분기준(처리기간 8일)		
	투입	퇴비	투입	퇴비	
총량(kg)	7,000	1,278	8,000	3,108	
중량	고형물(kg)	1,750	831	3,200	2,176
	수분(kg)	5,250	447	4,800	932
비율	고형물(%)	25.0	65.0	40.0	70.0
	수분(%)	75.0	35.0	60.0	30.0

## ■ 기술 장점

- ① 수직원통형 밀폐형 발효기로서 설치 소요부지가 적고, 자동화 운전으로 조작이 간단하여 운영이 편리
- ② 동절기 및 유사시를 대비하여 발효기 외통 보온 작업 및 전기히터를 설치하여 안정적인 발효가 가능
- ③ 밀폐형 발효기로 악취 확산을 방지하고 포집된 악취는 악취처리설비로 연계처리

## 04 설치조건 및 유의사항

- ① 농가별 가축분뇨의 성상에 따라 처리량이 상이하므로 구매 시 협의하여 적정 용량의 발효기를 구매하여야 함
- ② 부지, 전력, 공정수 등 농가 공급 사항을 확인하여 설치하여야 함

## 05 설치비 및 운영비

### ▣ 설치비

#### ● 설치비(일처리용량 7톤 기준, HC-75형)

공종	공사범위 및 내용	공사금액(백만원)
토 목	구매 농가에서 제공	-
건축	해당사항 없음	-
기계	컴포스트 및 악취처리설비	158
전기 및 계측	2차 전력 및 현장제어반	12
기타	농가에서 1차 전력 및 공정수 공급	-
합계		170
톤당 설치단가	170 ÷ 7	24백만원/톤

### ▣ 운영비

#### ● 운영비(일처리용량 7톤 기준)

구분	산출근거	금액(원/년)	
고정비 (A)	인건비	197,330원/인(초급기술자) × 365일/년	72,025,450
	기타비용	인건비 × 5%	3,601,273
	소계		75,626,723
변동비 (B)	전력비	계약전력 39.45(kW) × 1,210(원/kW-월) × 12(월/년) 사용전력 1,144.0(kWh/일) × 40.9(원/kWh) × 365(일/년)	17,651,018
	수선유지비	설치비 × 0.5%	850,000
	부자재 구입(톱밥 등)	51,000원/m <sup>2</sup> × 60m <sup>2</sup> (시운전 초기 투입)	3,060,000
	소계		21,561,018
부가가치세(C)	(A + B) × 10%	9,718,774	
합계(A+B+C)		106,906,515	
톤당 운영비	합계 ÷ (7톤/일 × 365일)	41,842원/톤	

\* 인건비는 시중노임단가를 적용하여 실 지급비용과 차이가 있음

## 06 운전·유지관리 요령 및 유의사항

### ■ 시설 운전요령 및 유의사항



#### ● 시설운전 요령

- ① 원료를 버킷엘리베이터에 투입
- ② 자동엘리베이터로 투입구에 투입
- ③ 투입구에서 가축분뇨 발효기 상부로 투입
- ④ 가축분뇨 발효기 상부에서 발효 운전
- ⑤ 가축분뇨 발효기 하부에서 발효운전
- ⑥ 배출구에서 발효퇴비 배출
- ⑦ 벨트콘베이어로 퇴비 이송

#### ● 시설 운전시 수요자가 유의해야 할 사항

- ① 상기 운전요령은 최초운전이 완료된 상태에서 지속적으로 정상 운전을 실시하는 과정으로 정상운전을 하기 전에 반드시 “운전조건”이 충족된 상태에서 실시하여야 함. 그러지 않을 경우 발효 진행이 되지 않을 수 있으며, 발효 층이 깨져 “최초운전”과정으로 되돌아 갈 수 있음

\* 본 시설은 완전자동이 아닌 설비로서 시설관리자가 지속적으로 운전 상태를 확인하고 유지관리에 철저를 기하여야 설비가 보증하는 성능을 얻을 수 있음

- ② 가축분뇨 발생량이 증가할 경우 제작사와 협의하여 투입 원료의 성상(함수율 등)을 검토후 적정량의 가축분뇨를 처리하여야 함

#### ● 비상시 대처방안

문제점	조치방법
배출 퇴비의 수분과다	<ul style="list-style-type: none"> <li>• 1~2일 원료 투입을 중지 후 정상운전</li> <li>• 발효조 내부 퇴비를 1/2가량 배출 후 3~4일로 나누어 재투입</li> <li>• 발효조 내부 퇴비를 전량 배출 후 평균퇴비 생성</li> </ul>
분진 과다 발생	<ul style="list-style-type: none"> <li>• 원료를 추가로 투입하거나 송풍기 밸브를 조절</li> <li>• 발효조 내부의 수분이 너무 낮을 경우에는 원료 추가투입</li> </ul>
과부하나 이물질 끼임으로 유압압력 상승	<ul style="list-style-type: none"> <li>• 원료 투입을 중단하고 퇴비를 배출</li> <li>• 배출이 불가시 송풍기는 항상 가동하고 제작사에 A/S 요청</li> </ul>

## ■ 시설 유지관리 점검 사항

### ● 시설 유지관리 점검사항

점검항목	점검내용	조치사항	
운전점검 항목	1 발효증기 배출상태	발효기 상부 점검구를 열고 증기가 잘 배출되고 있는지 점검	배기가 원활하지 않을 시 막힌 부위 (배기덕트, 악취저감기)를 청소하여 배기가 잘 되도록 조치
	2 발효온도	발효온도계를 확인하여 “운전조건의 정상기준”인지 확인	중앙부 온도가 45°C이하로 떨어질 경우 즉시 해창 A/S(고객서비스)로 연락하여 조치
	3 급기노즐	급기노즐로 연결된 급기호스를 손으로 만져보아 막힘 여부를 점검	급기호스를 만져보아 차가우면 급기노즐이 막힌 경우 이므로 노즐을 빼서 청소
	4 급기온도	급기히터 배출부 온도를 확인하여 “운전조건의 정상기준”인지 확인	중앙부 온도가 45°C이하로 떨어질 경우 해창 A/S(고객서비스)로 연락하여 조치
	5 송풍기	송풍기의 흡입구 막힘여부 및 오일레벨 및 오일오염 여부 점검	흡입구를 청소. 오일량이 적으면 기어오일로 보충하고 오염시 교환조치
기계점검 항목	1 라쳇 스톱파 스프링	스프링이 이탈되었는지 이완되어 신축작용이 둔화되었는지 점검	발견 즉시 해창 A/S(고객서비스)로 연락하여 A/S 조치
	2 축 플랜지 체결 볼트	교반축간 연결플랜지의 체결볼트의 너트가 풀림 혹은 이탈되었는지 점검	너트가 풀렸을 경우 잘 조여 주고 이탈되었을 경우 볼트 교체
	3 교반부 씰링부	교반축과 발효기 바닥판 통과 부분에 위치한 씰링부의 팩킹누름플랜지의 풀림여부 점검	풀렸을 경우 팩킹누름플랜지 볼트를 조여 플랜지가 평행하게 위치시킴

\* 교반기 점검 시 인명사고 피해가 없도록 조치필요

### ● 시설 소모품 점검 및 조치사항

점검항목	점검내용	조치사항	
그리스 (Grease) 및 오일 주입	1 교반축 하부 베어링	하부베어링 오일주입탱크에 오일이 충분히 있는지 점검	3일에 1회 기어오일을 주입(베어링 상부로 넘쳐 흐를정도로 주입)
	2 교반축 상부 베어링	월 1회 발효기 상부 교반축 끝단에 씌워진 캡을 열고 그리스 잔존여부 점검	월 1회 캡을 열고 그리스를 주입(빈 공간에 찰 정도로 주입)
	3 구동부 교반 날개 베어링	교반날개 베어링부에서 마찰소음이 생기는지 확인	3일에 1회 그리스 혹은 기어오일을 주입(상, 하부 넘쳐 흐를 정도로 주입)
	4 각 기계의 베어링	각 기계의 베어링에 그리스 잔존여부 점검	월 1회 각 컨베어 베어링 부위에 그리스 주입(그리스 니플로 빠져나올 정도로 주입)
유압유	1 오일상태	오염여부(변색) 혹은 오일량을 점검	1년에 1회 오일/필터를 교환하고 부족시 보충
	2 오일쿨라	냉각팬 작동 및 누유여부 점검	문제 발견 시 해창 A/S(고객서비스)로 연락하여 조치

## 07 설치사례

### ● 농가현황

- 주소: 경기도 가평군 가평읍 두밀리 산227
- 축종 및 사육규모: 양돈(3,700두)

### ● 처리시설(시설유형: 개별농가 퇴비화)

- 설치연도: 2018년
- 설계 및 처리용량: 일 7톤 처리
- 약취저감 적용기술: 약액세정탑

### ● 설치비

- 24,286천원/톤

### ● 운영비

- 8,439원/톤

### ● 문제발생 및 해결 사례

- 현재까지 A/S 접수 건은 없으며, 주기적인 농장 방문으로 사후관리가 원활히 이루어지고 있음
- A/S는 접수 후 현장방문 점검을 통해 3~5일 내 A/S처리 시스템 구축

## 08 설치사진

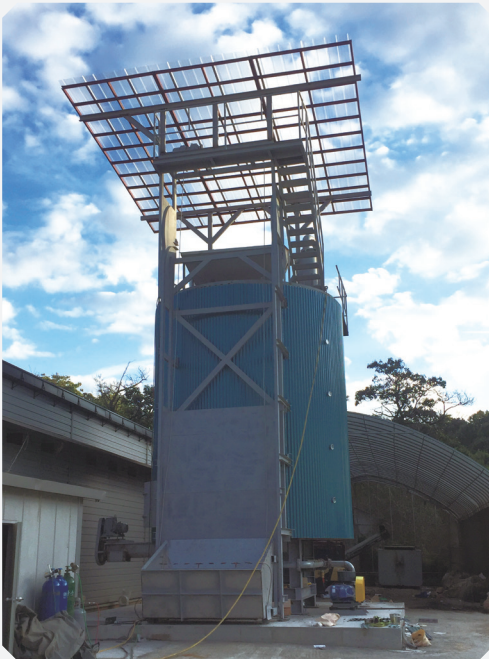

컴포스트 설치 전경



약취저감설비 설치 전경





콤포스트 설치 전경



콤포스트 내부 교반날개 조립

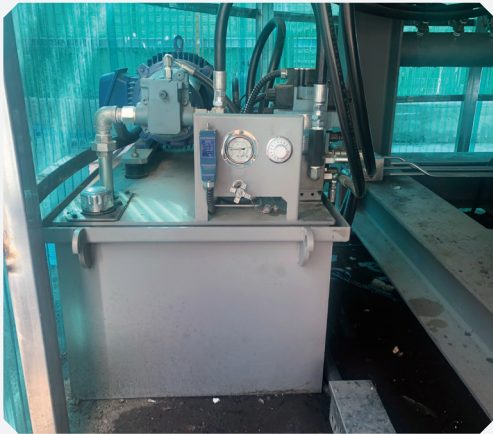

콤포스트 구동 유압장치



악취저감설비

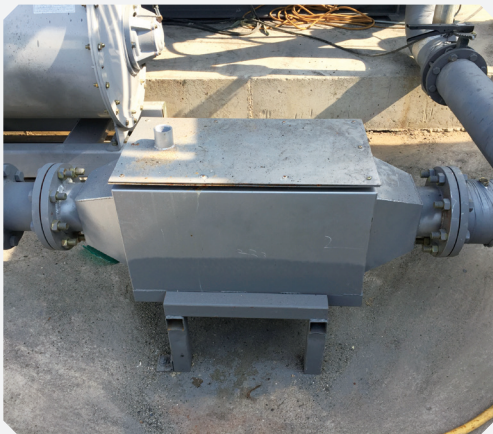

콤포스트 전기 히터



콤포스트 배출 퇴비 상태

# 평가 의견서

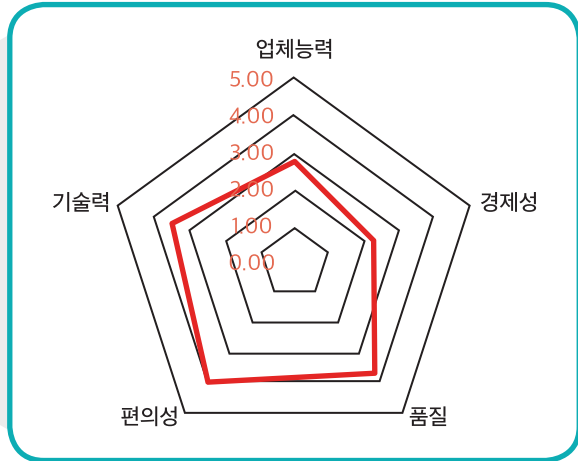

## 1. 업체 능력(2.8/5.0)

- ① 재무 상태: 자기자본비율, 부채비율, 차입금의존도, 총자산회전율, 총자산수익률 등 건전함
- ② 시스템 설계: 설계인자(계분 8,900 kg, 7일간 처리)에 따른 시스템 발효기 용적(75m<sup>3</sup>)의 세부 계산근거가 충실함
- ③ 물질 수지: 원료 투입 후 밀폐형 고속발효기를 거쳐 퇴비를 반출하는 시스템으로 고형물, 함수율, 비중, 총량 등 전체 공정단계별 물질수지 및 계산근거를 제시하였음
- ④ 매뉴얼 충실도: 기계특성, 운전방법, 관리방법, 주의사항, 보수방법 등으로 구성된 매뉴얼 보유함
- ⑤ A/S: 주기적인 현장 방문으로 사후관리를 하고 있으며, 긴급 상황 발생 시 A/S를 신속히 처리할 수 있는 능력을 보유한 것으로 판단됨

## 2. 경제성(2.3/5.0)

- ① 설치비: 일처리용량 7톤 기준의 시설(악취저감시설 포함)은 170백만원으로 제시함. 해당 사업비에는 토목구조물 설치비를 제외한 발효기, 악취저감장치, 퇴비배출컨베이어 등 모든 기계설비가 포함됨
- ② 톤당 처리비: 42천원/톤(인건비, 관리비, 유지보수비, 전력비, 기타 등의 합계 비용)

### 3. 품질(3.7/5.0)

- ① **기술 완성도**: 본 평가의 퇴비 시료 검사결과, 가축분퇴비 비료공정규격 부숙도를 제외한 15개의 항목을 모두 만족함. 퇴비 부숙도의 경우 부숙중기 상태로 최종생산물은 가축분 퇴비원료로 활용해야 할 것으로 판단됨
- ② **처리효율**: 최종 생산물의 수분함량은 24.6%로 측정됨

### 4. 편의성(4.1/5.0)

- ① **전문인력**: 해당 시설 운전은 농장주가 직접하고 있어 전문인력이 필요하지 않음
- ② **시설 가동상태**: 계분을 원료로 퇴비발효기 및 악취방지시설이 정상가동되고 있었음
- ③ **A/S 관리기록**: 당진, 춘천, 김천시에 사업소를 설치하여 사후관리를 하고 있으며, 문제 발생 시 A/S후 기록관리를 하고 있음. 현장 관리인에 따르면 지금까지 사후관리에 문제가 없었음

### 5. 기술력(3.5/5.0)

- ① **기술인증**: 평가 시설과 관련된 특허 등 총 4건을 보유함
- ② **보급 개소수**: 해당기술 보급은 6개소(평가 공고일 기준 6개월 이상 가동된 시설은 4개소임)로 확인함

✓ 상기 항목별 점수는 업체가 제시한 관리매뉴얼에 따라 정상운전 시 평가된 점수임을 참고바랍니다.

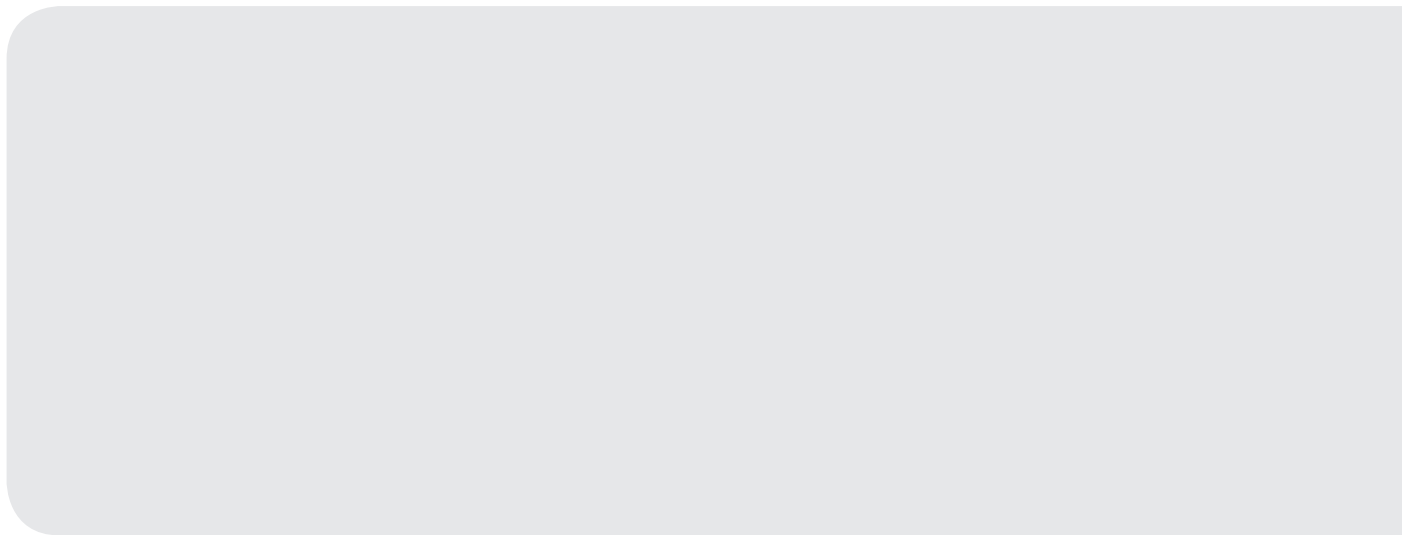

# 제 4 장

## Ⅲ 2019년 공동규모 가축분뇨 처리시설

### 01 액비화 시설

# (주)지수테크

## 01 업체개요

기술명칭	JS공법		
적용범위	양돈분뇨 공동규모		
주소	경기도 이천시 백사면 청백리로 853		
전화번호	031-635-0284	F A X	031-631-0284
홈페이지	http://www.jisutech.co.kr	E-Mail	jisutech2006@hanmail.net

### 설립연도

- 2006년 3월: (주)지수테크 법인 설립(경기 이천)
- 2008년 6월: 농식품부 가축분뇨 공동자원화시설 평가 등록  
12월: 특허등록(가축분뇨 처리장치 및 처리방법)
- 2014년 1월: 지수테크 공장 신규 이전 준공
- 2019년 4월: 제주도 일 150톤 처리 용량 가축분뇨 재이용 시설 설치  
10월: 특허등록(역삼투압을 이용한 가축분뇨 재이용 처리 장치)

### 관련 시설에 대한 특허·신기술 보유현황

- 특허 제10-0876104, 축산 분뇨 처리장치 및 방법(2008년)
- 특허 제10-2029623, 역삼투압을 이용한 가축분뇨 재이용 처리방법 및 장치(2019년)

### 시공실적(평가대상 처리방식 및 정상가동 기준)

시설 유형	농장명	주소	시공 내용	설계 용량	설치연도	가동 여부
액비+정화	제주동부축산 (돼지, 15,000두)	제주시 구좌읍 상도로 224-22	일부	150톤/일	2018	가동
액비+정화	가보영농 (돼지, 7,000두)	경기도 이천시 부발읍 산촌리 35-5	전체	50톤/일	2018	가동

## 02 기술개요

- ① 가축분뇨 액비 처리 및 액비 비수기를 대비한 정화방류가 가능한 시스템으로 설계 가능
- ② 공정을 최소화 하면서 처리효율을 높임
- ③ 설비 운영이 어렵지 않게 유지할 수 있도록 자동화 방식을 채택함
- ④ 운영유지비용을 낮추는 공법(방식)을 적용

### ■ 시설 공정도

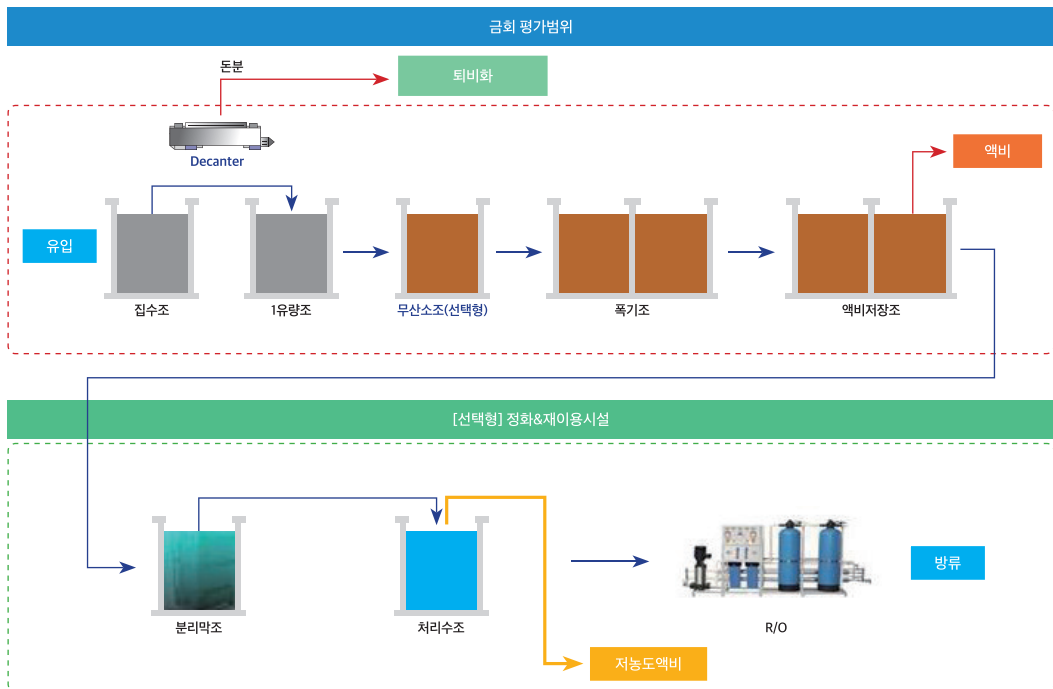

## 03 기술특징

### ■ 시설 구성

구분	기능	체류시간(일)
집수조	가축분뇨 원수 저장	4
전처리(원심분리기)	둔분의 분과 노를 분리함	-
유량조	액비발효조에 투입량 조절	3
액비화조	호기성 액비발효	30
액비저장조	호기성으로 발효된 액비저장	102

## ▣ 기술 특징

- ① 집수조: 돈사에서 배출된 분뇨를 수집하기 위한 저장조로 집수조 내 분뇨의 혐기적 부패 및 퇴적물이 쌓이는 것을 방지하기 위해 폭기시설을 설치
- ② 원심분리기: 분뇨에 포함된 부유물질(SS) 및 유기물(BOD)를 제거하기 위한 설비, 탈수된 슬러지는 함수율  $\pm 80\%$  수준으로 배출되고, 자동운전 방식으로 가동됨
- ③ 유량조: 원심분리액을 저장하고 유량을 조정하기 위한 저장조, 처리액 혼합 및 이물질 퇴적을 방지하기 위해 폭기시설이 설치됨
- ④ 액비조: 미생물에 의한 유기물 제거 및 질산화 반응을 위한 반응조, 호기 조건 충족을 위한 폭기시설이 설치되어 있고, 체류시간은 25일 이상으로 설정되어 있음. 질소는 암모니아 → 아질산성질소 → 질산성질소 형태로 산화되고, 유기물인 BOD는 미생물의 분해로 인해 제거됨
- ⑤ 액비살포가 불가능 할 경우를 대비하여 액비저장조 후단에 분리막조 및 역삼투압 장치를 설치하여 정화처리 후 농업용수 등으로 재활용 가능

## ▣ 기술 장점

- ① 주처리 시설은 밀폐시켜 악취 발생을 최소화
- ② 자동 운전이 가능하도록 자연유하방식 설계 적용
- ③ 발효구간에 터보브로워 및 고효율 산기관 적용
- ④ 액비 비수기를 대비한 정화방류가 가능한 구조로 설계(평가대상 아님)
- ⑤ 방류로 전환 시 MBR + R/O시스템 적용하여 배출허용기준 충족(평가대상 아님)



가축분뇨 처리시설 물질수지도

분뇨 발생량 100 m<sup>3</sup>/d

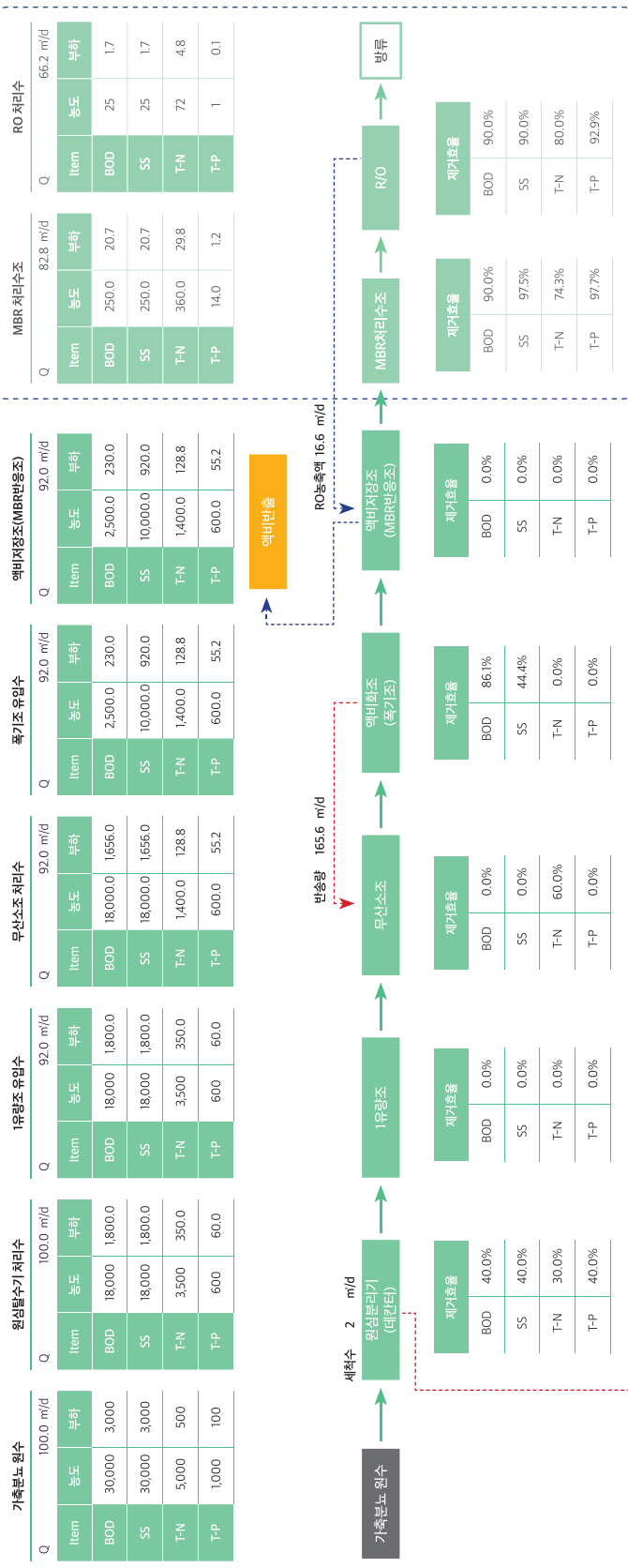

## 04 설치조건 및 유의사항

- ① 전기 시설 용량이 충분한지 확인
- ② 연중 액비살포가 가능한 지역인지 확인
- ③ 액비 살포 비수기를 대비한 처리방법 선정
- ④ 시공 부지 토질상태 점검 및 개발행위 여부 확인

## 05 설치비 및 운영비

### ● 설치비(일처리용량 100톤 기준)

공종	공사범위 및 내용	공사금액(백만원)	비고
토목	토목공사(액비/퇴비화)	2,313.6	암반/파일/잔토처리비 제외
건축	기계실 및 발효장 건축공사	244.4	건축물 인허가비 제외
기계	기계/철구조물/배관공사비	1,664.4	
전기 및 계측	전계장 공사(수전설비 포함)	55.5	1차측 전기공사 제외
기타	보험료 및 시운전비	48.9	
합계		4,326.8	
톤당 설치단가		43백만원/톤	공사비/100톤

### ● 운영비(일처리용량 100톤 기준)

구분	산출근거	금액(원/년)	
고정비(A)	인건비	197,330원 × 250일/년(1인관리)	49,332
	소계		49,332
변동비(B)	전력비	계약전력 = 375.75kW × 1,210원/kW × 12개월 사용전력 = 6,456.2kW × 40.9원/kW × 365일/년	101,837
	수선유지비	2,558백만원(토/건축) × 0.1% = 2,558천원/년 1,768백만원(기계/전기/계측) × 0.5% = 8,840천원/년	11,398
	부자재 구입	일사용량(8m) × 단가(51,000원/m) × 250일/년	102,000
	소모품비	원심분리기 베어링/밸런스: 2,500천원/년 터보브로워 모터 및 베어링 교체: 3,800천원/년 반송펌프 수리비: 3,300천원/년 교반기 수리비: 2080천원/년 소포기 수리비: 1,500천원/년 퇴비화설비 그리스(Grease): 280천원/년 퇴비화설비 베어링: 1,530천원/년	14,990
	소계		279,557
부가가치세(C)	소계금액의 10%	27,955.7	
합계(A+B+C)	소계금액 + 부가가치세	307,512.7	
톤당 운영비(원/톤)	합계금액 / 100톤.일 / 365일.년	8,425	

## 06 운전·유지관리 요령 및 유의사항

### ■ 시설 운전요령 및 유의사항

#### ● 고액분리시설

- ① 자동타이머작동: 원하는 가동시간 세팅 후 타이머 ON
- ② 데칸터 자동버튼 ON(인버터가동방식)
- ③ 처리수 및 탈수 돈분상태 확인 후 원수투여량 증감 조절
- ④ 설정시간 가동 후 자동으로 세척 후 정지

#### ● 액비화시설

- ① 원수투입: 24시간 연속 투입하고, 일 처리량을 일정하게 투입
- ② 공기공급: 액비조 전면에 걸쳐 공기공급이 원활한지 확인
- ③ 수질계측: DO, MLSS, 수온, pH, 부속도를 측정하여 발효상태 확인
- ④ 미생물관리: 현미경을 이용하여 미생물 상태 확인

#### ● 정화방류시설(평가대상 아님)

- ① MBR(분리막조)
  - 설비는 자동 및 수동 운전 가능
  - 흡입펌프 가동전 막세정용 송풍기를 먼저 가동해야 함
  - 펌프는 막분리조 및 유량조 수위에 의해 자동 운전됨
  - 타이머에 의해 운전시간과 정시시간을 설정(기본 8분 운전 후 2분 정지)
- ② R/O(역삼투압)
  - 설비는 자동방식 운전 방식으로 가동됨
  - 일 10시간 처리 후 12시간 CIP(제자리 세정)를 실시함
  - 필터 막힘 여부는 압력게이지 수치를 확인하여 교체시기를 정함

### ■ 시설 운전시 유의사항

- ① 설비 가동전 기계소음 및 누수, 누유 상태 확인
- ② 공정별 물 흐름이 원활한지 확인
- ③ 전기 시설 이상 유무 확인

\* 시설관리자는 지속적으로 운전상태를 확인하고 유지관리에 철저를 기해야 설비가 보증하는 성능을 얻을 수 있음

## ▣ 시설 유지관리 점검 사항

### ● 소모품 교체 내용 및 주기

- ① 그리스(Grease) 보충: 주 1회(원심분리기, 컨베이어, 발효기 등)
- ② 오일 교체: 1회/2년(컨베이어감속기)

### ● 상시 점검 체크리스트

- ① 터보브로워: 설비 가동시 모터에 진동/소음여부 확인, 기계실은 먼지가 없도록 관리
- ② 수중펌프: 교체 및 수리 주기는 1~2년, 각 펌프별 이송이 원활한지 매일 확인

## ▣ 비상시 대응방법

- 각종 펌프 및 브로워는 예비분을 포함하여 설계되어 있어 고장시 예비분을 가동하여 사용하고, 고장 난 설비는 즉시 수리하여 배치시킨다

## ▣ 비상시 대처방안

문제점	조치방법
액비효율 저하시	원수 투입량을 줄이고, 공기공급량을 증가
원심분리기 이상소음 발생	밸런스 교정 및 베어링 교체
브로워/펌프 설비 고장	예비분 가동 및 고장제품 수리
수중펌프 이송량 감소	펌프를 꺼낸 후 흡입부위 이물질 여부 확인

## 07 설치사례

### ● 농가현황

- 주소: 제주시 구좌읍 상도로 224-22
- 축종 및 사육규모: 돼지 15,000두

### ● 처리시설

- 설치연도: 2019년
- 시설용량: 150톤/일

### ● 설치비

- 500백만원

### ● 운영비

- 8,400원/톤

### ● 문제발생 및 해결 사례

점검내용	조치방법
액비 발효 효율 저하	액비발효조 공기공급량 증가 및 침전조 인발량 증가
액비 발효조 운전 상태 점검	공기공급량 증가 및 반송량 감소
원수 투입 펌프 상태 점검	원수조 바닥 이물질로 인한 이송량 감소 이물질 제거 후 정상 가동됨
액비 순환량 점검	액비 발효 상태 점검 후 돈사 순환량 조절 및 집수조 유입량 점검
액비 발효조 점검	액비발효조 DO 및 pH점검 후 폭기량 증가
액비 발효조 공기공급량 점검	액비발효조 전체적인 폭기량 조절(균일 폭기)
데칸터 효율	원수 투입량 조절을 통해 처리량 증가
액비발효조 점검	액비발효조 DO, pH점검후 반송량 및 인발량 증가

### ● 설치 사진



액비발효조

액비저장조

## 08 설치사진



전처리시설(원심분리기)



액비발효시설



액비발효시설



침전조(저농도 액비 생산)



정화방류시설(역삼투압)



정화방류시설(역삼투압)

## 평가 의견서

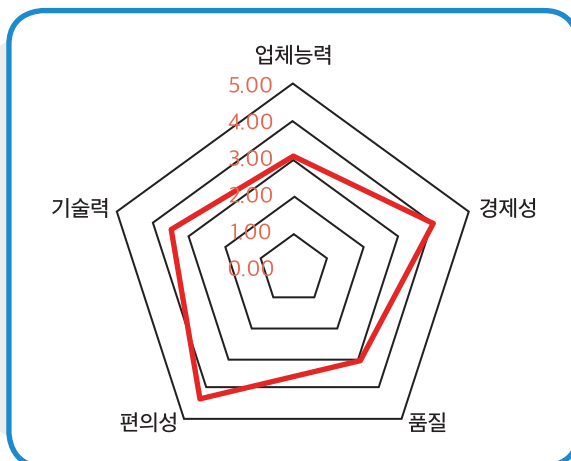

### 1. 업체 능력(3.1/5.0)

- ① 재무 상태: 자기자본비율, 부채비율, 차입금의존도, 총자산회전율, 총자산수익률 등 건전함
- ② 시스템 설계: 시스템 공정단계별 시설용량 세부 계산근거가 충실함. 현장에 설치된 시설의 경우, 액비화 150톤/일 규모로, 유입 → 고액분리 → 무산소 탈질조 (폭기조에서 반송 2Q) → 폭기조 → 침전조 → 액비 반출 프로세스로 고농도 및 저농도 액비를 생산할 수 있도록 설계되어 있음
- ③ 물질 수지: 액비화 등 전체 공정단계별(유입, 고액분리, 유량조정조, 액비화조 등) BOD 용적부하, F/M비, 공기공급량, 체류시간 등을 고려하여 물질수지를 제시함
- ④ 매뉴얼 충실도: 기계특성, 운전방법, 관리방법, 주의사항, 보수방법 등으로 구성된 매뉴얼 보유
- ⑤ A/S: 업체에서 A/S팀을 운영하고 있으며, 현장 수리요청 발생 시 A/S를 신속히 처리할 수 있는 능력을 보유한 것으로 판단됨

### 2. 경제성(4.0/5.0)

- ① 설치비: 설치비(토목 및 건축, 액비화시설, 기타시설, 장비구입, 전기소방통신, 제반경비 등)는 43백만원/톤에 해당함. 다만, 암반, 파일, 잔토처리비, 건축물 인허가비용은 반영되지 않았음
- ② 톤당 처리비: 처리비는 시설규모 100톤/일 기준으로 산정 시, 약 8,500원의 비용이 소요되는 것으로 나타남(다만, 현장 운영에 따라 달라질 수 있음)

### 3. 품질(3.1/5.0)

- ① 기술 완성도 및 처리효율: 최종 생산된 액비의 색상은 갈색계열을 띄고 있었으며, 액비화 공정 및 시스템 상태는 전반적으로 적정하게 유지되고 있어 전체 시스템의 처리효율은 양호한 것으로 판단됨

### 4. 편의성(4.4/5.0)

- ① 시설 가동상태: 액비화 공정은 유입원수 → 고액분리(냄새 약간 있음, 고농도 액비 생산 지점, N, P, K 약 3,000ppm) → 무산소 탈질조(폭기조에서 반송 2Q) → 폭기조 → 침전조 → 액비 반출 순(저농도 액비, 질소 300ppm 수준: 삼다인 농사법인으로 감자, 당근 등 자연순환농법에 적용중이며 주변 경종농가에도 살포 함)으로 정상적으로 가동되고 있음
- ② A/S 관리기록: 시설 설치 이후 큰 문제는 발생하지 않았으며, 주기적(약 2회/월)으로 방문하여 시설점검을 실시하고 있음. 업체 자체적으로 A/S 보고서를 기록·관리하고 있으나 현장에 비치된 관리기록은 확인되지 않았음

### 5. 기술력(3.5/5.0)

- ① 기술인증: 액비화 공정 관련 특허 2건 보유함
- ② 보급 개소수: 경산(30톤/일), 제주(150톤/일), 보령(120톤/일), 화천(40톤/일) 등 전국 10개소 이상 보급

✓ 상기 항목별 점수는 업체가 제시한 관리매뉴얼에 따라 정상운전 시 평가된 점수임을 참고바랍니다.





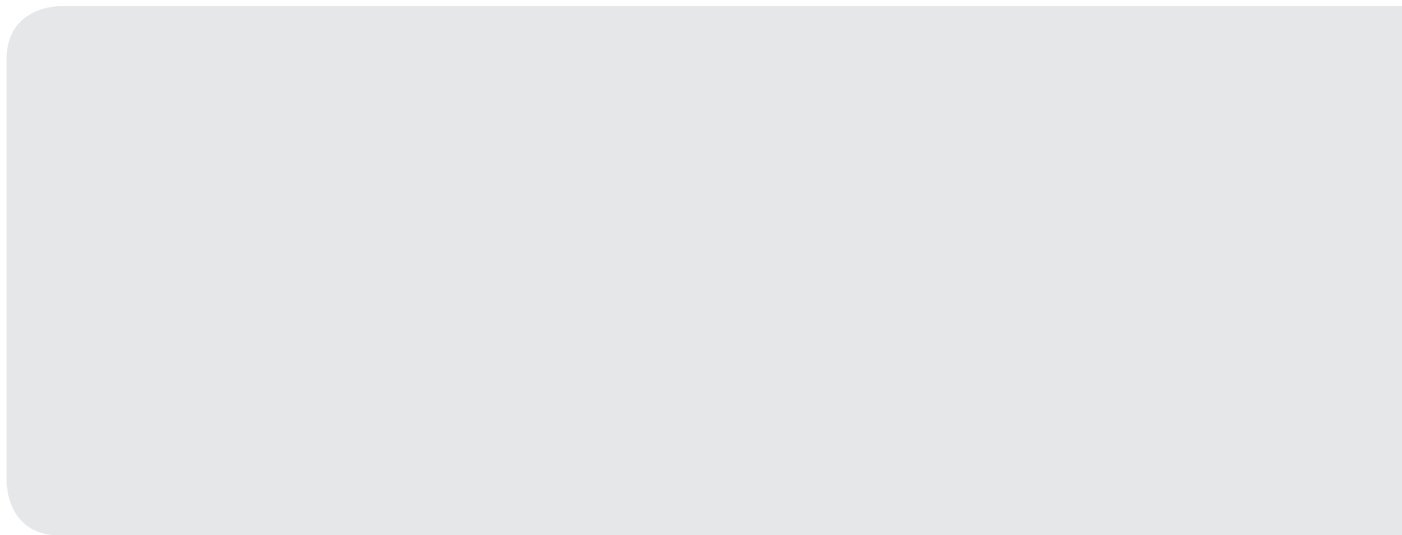

# 제 4 장

## Ⅳ 2018년 개별규모 가축분뇨 처리시설

### 01 퇴비화 시설

# (주)상일테크

## 01 업체개요

기술명칭	Tower Compo - KX(밀폐종형발효기)		
적용범위	개별농가(양돈, 양계, 낙농, 기타 축산업 등)		
주소	충청남도 홍성군 은하면 화봉리 1008-4		
전화번호	031-354-3970	F A X	031-354-3976
홈페이지	http://www.sangilcompo.co.kr/	E-Mail	wcj0963@naver.com

### 설립연도

- 1995년 12월: 상일센서 설립
- 1999년 1월: 환풍기 생산(SDF-1M 환풍기 및 인버터 제어기)
- 2001년 3월: (주)상일테크로 변경 및 법인전환
- 2001년 11월: 자체공장(제1공장) 준공(경기도 화성시)
- 2007년 9월: 일본과 합작, 경기도 파주 부화장 콤포스트 제1기 설치 및 가동
- 2008년 2월: 콤포스트 전용 공장(제2공장) 준공(충남 홍성군)
- 2014년 1월: 환풍기 조립공장(제3공장) 준공(경기도 화성시)
- 2015년 6월: 에스아이환경(퇴비생산공장) 설립
- 2017년 6월: 자동화 시스템 설비공장(제4공장) 준공 - 경기도 화성시

### 관련 시설에 대한 특허·신기술 보유현황

- 특허 제10-1175753 축분 퇴비 및 이의 제조방법
- 특허 제10-1190186 수직밀폐형 고속발효기
- 특허 제10-0888618 축분 발효기의 관리 제어장치

### 시공실적

시설 유형	농장명	주소	시공 내용	설계 용량	설치비 (백만원)	설치 연도	가동 여부
퇴비화시설	연무양돈단지	충남 논산시 연무읍 양지리 127-1	전체	6톤/일	150	2013	정상 가동
퇴비화시설	돈앤돈스	경기 연천군 연천읍 고문리 507-1	전체	5톤/일	150	2018	정상 가동
퇴비화시설	파주부화장	경기 파주시 적성면 장현리 146	전체	5톤/일	150	2018	정상 가동
퇴비화시설	미래팜스	경기 안성시 일죽면 화곡리 205	전체	5톤/일	150	2018	정상 가동
퇴비화시설	동일농장	경기 여주시 강천면 말개미길 38-26	전체	5톤/일	150	2018	정상 가동
퇴비화시설	준벤처돈스	경기 파주시 적성면 객현리 138	전체	5톤/일	150	2018	정상 가동

## 02 기술개요

### ▣ 주요 특징

- ① 개별농가 규모로서, 가축분뇨 처리, 퇴비사 청결 및 악취포집 및 제어 용이성이 주 목적인 시설임.  
기계 내에서 단시간에 대부분의 발효를 마치고 분뇨상태가 아닌 양질의 퇴비 보관으로 악취저감, 병원균과 해충 사멸을 목표로 함
- ② 해당공법은 중소규모 개별농가의 가축분뇨처리에 적합한 구조이며, 이에 맞춰 밀폐형 구조로 인한 악취포집·제어가 쉽고, 높은 유기물 분해효율, 적은 부지소요 등 개별농가에서 가축분뇨 처리 시 적합한 시설 구조를 가지고 있음

### ▣ 시설 공정도

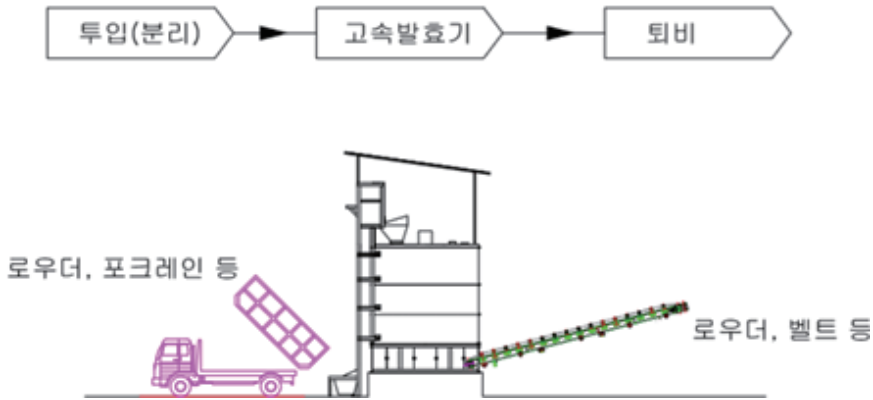

## 03 기술특징

### ▣ 시설 구성

- 하나의 기계에서 이루어지는 공정으로 구성공정은 다음과 같음

구분	기능	구성 내역 및 용량(처리기간 등)	비고
분뇨투입	원료의 투입	스키드로더, 포크레인 등과 1루베 버킷 사용	
발효기	발효	퇴비화공정	
배출	퇴비배출	퇴비배출	

## ▣ 처리기술 특징

### 가. 기술적 측면



- ① (처리조건 및 효율) 스크러버 또는 고액분리 후 함수율 75% 돈분 6톤, 폴리머사용 고액분리 후 함수율 80% 돈분 5톤, 또는 함수율 60% 계분 8톤 처리 가능
- ② (원료 및 최종 처리물 특징) 돈분은 생분을 기준으로 하며, 폴리머 사용시 처리효율이 떨어짐. 계분은 점성이 있어 통기성이 나쁘기에 함수율 60%대의 원료 사용
- ③ 계분은 60%대의 함수율에서 발효를 시작하여 배출되비의 함수율은 20~30%대 이지만 수분이 부족하여 후숙이 필요한 상태로 배출될 수 있음
- ④ (악취저감) 호기성 발효의 극대화로 빠른 퇴비화를 목적으로 하며, 배출되는 혐기성 악취를 최소화하여 전체적인 악취를 저감함. 밀폐시설로 악취를 제어하기 쉽게 하고 배기구에 악취저감시설을 연결함
- ⑤ (운전 편의성 및 자동화) 24시간 자동 운전으로 작업 전, 후 제어반의 조절 외에는 무인운전 가능

### 나. 주요장점

- ① 스크러버 및 고액분리 돈분(수분함량 75%), 계분(수분함량 60%) 등의 원료까지 처리 가능하며, 부지소유가 적고 간단한 운전으로 개별농가에서 사용하기 좋은 제품으로 보온, 고온송풍 등으로 높은 발효효율을 가지고 있음

## 04 설치조건 및 유의사항

- ① 사전에 축분의 상태를 파악하고 구매여부를 결정해야 함
- ② 축분의 수분, 점성 등의 상태에 따라 처리효율 차이가 큼

## 05 설치비 및 운영비

### ● 설치비(일일 처리용량 6톤 기준)

공종	공사범위 및 내용	공사금액(백만원)
토목	농가에서 사전에 별도 준비	-
건축	없음	-
기계	컴포스트 및 악취저감시설	150
전기 및 계측	컴포스트 판넬까지 농가부담	-
기타	없음	-
합계		150
톤당 설치단가	150 ÷ 6톤	25

### ● 운영비(일일 처리용량 6톤기준)

구분	산출근거	금액	
고정비	인건비	시설관리: 1인 × 2,000천원/월 × 12월 × 0.125(작업기여율)	3,000천원/년
	관리비 (인건비의 10%)	3,000천원/년 × 0.1	300천원/년
	유지보수비 (시설투자비의 0.5%)	150,000천원 × 0.005	750천원/년
	소계	4,050천원/년	
변동비	전력비	계약전력: 50kW(50kW × 1,150원/kW × 12월/년)	690천원/년
		사용전력: 360.9kWh/일 × 365일 × 39.20원/kWh	5,164천원/년
		소계	5,854천원/년
	기타 (시설투자비의 0.02%)	150,000천원 × 0.0002	30천원/년
	소계	5,884천원/년	
부가가치세	(4,050천원/년 + 5,884천원/년) × 0.1	993천원/년	
합계	4,050천원/년 + 5,884천원/년 + 993천원/년	10,927천원/년	
톤당 운영비	10,927천원/년 ÷ (6톤/일 × 가동일수 250일) = 7천원/톤		

## 06 운전·유지관리 요령 및 유의사항

### ■ 시설 운전요령 및 유의사항

#### 가. 시스템의 개요(Tower Compo-KX, 66m<sup>3</sup> 기준)

- ① 본 기계는 매일 투입하는 것을 기본으로 한 세로형 발효장비임
- ② 발효조는 내측으로부터 스텐레스, 단열재, 강판의 3중 구조로 되어 있으며, 내구성과 보온성을 충분히 고려함
- ③ 발효조 내부로의 송풍량은 발효 상태에 따라 조절 가능함. 투입구와 배출구는 스위치의 원터치 조작으로 개폐가 가능한 사양임

#### 나. 시설운전

- ① 투입, 배출 시간을 정하여 매일 정해진 시간에 작업
- ② 배출: 투입공간을 확보할 수 있는 만큼만 배출
- ③ 투입: 적정량을 정해진 주기로 투입
- ④ 작업종료 후부터 익일 작업 시까지 기계는 자동운전

#### 다. 단위공정별 운전 요령

- ① 특별히 단위공정별로 나누어 운전할 필요 없음
- ② 일 1회 정해진 시간에 30분~1시간 정도 작업

### ■ 시설 유지관리 점검 사항

#### 가. 소모품 교체 내용 및 주기

- ① 취급 설명서의 점검 내역 중 이상 상황 발생 시 교체 이외의 특별한 소모품 교체주기는 없음

#### 나. 상시 점검사항

번호	점검장소	내용	오일종류	점검간격
①	주유장치	동작확인(레버는 무겁지 않은가?)		수시
		오일 부족 점검, 상하 METAL 주유, SEAL부 주유, 메인실린저 전후 핀 주유, STOPPER 핀 주유, ARM판 METAL 주유		1회/4일
②	취출구 실린더	작동 확인, 전후 핀 오일 주유	EP #100 그리스(Grease)	1주
③	히터	작동확인, 청소		3개월
④	배기관	막힘 점검, 청소		1주
⑤	취출구	상태 확인, 주유	EP #100 그리스(Grease)	1개월
⑥	쿠션 스프링	상태 확인, 주유	EP #100 그리스(Grease)	1주
⑦	송풍 브로워	송풍 상태 확인		1주
⑧	송풍기 흡기필터	이상음, 이상 진동		수시
⑨	송풍기 흡기필터	필터망 막힘 청소		1주
⑩	버킷엘리베이터 원통	기름칠	EP #100 그리스(Grease)	1개월
⑪	버킷엘리베이터와이어	기름칠	EP #100 그리스(Grease)	1개월
⑫	버킷엘리베이터 감김 상승 드럼	기름칠, 와이어의 뭉치	EP #100 그리스(Grease)	1개월
⑬	유압 유닛	기름 누유, 과압력, 이상음, 이상 진동	란도46 작동유	수시
⑭	작동 오일 적정량 확인	작동 오일 적정량 확인		수시
⑮	배기 브로워	배기상태 확인, 이상음, 이상 진동		수시
⑯	조작판	전선의 변색, 마그넷 동작여부 확인		수시



## 다. 비상시 대응조치 방법

### (1) 온도가 상승하지 않는 경우(65℃ 이하)

원인	대책
① 발효조 내 수분 과다	정도에 따라 다음의 조치를 취함 - 1~2일 투입을 정지, 회복을 기다림 - 발효조 내 1/2를 꺼내고, 균(중퇴비)을 위로 투입, 원료투입은 1~2일 정지 - 전량을 꺼내고, 균(중퇴비)을 만들면서 수리
② 수분의 과부족	원료 투입
③ (송풍 불량) - 교반 날개의 공기구멍 막힘 - 교반 날개축 마모에 의한 송풍 이상 - 브로워, 교반 모터의 정지	- 송풍 브로워 필터의 점검·청소 - 발효조 내부를 비우고, 공기구멍의 점검·청소(장기간 운전하지 않은 경우는 특히 주의) - 마모된 장소의 보강(수년 경과 후에는 요주의) - 전기 계통의 점검, 고장 장소의 수리·교환
④ 밸브 과열림에 의한 송풍 과다	밸브를 3~4눈금으로 열어둠
⑤ 약제 투입에 의한 발효 불량	원인이 되는 약제 제거 위해 전량을 꺼내고 재운전

### (2) 온도가 상승하지 않으며 건조가 불량한 경우

원인	대책
① 풍량밸브가 너무 많이 닫힘	밸브 개폐량 확인 및 조절
② 배기 관의 막힘	배관 청소
③ 날개 공기 구멍의 막힘	구멍 청소

### (3) 온도가 상승하지 않으며 건조가 불량한 경우

원인	대책
① 발효조 내 수분 과다	상황에 따라 다음 조치 중 하나를 선택하여 조치함 - 1~2일 투입을 정지, 회복을 기다림 - 발효조 내 1/2를 꺼내고, 균(중퇴비)을 위로 투입, 원료투입은 1~2일 정지 - 전량을 꺼내고, 균(중퇴비)을 만들면서 수리(이 경우, 꺼낸 물질은 사용불가)
② 송풍불량	
③ 고수분 원료가 발효조 아래쪽으로 내려와서 통기가 불량	
④ 약제에 의한 발효 정지	
⑤ pH이상(산성치가 6 이하)	pH개량제를 사용, pH를 8~8.5로 올림 조치가 늦어지면, 정상과는 다른 냄새가 발생함. 이런 경우 바로 전량을 꺼내어 균(중퇴비)을 만들면서 개선시킴. 꺼낸 원료는 재투입 불가

### (4) 교반 동작이 정지(과부하), 유압장에 설정치 이상의 부하가 걸림

원인	대책
① 수분상태 불량	앞 페이지 참조
② 투입 과다	일부를 꺼냄
③ 교반 날개에 이물질 감김	발효조 내부 점검·청소
④ 실린더의 작동 이상	수리·보강
⑤ 리미트스위치의 이상	리미트스위치 점검 및 조정
⑥ 터미널 트립	리미트스위치 점검 및 교환 - 터미널 트립인 경우 이상 원인을 제거한 후 리셋버튼을 누르고 재가동 - 터미널의 설정치는 모터가 손상되는 것을 방지하기 위해 허용 범위 내로 설정(필요 이상으로 높이 설정 금지)
⑦ 과부하 연속 운전에 의한 작동오일 온도의 과상승	- 모터의 허용 전류치는 kW의 4배로 한정 - 작동유 온도가 60℃이하가 될 때까지 정지하고, 이상원인을 제거한 후 재가동함

## 07 설치사례

### 1. 농가현황

- 주소: 충남 논산시 연무읍 양지리 127-1
- 축종 및 사육규모: 양돈 4만두
- 분뇨 발생량 및 분뇨 특징: 스크러버 돈분, 함수율 75%, 40톤/일 발생

### 2. 처리시설(시설유형 : 개별농가 퇴비화)

- 설치연도: 2013년
- 설계 및 처리용량: 24톤/일(4기x6톤/일)
- 처리조건 및 효율: 스크러버 돈분, 함수율 75% 생분
- 약취저감방안: 액비시설에서 사용하는 세정탑에 연결

### 3. 설치비

- 2,500만원/톤

### 4. 운영비

- 7,000원/톤

### 5. 문제발생 및 해결 사례

- 현장 관리인 의견에 의하면, 사후관리에 문제점이 없고 큰 고장이 없었음
- A/S는 3일 내 완료되며, 5년만에 유압펌프 고장으로 380만원/대 교체수리
- 소모품(스프링, 호스, 등)은 1회/2개월 주기로 교체함

### 6. 설치사진



컴포스트 전면부



컴포스트 설치 모습(총4대)



배출구 퇴비상태

08 설치사진



양계장



양돈장



낙농



액비유통센터



도축장



퇴비공장

# 평가 의견서

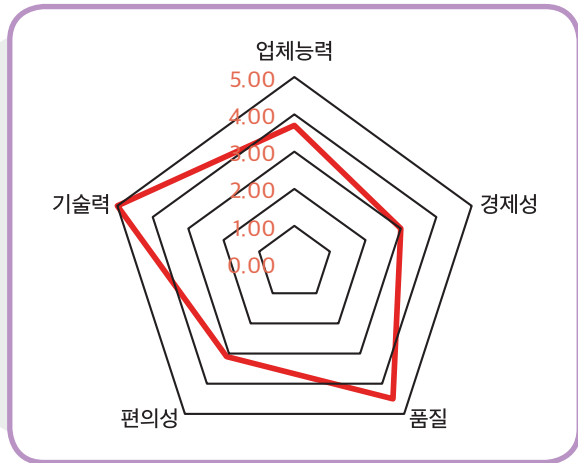

## 1. 업체 능력(3.7/5.0)

- ① 재무 상태: 자기자본비율, 부채비율, 차입금의존도, 총자산회전율, 총자산수익률 등 건전함
- ② 시스템 설계: 설계인자(가축분뇨 6,300 kg, 10일간 처리)에 따른 시스템 발효기 용적(66m³)의 세부 계산근거가 충실함
- ③ 물질 수지: 원료 투입 후 밀폐형 고속발효기를 거쳐 퇴비를 반출하는 시스템으로 고형물, 함수율, 비중, 총량 등 전체 공정단계별(2단계) 물질수지 계산을 제시하였음
- ④ 매뉴얼 충실도: 기계특성, 운전방법, 관리방법, 주의사항, 보수방법 등으로 구성된 매뉴얼 보유함
- ⑤ A/S: 업체에서 A/S팀(전담인력 3명)을 운영하고 있으며, 긴급 상황 발생 시 A/S를 신속히 처리할 수 있는 능력을 보유한 것으로 판단됨

## 2. 경제성(3.0/5.0)

- ① 설치비: 일처리용량 6톤 기준의 시설(악취저감시설 포함)은 150백만원(25백만원/톤)으로 제시함. 해당 시설은 탈취시설이 반드시 필요하나 본 평가의 현장시설에서는 별도로 1.7억원을 지불하고 탈취탑(약액세정)을 설치·운영하고 있었음. 업체에 따르면 기존 소형 악취저감시설 외에 '18년부터 약 3천만원 추가 비용으로 탈취시설 공급하고 있음. 다만, 배출구 기준 500배(희석배수) 이하를 만족할 수 있는 악취방지시설인지 확인 필요함
- ② 톤당 처리비: 7천원/톤(인건비, 관리비, 유지보수비, 전력비, 기타 등의 합계 비용)

### 3. 품질(4.5/5.0)

- ① **기술 완성도**: 본 평가의 최종 생산물 검사결과 가축분퇴비 비료공정규격 16개 항목을 모두 만족하여 생산퇴비의 품질이 우수한 것으로 판단되며, 악취민원이 감소될 것으로 기대됨. 다만, 최종 생산물 품질에 비하여 현장 악취가 발생할 수 있어 설치 현장에 따른 악취저감 시설 보완이 필요한 것으로 판단됨
- ② **처리효율**: 본 평가의 시료 검사결과 유입원료의 수분함량은 79%였으며, 처리 후 배출물의 수분함량은 33%로 저감되었음

### 4. 편의성(3.1/5.0)

- ① **전문인력**: 비전문 전담인력이 필요한 수준이나 필요 시 A/S 전담인력을 배치하고 있음
- ② **시설 가동상태**: 함수율이 높은 원료를 고온발효하는 시스템으로 정상 가동되고 있었음
- ③ **A/S 관리기록**: A/S는 자주 발생되나 기록 관리되며, 조치가 적정히 이루어지고 있음. 다만 사용자 입장에서 높은 출장비는 부담으로 작용함. 지역 담당 사원이 현장의 상황을 잘 파악하고 있었으며, 사후관리에 많은 노력을 하고 있었음. 현장 관리인에 따르면 지금까지 사후관리에 문제가 없었음

### 5. 기술력(5.0/5.0)

- ① **기술인증**: 평가 시설과 관련된 특허 3건, ISO 1건 등을 보유함
- ② **보급 개소수**: 평가 시설의 보급 개소수 10개소 이상(경기, 충남, 강원 등) 으로 확인함

✓ 상기 항목별 점수는 업체가 제시한 관리매뉴얼에 따라 정상운전 시 평가된 점수임을 참고바랍니다.

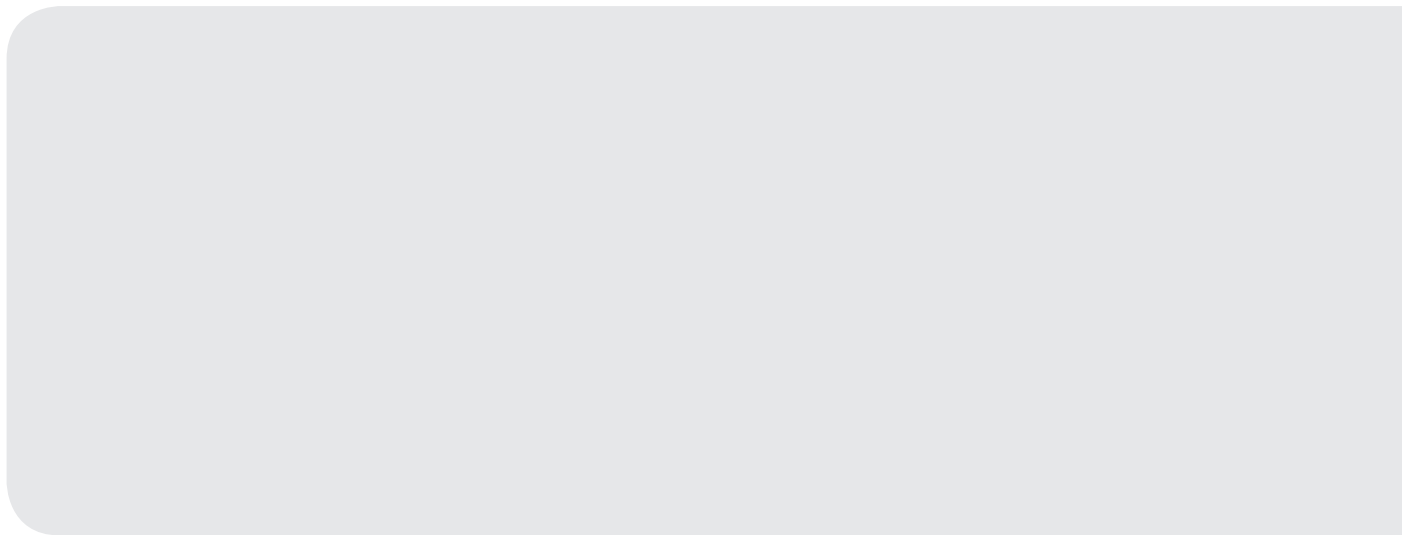

# 제 4 장

## V 2018년 공동규모 가축분뇨 처리시설

- 01 퇴·액비화 시설
- 02 에너지화 시설
- 03 악취방지 시설

# 삼진EMC

## 01 업체개요

기술명칭	SJ축분자원화시스템		
적용범위	가축분뇨		
주소	본사: 대전광역시 유성구 대덕대로 969-5 공장: 충청북도 청주시 서원구 현도면 시목외천로 547-57		
전화번호	042-932-7200, 043-272-7201	F A X	042-932-7202, 043-272-7202
홈페이지	E-Mail samjin91@hanmail.net		

### ■ 설립연도

- 2004년 4월 15일 설립
- 축분 및 음식물 슬러지 액비, 퇴비화시설 200여곳 제조 및 설치

### ■ 관련 시설에 대한 특허·신기술 보유현황

- 퇴비 교반기 특허 3건 보유(2016)

### ■ 시공실적

시설 유형	농장명	주소	시공 내용	설계 용량	설치비 (백만원)	설치 연도	가동 여부
액·퇴비화	공동자원화군위축협	경북 군위군 군위읍 외량리 132-1	전체 시공	98톤/일	3,000	2011	정상 가동
액·퇴비화	공동자원화들찬영농	전남 보성군 득량면 해평리 2419-11	기계 시설	97톤/일	750	2013	정상 가동
액·퇴비화	공동자원화홍보그린텍	충남 보령시 천북면 신죽리 891-2	전체 시공	80톤/일	4,000	2013	정상 가동
퇴비화	회현농협	전북 군산시 회현면	교반기 시설	70톤/일	230	2017	정상 가동
퇴비화	양평축협	경기 양평군 옥천면 옥천리 6	교반기 시설	70톤/일	375	2015	정상 가동
퇴비화	공동자원화논산축협	충남 논산시 광석면 중리 551-7	전체 시공	70톤/일	4,400	2015	정상 가동



## 02 기술개요

### ▣ 시설 구성

#### 1. 퇴비화 시설

- 축분을 수분조절재와 혼합(수분 65% 이하)한 후, 교반기에서 교반, 분쇄, 이송을 하고 동시에 공기 공급으로 양질의 퇴비를 생산함

#### 2. 액비화 시설

- 돈분을 고액분리 후, 액상물에 공기를 공급하여 액체 상태의 비료를 생산함

### ▣ 시설 공정도

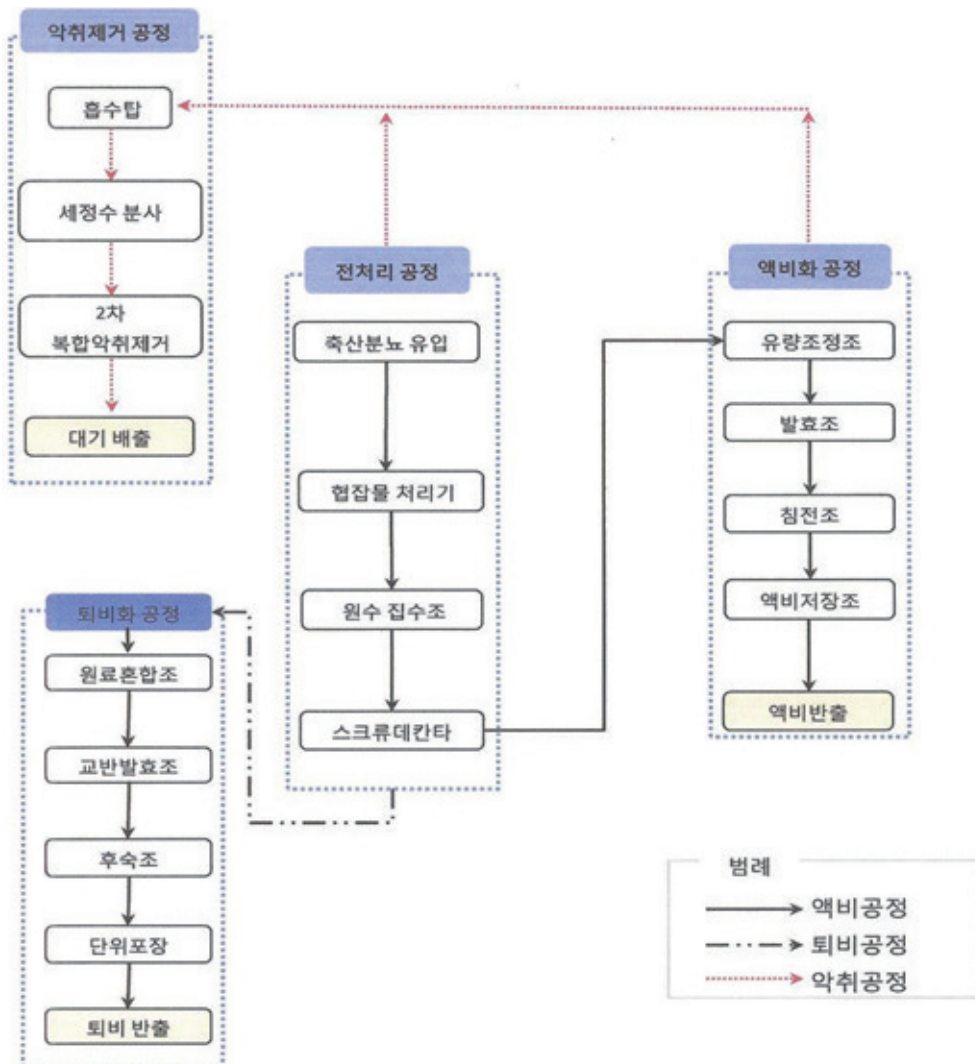

### 03 기술특징

#### ■ 시설 구성

구분	기능	구성 내역 및 용량(처리기간 등)	비고
고액분리	분·뇨 분리	돈분의 분과 뇨를 분리함	톤/HR
브로워	공기 공급	분리된 분과 뇨에 공기를 공급	m³/분
액비저장	발효액비 저장	호기성으로 발효된 액비저장	60일
교반시설	고형분 교반이송	분리된 돈분과 기타 축분을 교반	60일
포장시설	단위 포장	분상으로 완성된 퇴비를 단위포장	20kg
탈취시설	악취 저감	처리 및 제조에서 발생된 악취제거	m³/분

#### ● 액비화 공정

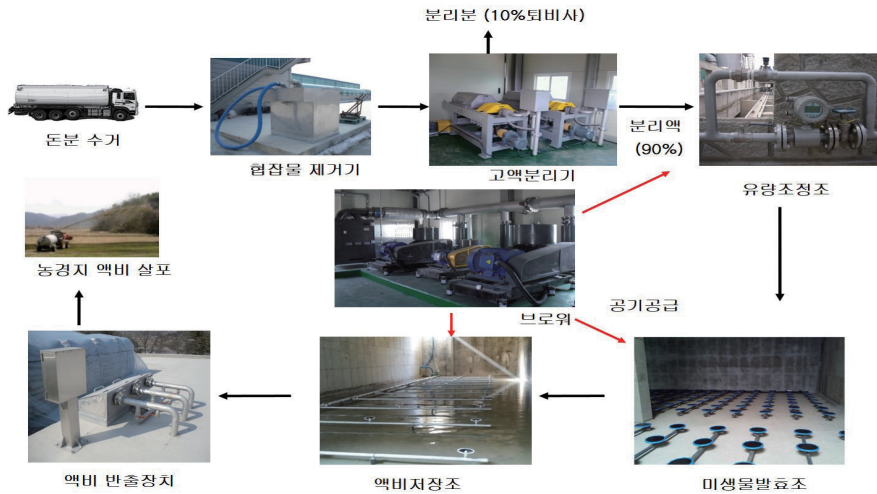

#### ● 퇴비화 공정

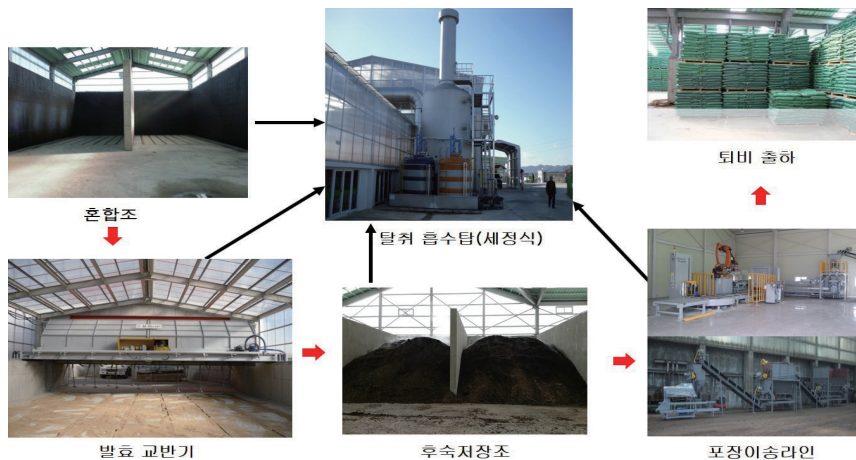

## ▣ 처리기술 특징

### ● 기술적 측면

- ① (퇴비화 시설) 축분의 종류나 처리시설의 상황에 따라 에스컬레이터형 또는 로타리형의 교반기를 선택하여 설치할 수 있음
- ② (액비화 시설) 원료는 1차로 이물질을 제거한 후 고액분리하고 발효조의 상태에 따라 원료 공급량을 조절하는 유량계가 부착되어있고, 하부의 공기공급배관이 조립식으로 설치되어 사후 관리가 용이함
- ③ (악취저감시설) 흡입 배관이 없는 시설이므로 동력이 적게 사용되며, 악취의 농도에 따라 세정제가 자동 투입되는 시설이 갖추어져 있음

### ● 주요 장점

- ① 지형이나 처리조건, 처리량에 따라 자유로운 설계와 시공이 이루어질 수 있는 노하우와 경험을 갖추고 있음
- ② 처리시설에 설치되는 시스템을 직접 제작, 설치, 시운전, 유지·관리하여 표준화된 일관성과 신속성을 유지하며 저렴함의 장점이 있음

## 04 설치조건 및 유의사항

- ① 처리량에 따른 저장공간(퇴비 60일, 액비 120일 이상)을 확보할 수 있는 토지와 전기(전력)
- ② 토지 지반의 상황, 진출입로 현황, 일조량, 바람의 방향, 주변의 민가현황

## 05 설치비 및 운영비

### ● 설치비(일일 처리용량 100톤 기준)

공종	공사범위 및 내용	공사금액(백만원)
토목 및 건축	건축: 680평 액비조: 6,500m' 설계 및 토목: 140백만원	3,000,000
퇴비화 시설	교반기, 자동포장기, 브로워	500,000
액비화 시설	고액분리기, 브로워, 펌프류, 배관	400,000
악취저감시설	1,300m <sup>3</sup> /분	350,000
기타시설	소독시설, 계근대, 내선전기 등	60,000
장비구입		300,000
전기소방통신	550kW, 내선전기 포함	300,000
제반경비	위해·위험 방지계획서 포함	90,000
합계		5,000,000
톤당 설치단가		50,000

### ● 운영비(일일 처리용량 100톤 기준)

	구분	산출근거	금액	
고정비	인건비	별도 첨부	151,301,250	
	일반관리비	각종보험 및 공과금: 151,301천원/년 × 5%	7,565,050	
	소계		158,866,300	
변동비	부자재구입	톱밥, 포장재 등	625,573,500	
	약품비	NaOH: 152kg/일 × 1,130원/kg × 365일 = 62,692,400원 H <sub>2</sub> SO <sub>4</sub> : 335kg/일 × 90원/kg × 365일 = 11,004,750원	73,697,150	
	용수비	지하수 사용	0	
	연료비	수거차량, 로더, 지게차, 암롤차 등	97,783,500	
	전력비	기본요금 8,320원/kWh, 전력량요금 93.9원/kWh 적용	333,226,516	
	유지보수비	5,033,000천원 × 0.5%	25,165,000	
	측정검사비	4회/년 × 300,000원/회	1,200,000	
	기타	시설투자비의 0.2% 5,033,000천원 × 0.2%	10,066,000	
	소계		1,157,711,666	
	합계		1,316,577,966	
		톤당 운영비(톤/원)	1,316,577,966원 / (100톤/일 × 365일)	36,070
		톤당 수입	수거비 25,000원 + 판매비 32,000원	57,000원

## 06 운전·유지관리 요령 및 유의사항

### (1) 퇴비화

- 혼합조에서 원료와 수분조절재를 혼합하여 함수율 65%이하로 하여야 함

### (2) 액비화

- 발효조의 상태(색도, 거품)에 따라 유량계를 조절하여 원수투입량을 결정해야 함
- 시설 유지관리 점검 사항

### (3) 소모품 교체 내용 및 주기

- 체인류: 2년
- 베어링류: 2년

### (4) 상시 점검사항

- 그리스(Grease) 및 오일 주입
- 각 모터의 이상소음

### (5) 액비의 누출과 거품 발생 상황 상시관찰 요함

## 07 설치사례

### (1) 농가현황

- 주소: 충남 논산시 광석면 중리 551-7
- 축종 및 사육규모: 주변농가 수거분
- 분뇨 발생량 및 분뇨 특징: 70톤/일(돈분 우분 계분)

### (2) 처리시설(시설유형: 개별농가 퇴비화)

- 설치연도: 2015년
- 설계 및 처리용량: 70톤/일(대지 6,000평, 건평 1,000평)
- 처리방식: 호기성 퇴액비화 발효공법
- 악취저감방안: 스크러버형 2단 탈취(1,500m<sup>3</sup>/분), 전체 시설에서 발생하는 냄새는 각 시설별로 설치된 공기흡입 덕트에 의해 포집되어 탈취시설로 이송됨
- 공법사로서 설계, 제작, 설치, 시운전, 사후관리 시행함

### (3) 설치비

- 44억[토목·건축: 2,600백만원, 전기소방통신: 300백만원, 시스템: 1,500백만원(악취저감 포함)]

### (4) 운영비

- 약 36,000원/톤(100톤/일 기준)

### (5) 문제발생 및 해결 사례

- 위치상 동절기 결로현상 발생하여 결로 포집통로 설치

### (6) 설치사진



퇴비화시설 설치모습(총4대)



유입원수 및 액비시료



폭기 액비화

## 08 설치사진



에스컬레이터형 교반기



로타리형 교반기



폐비 자동포장시설



악취저감시설



고액분리기



산기관

## 평가 의견서

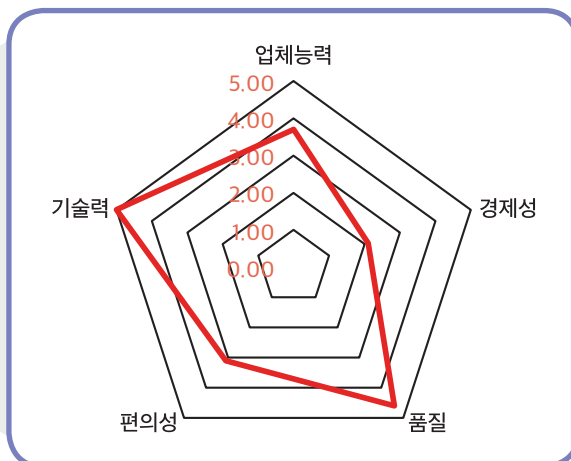

### 1. 업체 능력(3.7/5.0)

- ① 재무 상태: 자기자본비율, 부채비율, 차입금의존도, 총자산회전율, 총자산수익률 등 건전함
- ② 시스템 설계: 시스템 공정단계별 시설용량 세부 계산근거가 충실함. 현장에 설치된 시설의 경우 퇴비화(60톤/일) 및 액비화(30톤/일)의 처리규모이며, 퇴비화시설은 혼합조(1,200m<sup>3</sup>), 로타리형 교반기(1,526m<sup>3</sup>), 후숙저장조(1,200m<sup>3</sup>), 액비화시설은 원수집수조(526m<sup>3</sup>), 고액분리기(10m<sup>3</sup>/h, 2대), 유량조정조(526m<sup>3</sup>), 발효조(2,105m<sup>3</sup>), 액비저장조(1,600m<sup>3</sup>) 등으로 각각 구성됨
- ③ 물질 수지: 퇴비화 및 액비화 등 전체 공정단계별(원료혼합조, 교반발효조, 후숙저장조, 원수집수조, 스크류데칸타, 유량조정조 등) 물질수지 계산이 충실함
- ④ 매뉴얼 충실도: 기계특성, 운전방법, 관리방법, 주의사항, 보수방법 등으로 구성된 매뉴얼 보유
- ⑤ A/S: 업체에서 A/S팀(전담인력 2명)을 운영하고 있으며, 현장 수리요청 발생 시 A/S를 신속히 처리할 수 있는 능력을 보유한 것으로 판단됨

### 2. 경제성(2.1/5.0)

- ① 설치비: 설치비(토목 및 건축, 퇴비화 시설, 액비화시설, 악취저감시설, 기타시설, 장비구입, 전기소방통신, 제반경비)는 50백만원/톤에 해당함. 다만, 본 평가의 공동규모 퇴·액비화 시설 설치비 기준은 물가상승률이 반영되지 않은 과거 기준으로 책정되어 있어 설치비가 다소 낮게 평가 되었으므로 현재 시세(가축분뇨처리지원사업 100톤 기준, 64백만원/톤) 등 참고 필요
- ② 톤당 처리비: 처리비는 시설규모 100톤 기준으로 산정 시 약 36,000원/톤이 발생하는 것으로 나타남(다만, 현장 운영에 따라 달라질 수 있음)

### 3. 품질(4.6/5.0)

- ① **기술 완성도**: 본 평가의 퇴비·액비 시료 검사결과 가축분퇴비 비료공정규격 16개 항목 및 액비 비료 공정규격 13개 항목을 모두 만족하여 생산 퇴·액비의 품질이 우수한 것으로 판단됨. 다만, 액비의 외부 반출 시 항상 부숙완료 상태가 유지될 수 있도록 시설 운영·관리 철저 필요
- ② **처리효율**: 유입 원료의 수분함량은 56%였으며, 처리 후 배출물의 수분함량은 35%로 저감됨. 최종 액비의 색상은 갈색계열을 띄고 있었으며, 액비화 공정 및 시스템 상태는 전반적으로 적정하게 유지되고 있어 전체 시스템의 처리효율은 양호한 것으로 판단됨

### 4. 편의성(3.1/5.0)

- ① **시설 가동상태**: 퇴비·액비화 시설, 악취저감시설 등 정상적으로 가동되고 있음
- ② **A/S 관리기록**: 시설 설치 이후 큰 문제는 발생하지 않았으며, 전국 100개 운영업체를 4명 (25개소/인)이 담당하고 있음. 업체 자체적으로 A/S 보고서를 기록·관리하고 있으나 현장에 비치된 관리기록은 확인되지 않았음

### 5. 기술력(5.0/5.0)

- ① **기술인증**: 퇴비화 공정 관련 특허 3건 보유함
- ② **보급 개소수**: 논산(퇴비화 시설), 양평(퇴비 교반시설), 군산(퇴비 교반시설), 보령(퇴·액비화 시설), 보성(퇴·액비화 기계시설), 군위(퇴·액비화 시설) 등 전국 10개소 이상 보급

✓ 상기 항목별 점수는 업체가 제시한 관리매뉴얼에 따라 정상운전 시 평가된 점수임을 참고바랍니다.





# 새한환경기술(주)

## 01 업체개요

기술명칭	가축분뇨 공동자원화 에너지화시설		
적용범위	유기성폐기물(가축분뇨, 음식물류 폐기물 등)		
주소	서울특별시 금천구 가산동 371-28 우람라이온스밸리 C동 607호		
전화번호	02-2026-4770	F A X	02-2026-4784
홈페이지	www.shent.co.kr	E-Mail	shent@shent.co.kr

## ▣ 회사 및 기술개발 연혁

구분	공법 설명
공법명	- 가축분뇨 공동자원화 에너지화시설
개발목적	- 다양한 유기성 폐수 및 폐기물이 급증하여 폐수 및 폐기물에서 얻을수 있는 신재생에너지의 개발 필요성이 대두됨 - 다년간 혐기성소화조 시스템 시공을 하여 쌓은 know-how를 바탕으로 여러 유기성 폐기물을 처리 할 수 있는 공법 개발
기술개발 연혁	- 1989년 10월 새한환경기술(주) 설립 - 2007년 5월 재생에너지 전문기업 등록 - 2009년 6월 기업부설연구소 인정서 - 2010년 1월 기술혁신형 중소기업(INNO-BIZ) 등록 - 2012년 9월 배출장치가 구비된 일체형 축산폐기물 바이오가스 장치 개발 - 2012년 10월 일체형 혐기성 소화 바이오가스 장치 개발 - 2013년 5월 유기성 폐기물 처리를 위한 선택작동식 혐기성 소화 시스템 장치 개발 - 2014년 1월 연속재생 가능한 이온교환섬유를 이용한 가스 세정기 장치 개발 - 2015년 10월 가축분뇨 액비화 방법 장치 개발

## ▣ 특허·신기술 등 보유현황

- 혐기성소화 관련 기술: 특허 3건
- 바이오가스 정제 관련 기술: 특허 1건
- 액비화 시설 관련 기술: 특허1건

특허번호	특허명	적용공정	취득연도
제10-1272243호	- 유기성 폐기물 처리를 위한 선택 작동식 혐기성 소화 시스템		2013.5.
제10-1195844호	- 일체형 혐기성소화 바이오가스 장치	혐기성 소화	2012.10.
제10-1188800호	- 배출장치가 구비된 일체형 축산폐기물 바이오가스 장치		2012.9.
제10-1354563호	- 연속재생 가능한 이온교환섬유를 이용한 가스 세정기	가스정제	2014.1.
제10-1565503호	- 가축분뇨 액비화 방법	액비화시설	2015.10.

## ▣ 시공실적

시설 유형	사업장명	주소	시공 내용	설계 용량	설치비 (백만원)	설치 연도	가동 여부
가축분뇨 자원화사업의 전처리, 혐기성소화, 바이오가스화시설 시공	논산 계룡축산업 협동조합	충청남도 논산시 채운면 장화리 942	부분 시공	150톤/일	4,700	2016	가동중
가축분뇨처리시설의 혐기성 소화, 퇴비화시설	고흥군 환경사업소	고흥군 도덕면 신양리 가축분뇨처리장 내	부분 시공	90톤/일	3,520	2018	준공 예정
바이오가스 플랜트시설의 혐기성소화시설 시공	진주시	진주시 내동면 유수리 963번지	부분 시공	210톤/일	808	2013	가동중
에너지자립화사업의 혐기성 소화시설외 시공	남원시 환경사업소	전라북도 남원시 주생면 중동리 255번지	부분 시공	110톤/일	1,303	2017	가동중
바이오가스 플랜트사업의 혐기성소화시설외 시공	보성시	보성군 미력면 덕림리 780-1	부분 시공	60톤/일	800	2011	가동중

## 02 기술개요

### ▣ 시스템 특징

구분	공법 설명
시설용량	- 100톤/일(가축분뇨 70톤/일, 음폐수 30톤/일)
시스템구성	- 원활한 운영 및 유지관리를 고려, 주처리공정 유지보수시에도 안정적 처리가 가능하도록 구성
혐기성소화 공정	- 습식 이상소화공정 구성(산발효조+메탄발효조) - 부대시설(가온, 교반) 최적화 구성을 통한 소화효율 극대화 - 비상시 대비하여 운전조건 다양성 확보 - 운영 시 발생할수 있는 스킴 조기배출 및 처리방안 확보
바이오가스 이용 공정	- 바이오가스 이용방안: 바이오가스 발전기, 보일러등 - 바이오가스 활용도 최대화를 위한 전처리설비 구성: 2단 전처리구성, 이승브로워

※ 음폐수란: 음식물자원화시설 전처리과정에서 침출, 탈리되는 폐수 및 자원화시설 본 처리과정에서 침출, 증발 분해에 의하여 발생하는 폐수이며, 일반적으로 음식물 침출수, 음식물탈리액으로 알려짐

## ■ 시설 특징

구분	공법 설명
반입 및 전처리공정	<ul style="list-style-type: none"> <li>- 유입량 변동에 대처: 혼합저장조 저장일수 3일 이상 확보</li> <li>- 협잡물 및 고형물 제거시설 반영(협잡물 스크린 + 저속탈수기)</li> <li>- 유입원수의 유량변동에 대비한 LEVEL센서 및 경보장치 설치</li> </ul>
혐기성소화	<ul style="list-style-type: none"> <li>- 소화조 정량유입을 위한 이송설비 유량제어</li> <li>- 조내 교반을 위한 하이드로 포일형 기계식 교반기 반영</li> <li>- 탈황발생 억제 및 조기제거를 위한 설비구성(생물탈황, 황화수소 저감장치)</li> <li>- 중온소화를 유지하기 위한 가온시설 구축(내부온수 순환식 간접가온방식)</li> </ul>
바이오가스 활용 및 이용	<ul style="list-style-type: none"> <li>- 탈황시설(건식) 및 제습시설(워터트랩 + 제습장치) 구성</li> <li>- 이용시설 바이오가스 안정적 공급</li> </ul>
전기 제어계측	<ul style="list-style-type: none"> <li>- 현장제어반과 통합제어가 가능하도록 통합운영설비(공통) 반영</li> <li>- 공법사 제어반을 통합운영설비와 호환가능하도록 PLC적용</li> </ul>

## ■ 시설 공정도

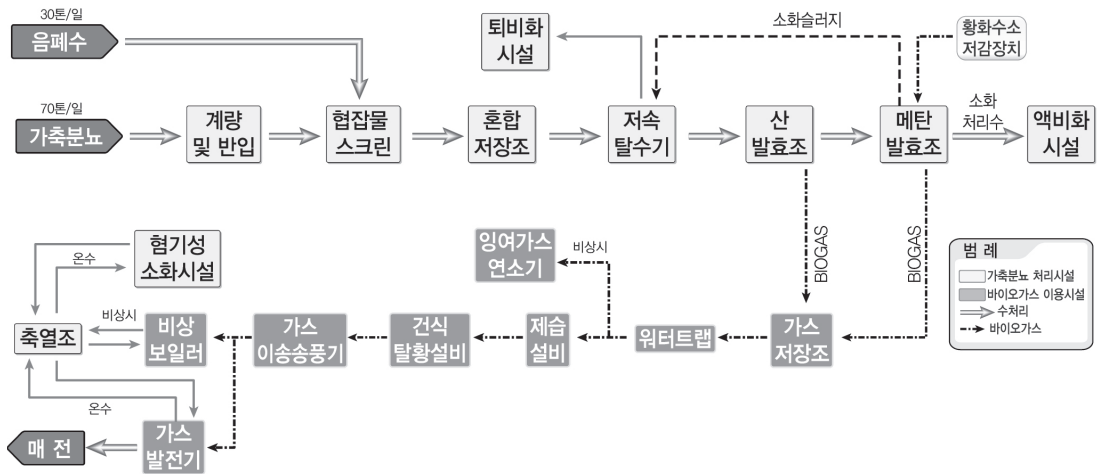

## ▣ 설계조건

구분		설계조건(제시된 고농도 기준)	
유입량	유입량(톤/일)	100톤/일 기준(가축분뇨 70톤 + 음폐수 30톤)	
전처리시설	고형물 농도(TS농도, %)	7.17	
	부하량(kg/일, TS기준)	7,164	
소화조 유입	소화조 유입량(m <sup>3</sup> /일)	101.0	
	소화 슬러지량(m <sup>3</sup> /일)	4.5	
소화조 유입	부하량(kg/일)	TS	6,810.4
		VS	4,858
	VS/TS 비율(%)	71%	
	kgVS제거량(kgVS/일)	3,401.2	
소화가스	kgVS감량률(%)	70	
	소화가스 발생량(Nm <sup>3</sup> /일)	3,347	
	메탄/바이오가스 비율(%)	63%	
	kgVS투입당 활용가능 메탄가스량 (Nm <sup>3</sup> /kgVSrem)	0.62	
혐기성 소화조	소화일수(일)	35일 이상	
	운전온도	중온소화(35~38℃)	
	교반방식	기계식 교반(하이드로 포일형)	
	열교환(가온)방식	내부코일형	
가스정제시설	황화수소 함량(ppm)	200이하	
	수분 함량(%)	400이하	
	입자상 물질(ppm)	100이하	
발전시설	공급압력(mmAq)	1,000	
	발전효율(%)	35	
	발전량(kW/일)	7,338	

## 03 기술특징

### ▣ 시설 구성

#### (1) 반입 및 전처리 설비

구분	기능	구성 내역 및 용량(처리기간 등)
협잡물 스크린	- 가축분뇨 및 음폐수의 무기성 협잡물 제거	- 형식: 10mm 메쉬스크린망 - 수량: 2개
혼합 저장조	- 가축분뇨와 음폐수의 혼합 및 저장	- 유입량: 100m <sup>3</sup> /일 - 저장기간: 3일 - 저장용량: 300m <sup>3</sup> - 구성품: 혼합저장조 교반기
저속탈수기	- 혼합원료의 고액분리	- 형식: 수평연속식 저속디켄터 - 운전시간: 8시간 - 설치대수: 2대

#### (2) 혐기성소화 설비

구분	기능	구성 내역 및 용량(처리기간 등)
산발효조	- 산발효조 기능으로 충격 부하시 후단 소화조의 완충역할	- 형식: 자립식원형 - 체류시간: 3일 - 운전온도: 중온소화(35~38°C)
산발효조 교반기	- 산발효조내 내부교반	- 형식: 하이드로 포일 - 교반속도: 15rpm
산발효조 열교환기	- 산발효조의 적정온도(35~38°C) 유지	- 형식: 내부열교환기 - 용량: 300,000kcal/hr
메탄발효조	- 초산이 메탄으로 전환되는 메탄생성 과정	- 형식: 자립식원형 - 체류시간: 35일 - 운전온도: 중온소화(35~38°C)
메탄발효조 교반기	- 메탄발효조내 내부교반	- 형식: 하이드로 포일 - 교반속도: 15rpm
메탄발효조 열교환기	- 메탄발효조내 적정온도(35~38°C) 유지	- 형식: 내부열교환기 - 용량: 100,000kcal/hr
황화수소 저감장치	- 소화조내 공기주입을 통해 소화조내 황화수소 제거	- 형식: 약품주입식 유량제어 - 구성: 약품탱크, 약품펌프
스کم 분리장치	- 비상시 발생한 소화조 스킴을 조기에 처리	- 형식: 자립식 원형 - 체류시간: 1시간이상 - 구성: 교반기 및 자동밸브
생물 탈황장치	- 생물학적 처리 기작으로 소화가스내 황화수소 제거	- 형식: 공기주입식 유량제어 - 운전시간: 24시간 - 구성: 브로워, 유량계

### (3) 바이오가스 저장 및 정제설비

구분	기능	구성 내역 및 용량(처리기간 등)
바이오가스 저장조	- 발생 바이오가스 저장	- 형식: 더블 멤브레인 - 체류시간: 3시간 이상 - 구성: 승압송풍기, 인전변 등
워터트랩	- 바이오가스 내 1차 수분제거	- 형식: 원통 자립형 - 체류시간: 30초 - 구성: 승압송풍기, 인전변 등
제습시설	- 바이오가스 내 2차 수분제거	- 형식: Gas Dehydrator - 운전시간: 24시간 - 구성: 냉각기, 열교환기
건식 탈황시설	- 바이오가스 내 황화수소제거	- 형식: 건식 탈황제 접촉형 - 운전시간: 24시간
잉여가스 연소기	- 비상시 바이오가스 배출	- 형식: 자연 통풍식 - 용량: 바이오가스 발생량의 2배이상 - 운전시간: 비상시

### (4) 발전 및 열원공급설비

구분	기능	구성 내역 및 용량(처리기간 등)
이송 송풍기	- 바이오가스 이송	- 형식: 링브로워 - 용량: 3.0m <sup>3</sup> /min × 2,000mmAq
바이오가스 발전기	- 바이오가스를 이용한 전력생산	- 형식: 전소형 가스발전기 - 용량: 250kW - 수량: 2대
비상 보일러	- 바이오가스를 이용한 열원생성	- 형식: 무압관수식 온수보일러 - 사용연료: LPG + 바이오가스 - 용량: 400,000kcal/hr

### (5) 악취방지설비

구분	기능	구성 내역 및 용량(처리기간 등)
악취 제거설비	- 시설내 발생악취 제거	- 형식: 약액세정방식 - 용량: 350m <sup>3</sup> /min

## 기술특징

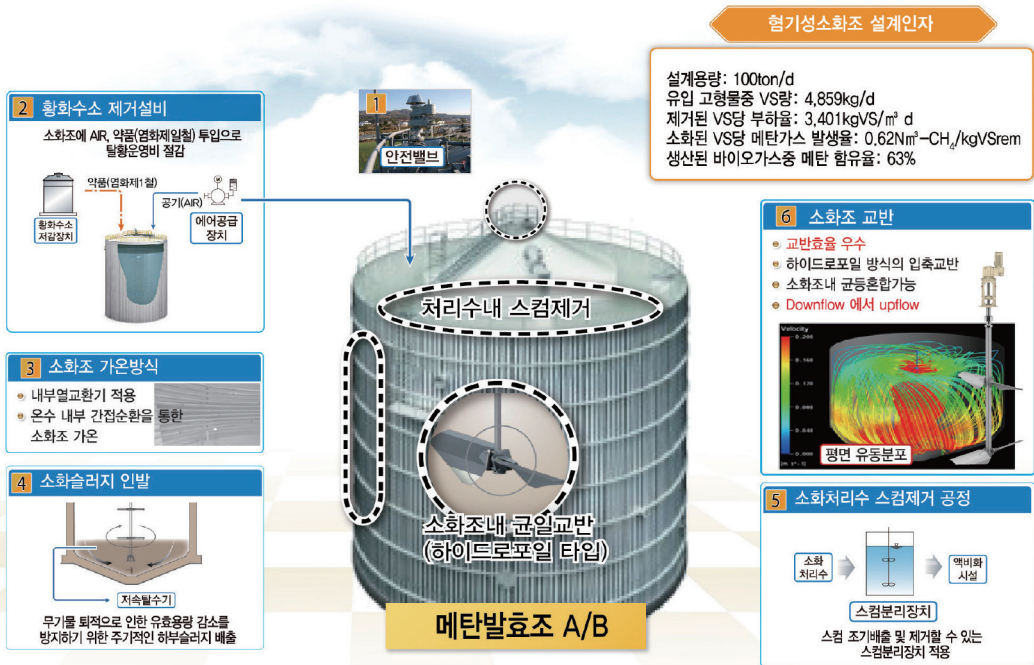

### (1) 처리조건 및 효율

구분	가축분뇨	음폐수	소화조 유입	소화조 유출	
	농도(mg/L)	농도(mg/L)	농도(mg/L)	농도(mg/L)	제거율(%)
유량	70m³/일	30m³/일	100.62m³/일	95.32m³/일	
BOD	45,000	121,500	65,320.3	13,464.2	79.4
CODMn	30,000	168,000	68,636.8	17,870.9	74.0
TS	45,000	135,000	67,443.4	33,700.3	50.0
VS	21,000	117,000	48,117	13,572.2	71.8
부유물질(SS)	45,000	117,000	62,395.3	31,177.8	50.0
T-N	7,500	4,350	6,448.45	6,296.17	2.4
T-P	1,200	870	1,093.98	949.464	13.2
염분량	0.001	0.0045	0.00205	0.00212	
함수율	0.955	0.865	0.93256	0.9663	

### (2) 처리조건 및 효율

구분	바이오가스	전기	열에너지	
생산량	3,347m³/일 (메탄농도 60~65%)	7,338kW/일	7,822,029kcal/일	400,000kcal/hr
생산 공정	혐기성소화조	가스 발전기	가스 발전기	가스 보일러
사용처	전력 및 열원생산	매전 및 소내전력사용	소화조 가온 및 외부 온수 공급	



### (3) 악취저감

기기 밀폐 및 국소포집	실내 전면포집	가축분뇨 유입부
<ul style="list-style-type: none"> <li>- 밀폐형기기 적용, 실란트 시공</li> <li>- 국소포집 반영 → 악취확산 방지</li> </ul>	<ul style="list-style-type: none"> <li>- 기계실 실내 전면설치</li> <li>→ 반입 및 전처리실 악취포집</li> </ul>	<ul style="list-style-type: none"> <li>- 가축분뇨 캠퍼투입구를 통한 반입</li> <li>→ 작업중 악취확산 방지</li> </ul>

### (4) 운전 편의성 및 자동화

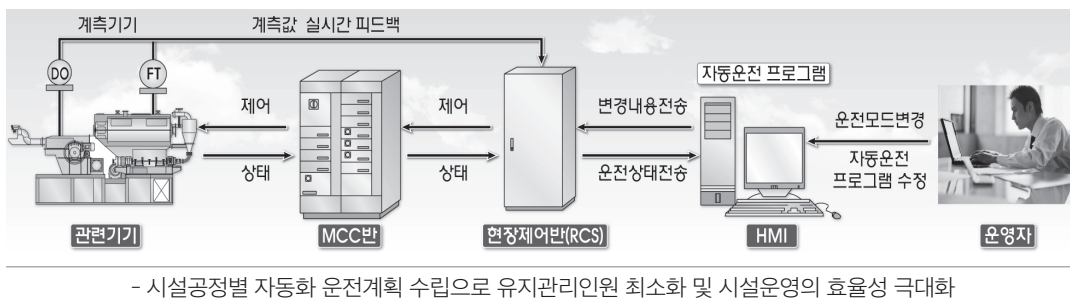

### (5) 기존시설과의 차별성

구분	기존 시설	적용시설
전처리설비	- 원료 특성상 교행물이 함유된 원료의 이송에 있어 어려움 발생	- 고점도 원료이송에 원활한 수중펌프 적용
	- 전처리설비 후단시설의 운전 애로사항	- 혼합저장조 3일이상 저장 및 교반시설 반영
가온	- 적정온도 범위 외 운전으로 효율 저하	- 온수순환을 통한 조내 내부 간접교환 방식적용
		- 중온소화 방식 적용(조내 온도 35~38℃)
혐기성 소화설비	- 교반성능저하로 조내 퇴적물이 쌓여 유효용량 감소	- 하이드로포일 형식의 기계식 교반방식 적용
		- 조내 상하 교반을 통해 온도의 균등화(상하온도차 2℃이하)
체류시간	- 적정 체류시간 미확보로 소화 효율 저하	- 소화시설(산발효조+메탄발효조) 체류시간 35일이상 확보
		- 유입부하변동에 따른 운전의 안정성 확보
스کم	- 운영 시 스킴발생으로 가스배관 폐쇄 및 운전	- 상부 스킴을 조기에 배출하여 처리할 수 있는 스킴분리 장치 적용
바이오가스 이송설비	- 전처리 설비 부재	- 이단 전처리설비(제습, 탈황)적용
	- 운전의 안정성	- 더블 멤브레인 바이오가스 저장조 적용을 통한 안정성 확보

## 04 설치조건 및 유의사항

### ■ 설치 시 필요조건

- ① 투입원료의 원활한 투입을 위한 원료 수급 및 최종부산물(바이오가스, 전기, 열) 공급처 확보가 필요함
- ② 소화처리수를 액비화 할 경우, 액비생산 시스템의 선정이 필요함
- ③ 농가 현지 특성에 따라 퇴비화 시스템의 선정이 필요함
- ④ 처리규모에 맞는 사업부지(면적) 확보 필요

### ■ 설치 시 유의사항

- ① 모든 시설은 가능한 내구성이 강한 재질로 설치하는 것이 바람직함
- ② 미생물을 이용한 에너지화 시설로 설치 후 충분한 시운전기간을 두어 효과적인 시설운영이 가능하도록 함
- ③ 혐기성 소화조 및 가스이용시설의 경우 누설을 감지하는 계측기와 비상시 안전장치를 포함하여야 함
- ④ 유입부하 변동에 따른 충분한 저장조용량 및 예비대수를 적용해야 함

## 05 설치비 및 운영비

### ■ 설치비

#### ● 가축분뇨공동자원화시설(바이오가스) 100m<sup>3</sup>/day 기준

(단위: 백만원)

명칭	수량	단위	합계	재료비	노무비	경비
1. 건축공사	1	식	247.1	145.6	94.4	7.1
2. 토목공사	1	식	1,161.8	653.9	408.1	99.8
3. 기계공사	1	식	2,374.7	2,232.9	122.9	18.9
① 가축분뇨, 반입시설	1	식	206.5	206.5	-	0.0
② 혐기성 소화설비	1	식	511.4	511.4	-	0.0
③ 발전 및 열원 공급설비	1	식	1,125.0	1,125.0	-	0.0
④ 악취제거 및 기타설비	1	식	296.1	296.1	-	0.0
⑤ 기자재 설치 및 배관공사	1	식	235.8	93.9	122.9	18.9
4. 전기 및 계측제어 공사	1	식	370.8	238.4	69.4	63.0
① 자재비(수배전반)	1	식	137.8	135.4	2.5	0.0
② 전기공사(동력공사)	1	식	95.3	58.1	37.2	0.0
③ 계장공(MMI, 통신, CCTV)	1	식	29.7	0.0	29.7	0.0
④ 계장계기(계측기기, 가스누출경보기)	1	식	45.0	58.1	-	-
⑤ 부대비용(한전수탁 및 사용전검사)	1	식	63.0	-	-	63.0
5. 부대공사			166.4	0.0	72.4	94.0
6. 시운전비			42.9	3.0	27.0	12.9
합계			4,363.7	3,273.9	794.2	295.7
톤당 설치비						43.6백만원/TON

※ 적용기준: 에너지화시설 및 악취저감시설 포함(액비화 및 퇴비시설 제외)

## ▣ 운영비

### ● 가축분뇨공동자원화시설(바이오가스) 100m<sup>3</sup>/일 기준

(단위: 백만원)

구분		산출근거	금액
고정비	인건비	·운영팀장 1명, 기술직 1명, 운영요원 2명, 일용직 1명	119.3
	합계		119.3
변동비	전력비	·톱밥, 포장재 등	10.6
		·사용요금: 2,237(kWh/일) × 93.9(원/kWh) × 365(일/년)	76.7
		소계	87.3
	약품비	·탈황시설외	5.2
		·탈취시설외(NaOCl, O <sub>2</sub> micro bobble)	6.9
		소계	12.1
	용수비	·1.0m <sup>3</sup> × 250일/년, 상수도사용(하수도비 포함)	1.2
	연료비	·소화조가온에너지, 가스발전기 폐열이용	-
	경상수선비	·토목, 건축: 0.1%, 기계, 전기: 0.5% 적용	15.1
	여재교체비	·건식탈황제: 2회/년	6.3
	기타	·협잡물 2.38톤/일 × 30천원/톤 × 250일/년	17.9
	합계		139.9
	총계		259.2
톤당 운영비		7.1 천원/톤	

※ 적용기준: 에너지화시설 및 악취저감시설 포함(액비시설 및 퇴비시설의 운영비용은 제외 되었으나 혐기소화조 소화슬러지는 탈수 후 협잡물로 반출되는 것으로 운영관리비를 산정)

## 06 운전·유지관리 요령 및 유의사항

### 운전요령 및 유의사항

#### (1) 운전 개요도

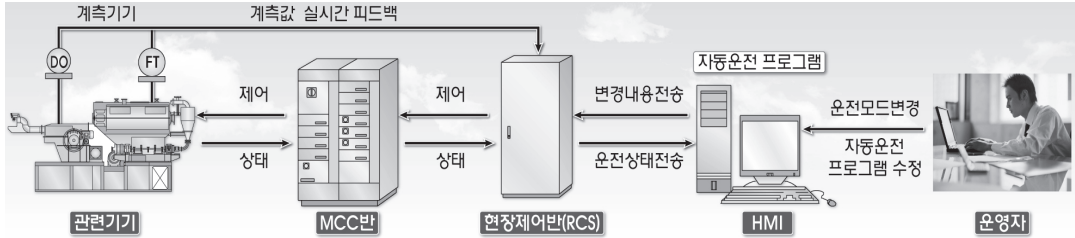

#### (2) 주요시설 운전계획

구분	주요내용	운전모드	
		자동	수동
혼합 저장조 	·원료 높이에 따른 반입량 제어 ·가수분해조 수위에 따른 가축분뇨 이송펌프 가동제어 ·저속탈수기 유입유량 적산	◎ ◎ ◎ ◎ ◎ ◎	
저속 탈수기 	·가축분뇨 저장조 수위에 따른 저속탈수기 가동제어	◎ ◎	
산 발효조 	·혐기성소화조 이송유량계에 따른 유입량 및 운전시간 제어 ·혐기성소화조 수위에 따른 혐기성소화조 이송펌프 가동제어 ·가수분해조 교반기 타이머 운전제어	◎ ◎ ◎ ◎ ◎ ◎	
메탄 소화조 	·소화조 내부 온도에 따른 온수순환펌프 제어 ·소화조 상태에 따른 황화수소 저감장치 타이머 운전 ·슬러지 이송유량계에 따른 슬러지 이송량 제어 ·소화조 유입유량에 따른 자동유량 조정	◎ ◎ ◎ ◎ ◎ ◎	
바이오가스 저장조 	·바이오가스 저장조 레벨에 따른 후단시설 운전제어 ·바이오가스 레벨에 따른 잉여가스 연소기 운전	◎ ◎ ◎ ◎	
바이오가스 발전기 	·소화조 온도에 따른 발전기 순환펌프 가동제어 ·압력계에 따른 바이오가스 이송량 제어	◎ ◎ ◎ ◎	
바이오가스 보일러 	·소화조 온도에 따른 보일러 가동제어 ·축열조 온도에 따른 가동제어	◎ ◎ ◎ ◎	

## (3) 시설 유지관리 방안

구분	기존 시설	비고
소화조 수위	<ul style="list-style-type: none"> <li>• 압력식: 고온소화 시 사용(가스압력 고려)</li> <li>• 초음파, 레이더: 유지관리 불편</li> </ul>	수위제어
가스 분석	<ul style="list-style-type: none"> <li>• 1회/일</li> <li>• Filter 사용기간 ⇒ 1년</li> <li>• 24회 측정 ⇒ 금회</li> </ul>	
원료 유입제어	<ul style="list-style-type: none"> <li>• 유량 및 인터벌 제어</li> <li>• 소화조 향온을 고려하여 24~48회 분할 투입</li> </ul>	
발전량	<ul style="list-style-type: none"> <li>• 약 4,239kWh/일</li> </ul>	
발전기	<ul style="list-style-type: none"> <li>• 2기: 250kW &amp; 250kW 급</li> <li>• 가스발전기: CH<sub>4</sub> 50% 이하시 Down</li> <li>• 시설비 - 전소발전기</li> <li>• CH<sub>4</sub> 60%, 55% 사용시 발전효율 비슷</li> </ul>	
발열량	<ul style="list-style-type: none"> <li>• 중유: 8,700kcal/L</li> <li>• 메탄가스: 8,550kcal/m<sup>3</sup></li> </ul>	
가스보일러	<ul style="list-style-type: none"> <li>• 역화주의</li> </ul>	
소화조 운영	<ul style="list-style-type: none"> <li>• VFA(volatile fatty acid, 휘발성지방산) 500~1,000mg/L 유지</li> <li>• VFA 3,000mg/L 이상 또는 pH 7 이하 시 투입 감소</li> <li>• VFA 5,000mg/L 이상 또는 pH 6.5 이하 운영 중단</li> <li>• VFA 상승 시 원료 투입중지 → 1일 대기 → 미량금속 투입</li> <li>• 미량금속: 메탄 생성균 증식 효과 <ul style="list-style-type: none"> <li>- Cu, Fe, Se, Mn, W, Ni, Mo, B, Co 등</li> </ul> </li> <li>• VFA 증가시 투입 금속 <ul style="list-style-type: none"> <li>- FeCl<sub>2</sub> 1g/m<sup>3</sup>, CoCl<sub>2</sub> 0.1g/m<sup>3</sup>, NiCl<sub>2</sub> 0.1g/m<sup>3</sup></li> <li>- 4~6개월 주기로 투입</li> </ul> </li> </ul> (유분 과다 투입 시 투입 정지 후 대기)	
예비 실험	<ul style="list-style-type: none"> <li>• 식종액을 이용해 가스량 &amp; VFA 변화 측정</li> </ul>	필요시
초기 안정화	<ul style="list-style-type: none"> <li>• 우분 이용시: 2개월 후 안정화</li> <li>• 돈분 이용시: 활성화가 안돼 실패 확률이 높음</li> </ul> (메탄균이 적고 VFA 상승으로 균성장 억제)	
탈황	<ul style="list-style-type: none"> <li>• 공기주입량: 발생가스량의 3~8% 주입</li> <li>• 탈황기 후단 O<sub>2</sub> 최소 0.1% 유지, 0.3~0.4% 범위 예상</li> <li>• 흡착량: 0.5kg H<sub>2</sub>S/kg AC(건식탈황 접촉여제, 펠릿형), 예상 0.3kg H<sub>2</sub>S/kg AC(건식탈황 접촉여제, 펠릿형)</li> <li>• 소화가스(1,000~5,000ppm) <ul style="list-style-type: none"> <li>- 생물탈황시설 설치시 500ppm 이하 운영 가능활성탄(50ppm)</li> </ul> </li> <li>• 가스체류시간: 7시간</li> <li>• 탈황 통과유속: 120m<sup>3</sup>/hr 이하 유속 유지</li> <li>• H<sub>2</sub>S 운영기준: 50ppm 이하 유지 <ul style="list-style-type: none"> <li>100ppm 이상시 활성탄 교체</li> <li>500ppm 이상시 발전기 중지</li> </ul> </li> </ul>	

## 07 설치사례

### 사업현황

구분	내용							
사업명	• 논산계룡 축산업협동조합 자연순환농업센터 지역단위통합관리센터 자원화사업							
사업위치	• 논산시 채운면 장화리 942번지 일원(기존 자원화센터 부지 옆)							
부지면적	• 18,881.7㎡							
처리대상	• 가축분뇨, 음식물류폐기물, 농림축산부산물							
시설용량	• 150m <sup>3</sup> /일(가축분뇨 110m <sup>3</sup> /일, 음식물류폐기물 30m <sup>3</sup> /일, 농림축산부산물 10톤/일)							
처리방식 계획유입 성상 (단위: mg/L)	구분	BOD	COD <sub>Mn</sub>	SS	T-N	T-P	TS	VS
	가축분뇨	52,000	34,000	48,700	4,700	810	75,000	55,800
	음식물류폐기물	170,000	121,000	125,000	6,000	900	200,000	160,000
	농림축산부산물	182,000	139,000	132,500	7,100	3,700	250,000	225,000

### 시설개요

#### • 설치연도: 2016년 9월

구분	내용	
계획시설용량	<ul style="list-style-type: none"> <li>• 가축분뇨: 110m<sup>3</sup>/일</li> <li>• 음식물류폐기물: 30m<sup>3</sup>/일</li> <li>• 농림축산 부산물: 10톤/일</li> </ul>	
처리방식	• 혐기성 처리후 부산물 퇴비화 및 액비화(무방류 시스템)	
처리 공정	전처리공정	<ul style="list-style-type: none"> <li>• 가축분뇨: 스크린설비(고정식 스크린 + 침사제거)</li> <li>• 음식물류 폐기물: 파쇄선별기</li> <li>• 농림축산부산물: 분쇄기</li> </ul>
	주처리공정	• 혐기성 소화: 습식 및 반건식 2계열화
	부산물처리공정	<ul style="list-style-type: none"> <li>• 소화후 분리고형분: 부산물퇴비화(통풍식발효)</li> <li>• 소화액: 전량 액비화</li> </ul>
	악취처리공정	• 미생물탈취 + 약액세정법
부대시설	• 발전설비, 탈취설비	

### 설계조건 및 적용

구분	시설명	시설용량 (m <sup>3</sup> )	내용			
			기준항목	단위	설계기준	설계적용
전처리 시설	음식물저장호퍼	105.0	체류시간	일	-	3.5
	혼합저장조	526.4	체류시간	일	-	3.8
	중간저장조	28.0	체류시간	일	-	1.4
	탈리액저장조	443.0	체류시간	일	-	3.7
	농축산부산물 저장호퍼	17.5	체류시간	일	-	1.8
	돈모부산물저장조	38.8	체류시간	일	-	1.0
혐기성 소화 시설	가수분해조	442.0	유기물 용적부하	kgVs/일	20.0 이하	15.9
	혐기성소화조	4,622.1	유기물 용적부하	kgVs/일	1.85 이하	1.52
	반건식혐기성소화조	1,240	유기물 용적부하	kgVs/일	3.2 이하	2.40
탈취 시설	반건식 탈리액저장조	62.4	유기물 용적부하	일	-	4.8
	바이오가스저장조	1,350	체류시간	일	-	6.0

## ▣ 처리효율

구분		일평균
원수투입량(m <sup>3</sup> )	가축분뇨	125
	음식물류폐기물	24
	농축산부산물	1.9
바이오가스 CH <sub>4</sub> 성상(%)	건식탈황후단	62.52
바이오가스 발생량(m <sup>3</sup> )	바이오가스이용	7,357
	잉여가스연소기	2,091
	합계	9,448
바이오가스 발전량(kWh)	발전기1호기	5,241
	발전기2호기	5,996
	합계	11,237
VS 제거율	통합 VS제거율	70.0%
메탄가스발생량	Nm <sup>3</sup> /제거VSk <sub>g</sub>	0.62

## ▣ 설치비

구분		단위	금액(백만원)	비고
공사비 (백만원)	반입 및 전처리설비	1식	4,700	제경비 포함
	혐기성소화설비	1식		
	바이오가스 저장 및 정세설비	1식		
	발전 및 열원공급설비	1식		

## ▣ 운영비

구분		금액(백만원)	비고
지출	인건비	350	
	사무관리비	9	
	전력비	87	
	시설유지보수비	32	
	협잡물처리비	72	
	합계	550	

## ▣ 설치 사진



유입원수 및 액비시료



액비화 폭기





08 설치사진



고흥군 가축분뇨 처리장



고흥군 혐기소화조 및 가스저장조

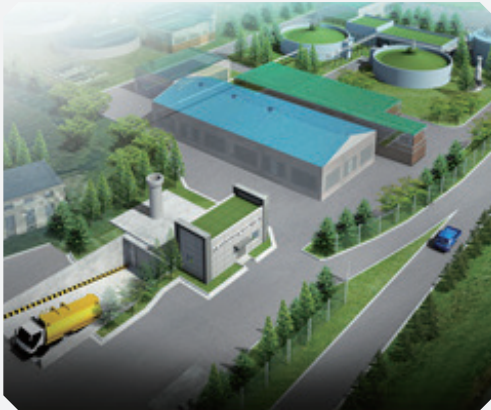

남원 에너지 자원화 사업



전남 보성군 가축분뇨 공공처리장



진주 바이오가스 플랜트

# 평가 의견서

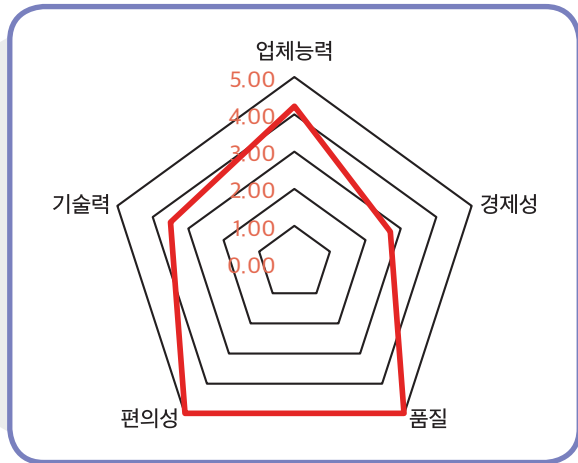

## 1. 업체 능력(4.2/5.0)

- ① 재무 상태: 자기자본비율, 부채비율, 차입금의존도, 총자산회전율, 총자산수익률 등 건전함
- ② 시스템 설계: 시스템 공정단계별 시설용량 세부 계산근거가 충실함. 본 평가의 현장 설치 시설의 경우, 에너지화 시설 용량은 150m<sup>3</sup>(가축분뇨 110m<sup>3</sup>, 음식물류폐기물 30m<sup>3</sup>, 농림축산부산물 10m<sup>3</sup>) 규모로 설계되었으며, 음식물 저장호퍼, 파쇄선별기, 혼합저장조, 혼합액 탈수기(습식, 건식), 농축산부산물 저장호퍼, 분쇄기, 이송펌프, 돈모 저장조(3톤), 혐기성소화 공정 관련시설 등으로 구성됨
- ③ 물질 수지: 전체 공정단계별(전처리, 주처리, 부산물처리, 부대시설 등) 물질수지 세부 계산근거가 충실함
- ④ 매뉴얼 충실도: 기계특성, 관리방법, 운전방법, 보수방법, 주의사항 등으로 구성된 매뉴얼 보유함
- ⑤ A/S: 업체에서 자체 A/S팀(전담인력 4명)을 전기, 기계, 공정 등 분야별로 운영하고 있으며, 시설 준공 후 하자이행 보증기간 내 기자재 및 시스템 성능 보증 책임을 실시함

## 2. 경제성(2.7/5.0)

- ① 설치비: 설치비(건축, 토목, 기계, 전기 및 계측제어, 부대공사, 시운전비)는 43.6백만원/톤이며, 에너지화 시설 및 악취저감 시설을 포함한 비용임(후속 처리공정인 퇴·액비화 시설 제외). 다만, 본 평가의 공동규모 에너지화 시설 설치비 기준은 물가상승률이 반영되지 않은 과거 기준으로 책정되어 있어 설치비가 다소 낮게 평가되었으므로 현재 시세(가축분뇨처리지원사업 100톤 기준, 92백만원/톤) 등 참고 필요

- ② **톤당 처리비:** 71,000원/톤 소요(인건비, 전력비, 약품비, 용수비, 연료비, 경상수선비, 여재교체비, 기타 비용 포함). 퇴·액비시설의 운영비용은 제외 되었으나 혐기소화조 소화슬러지는 탈수 후 협잡물로 반출되는 것으로 운영관리비 산정함

### 3. 품질(5.0/5.0)

- ① **기술 완성도:** 가스발생량은 546L CH<sub>4</sub>/kg VS 로 산정됨. 산정 항목으로 메탄농도 59%(시료가스 포집 시 공기 유입 추정), 가스발생량 2,231m<sup>3</sup>/일 적용함
- ② **처리효율:** 본 평가의 시료분석에 따른 VS 제거율은 74%로 양호함(유입 32,700mg/L → 배출 8,530mg/L)

### 4. 편의성(5.0/5.0)

- ① **A/S 관리기록:** 시설 유지관리 위한 위탁관리 계약서, A/S 접수 시스템 구축 등으로 인한 사후관리 체계가 양호함
- ② **시설 가동:** 에너지화 관련 시설은 정상적으로 가동되고 있음

### 5. 기술력(3.5/5.0)

- ① **기술인증:** 혐기성소화 관련 기술(특허 3건), 바이오가스 정제 관련 기술(특허 1건), 액비화 시설 관련기술(특허 1건) 보유함
- ② **보급 개소수:** 가축분뇨가 주 원료인 에너지화 시설은 1건(논산)이며, 기타 진주, 남원, 보성에 혐기성 소화시설을 보급한 바 있음

✓ 상기 항목별 점수는 업체가 제시한 관리매뉴얼에 따라 정상운전 시 평가된 점수임을 참고바랍니다.

# (주)신화엔바텍

## 01 업체개요

기술명칭	가변형 적층 흡수식 탈취시설(약액세정식 3단 탈취)		
적용범위	가축분뇨·음식물류폐기물·하수·복합공정의 처리시설		
주소	대구시 달서구 성서서로 51길 23		
전화번호	053-593-3734	F A X	053-593-3736
홈페이지	www.shenvatec.com	E-Mail	shenvatec@hanmail.net

## 특허·신기술 등 보유현황

기술분류	내용	등록연도	기술명칭	등록번호
탈취시설 구조	특허	2008. 6.	폴링고착 및 용매유출을 방지할 수 있는 팩타워	제10-0839276호
약액세정식 탈취시설	특허	2012. 5.	다단적층구조형 멀티 팩타워	제10-1146831호
국소배기시설	특허	2012. 11.	발효조의 가스 환기장치	제10-1208209호
생물학적 탈취시설	특허	2015. 2.	밀폐형 순환타입의 미생물 친환경적 바이오필터	제10-1497273호
약액세정식 탈취시설	특허	2017. 5.	가변형 적층 흡수식 복합오염 악취물질 탈취 시스템, 이를 이용한 탈취방법	제10-1734185호
약액세정식 탈취시설	성능인증	2017. 7.	가변형 적층 흡수식 복합 악취물질 탈취장치	제13-353호
생물학적 탈취시설	R&D 사업선정	2018. 6.	밀폐형 순환타입의 수직거치형 담체를 이용한 Bio Filter	과제번호 S2597396

## 시공실적

시설 유형	농장명	주소	시공 내용	설계 용량	설치비 (백만원)	설치 연도	가동 여부
악취방지시설	북부농협친환경 자원화센터	경상남도 거창군 웅양면 개화길 27-57	전체 시공	1,300CMM	456	2013	정상 가동
악취방지시설	청양양돈 액비유통센터	충청남도 청양군 장평면 분향리 800-12	전체 시공	1,000CMM	174	2013	정상 가동
악취방지시설	농업회사법인 흥보그린텍	충청남도 보령시 천북면 신죽리 891-2	전체 시공	1,300CMM	225	2014	정상 가동
악취방지시설	들찬영농조합법인	전라남도 보성군 득량면 공룡로 1369	전체 시공	1,000CMM	175	2014	정상 가동
악취방지시설	논산계룡축협 지역 단위통합관리센터	충청남도 논산시 채운면 계백로 499번길 52-109	전체 시공	2,800CMM	1,100	2016	정상 가동
악취방지시설	여수 음식물 자원화시설	전라남도 여수시 진달래길 310-142	전체 시공	1,600CMM	430	2016	정상 가동
악취방지시설	논산계룡축협 (광석사업소)	충청남도 논산시 광석면 사계로 203-25	전체 시공	1,300CMM	308	2016	정상 가동

## 02 기술개요

구분	내용
국소배기시설	악취배출원으로부터 악취가스가 외부로 노출되지 않게 하고 저렴한 설치비용과 낮은 동력으로 전체를 고르게 환기할 수 있는 시스템
수직거치형 담체를 이용한 바이오필터	수평적재형이 아닌 수직거치형 담체를 적용하여 처리효율을 높이고 반영구적인 담체로 설치비 및 운영비 절감
약액세정식 탈취시설	한 탑에서 최대 5가지 탈취기능을 탑재하여 높은 탈취효율에 비해 낮은 설치비 및 운영비 절감
용매반응시설	순환되는 약액세정수를 약액과 충분히 반응시켜 용매에 악취성분이 충분히 반응하여 악취농축 방지

### 공정도

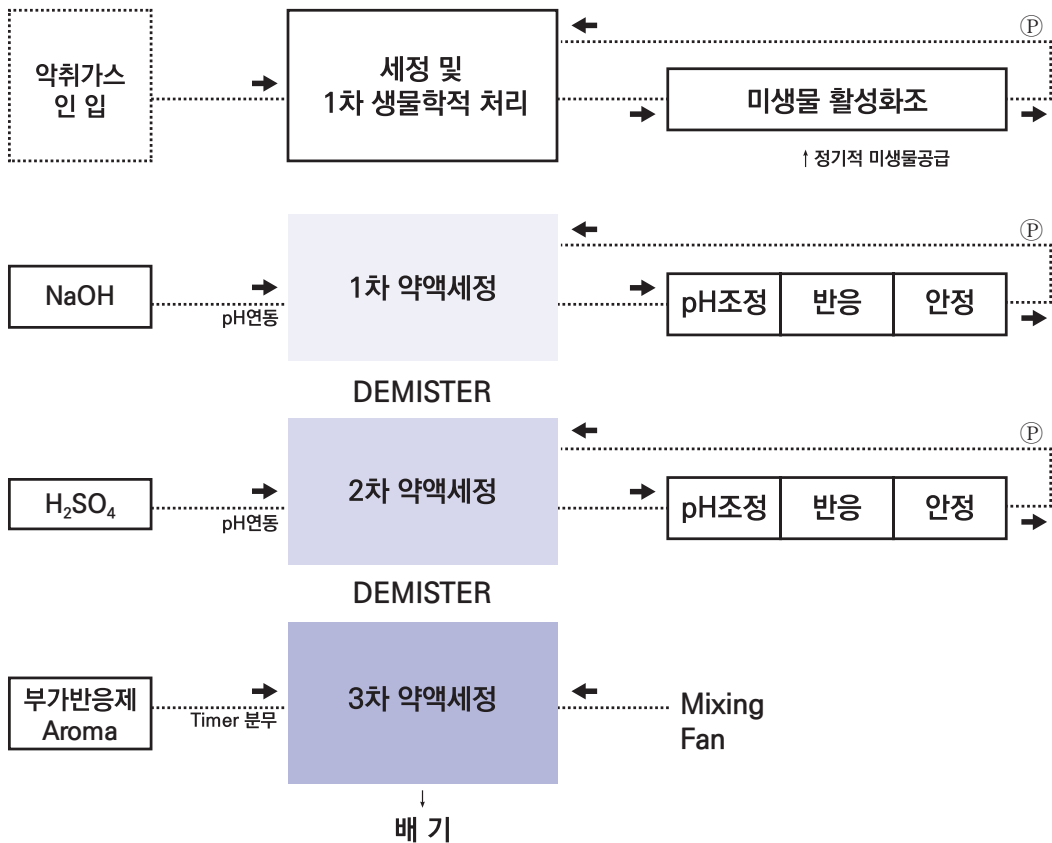

### 03 기술특징

#### ■ 시설 구성

구분	구성 내역 및 용량(처리기간 등)
세정 및 1차 생물학적 처리	- 액비 정제액이나 축산 분뇨용 미생물 선정, 활성화조에서 미생물의 분포, 상태를 상시 점검하여 바이오필터에 공급 - 먼지나 유분 등의 1차 세정 및 약취의 생물학적 처리
1차 약액세정시설	- 약취물질 중 황 함유 물질의 처리, 인입가스의 pH농도가 약알칼리 이므로 NaOH 약액의 소모를 대폭 줄일 수 있음
2차 약액세정시설	- 약취물질 중 염기성 물질의 처리
3차 약액세정시설	- 잔존하는 약취물질의 마무리 처리 및 Aroma에 의한 Masking
DEMISTER	- 처리공정과 약액 성분이 다른 용매의 혼합을 방지함
용매반응시설	- 용매에 투입된 약액이 충분한 반응공정을 거쳐 반복순환 될 수 있도록 하여 용매에 약취가 농축되지 않도록 함

#### ■ 처리기술 특징

공정	특성	효능
국소배기시설 (발효조의 가스 환기장치)	<ul style="list-style-type: none"> <li>• BOOTH TYPE HOOD의 배기 방식(공간탈취)</li> <li>- Q: [가스발생량 + Open Area × 포착속도 (음압)]</li> <li>- 방법: 가장 자리에 음압에 의한 외기 흡입창을 설치하여 가스 발생원 실내를 고르게 배기함</li> </ul>	<ul style="list-style-type: none"> <li>• 합리적인 배기량의 산출근거로 외부로 취기가 노출되지 않음</li> <li>• 작업장 내 전체적인 배기기류를 형성하여 고른 환기가능</li> <li>• Branch Duct 및 Hood가 없어 초기 시설비가 낮음</li> <li>• 낮은 압력손실로 유지관리비가 저렴</li> </ul>
1차 생물학적 처리 (밀폐형 순환타입의 미생물친환경 바이오필터)	<ul style="list-style-type: none"> <li>• 액비 저장시설에서 자생하는 미생물 이용</li> <li>• 수직거치형, 부식되지 않는 재질의 담체사용</li> <li>• 미생물 활성화조 설치</li> <li>• 온도 조절장치 설치</li> </ul>	<ul style="list-style-type: none"> <li>• 자생하는 액비 미생물 사용</li> <li>- 쇼크 부하에 순간 대처가 빠르고 이미 환경에 적용된 미생물로 효율이 높고 적응이 빠름</li> <li>• 수직거치형 담체 적용</li> <li>- 수평 적재형의 단점인 폐색현상이 없어 항상 효율이 일정</li> <li>- 접촉효율이 높고 처리 압력손실이 낮아 처리효율이 높고 운전비 절감</li> <li>- 담체의 교체 작업이 없으므로 교체기간 동안 비정상가동, 교체비용 폐기물발생이 없음</li> </ul>
2차 약액세정식 탈취시설 (가변형 적층 흡수식 복합 약취 물질 탈취장치)	<ul style="list-style-type: none"> <li>• 한 탑에서 네 가지 탈취 기능 장착</li> <li>- 1차 알칼리처리</li> <li>- 2차 산 처리</li> <li>- 3, 4차 부가반응 및 마스크링 처리</li> </ul>	<ul style="list-style-type: none"> <li>• 약취처리공정이 다른 약취물질을 한 탑에서 처리하므로</li> <li>- 설치비 절감, 처리압력손실 낮음, 설치면적 최소화</li> <li>- 산-알칼리 약취원인물질의 분리 처리</li> <li>• 기존 약액세정 처리로 처리효율이 낮았던 난분해성 물질의 처리</li> <li>- 부가 반응에 의한 처리공법으로 잔존하는 복합약취 처리</li> </ul>
용매 반응시설	<ul style="list-style-type: none"> <li>• 용매 반응시설의 설치</li> <li>- 연속 반복 순환되는 용매와 흡수된 약취물질이 충분히 반응하도록 Blowing 및 5분 이상의 체류시간 확보</li> </ul>	<ul style="list-style-type: none"> <li>• 순환수(용매)가 약취가스를 흡수하여 투입되는 약액과 충분히 혼합, 반응되지않는 상태에서 연속반복 순환되어 순환수에 약취가 농축되어 약취가 더 가중되는 것을 방지하여 최적 처리효율을 유지함</li> </ul>

## ▣ 기술 주요장점

공정	기존시설의 단점	보완기술
국소배기시설	<ul style="list-style-type: none"> <li>• 가지덕트와 가장자리에 후드를 설치하여 가스흡입</li> <li>- 퇴비사 전체의 고른환기가 불가능</li> <li>- 가지덕트의 설치비용 및 송풍기 동력이 높아짐</li> </ul>	<ul style="list-style-type: none"> <li>• 메인 덕트를 악취농도가 높은 부분에만 설치하고 반대편 가장자리에 외기 흡입구를 설치하여 내부 공기가 고르게 순환됨</li> <li>- 설치비 및 운전비 절감</li> </ul>
수직거치형 담체를 이용한 바이오필터	<ul style="list-style-type: none"> <li>• 일률적으로 담체가 수평적재 되어있는 구조이며 미생물증식 및 먼지흡입으로 인한 담체층 폐색 현상으로 처리효율 저하, 배기량감소, 탈취효율 하락등의 문제점과 정기적 교체로 인한 운전비 증가</li> </ul>	<ul style="list-style-type: none"> <li>• 수직거치형 담체는 담체의 폐색현상이 적고 전체 용적에 고르게 악취가 부가 되므로 처리효율이 항상 일정하고 담체가 반영구적임</li> </ul>
약액세정식 탈취 시설 및 용매반응 시설	<ul style="list-style-type: none"> <li>- 한 탑에서 최대 2가지 기능의 탈취 장치를 설치하여 탈취효율이 80% 이하</li> <li>- 산·알칼리 용매 분리시설이 미흡하여 약품 소모량이 많음</li> <li>- 세정액의 반복 순환시 약품과 충분한 반응이 일어나지 못하여 세정액에 악취농축 및 탈취효율 저하</li> </ul>	<ul style="list-style-type: none"> <li>• 가변형 적층흡수식 복합오염물질 탈취장치</li> <li>- 한 탑에서 최대 5가지 처리기능을 탑재하여 90% 이상의 탈취효율</li> <li>- 산·알칼리 용매분리시설을 2중으로 설치하여 약품과잉 소모량을 줄임</li> <li>- 세정액에 약액 주입후 3단계 반응과정을 거쳐 반복 순환되어 약액과 충분한 반응으로 2차 악취농축방지 및 탈취효율이 항상 일정함</li> </ul>

## 04 설치조건 및 유의사항

### ① 퇴비·액비 발효시설의 밀폐

악취배출원의 밀폐율이 낮을수록 배기가스량이 많아지고 전체적으로 고른환기 효율이 낮아짐

### ② 출입문등 필요한 개방면적의 최소화

장비 및 운전자의 출입문은 필요시 외에는 닫고 크기를 최대한 줄여야 배기가스량을 낮출 수 있음

### ③ 출입문은 가능하면 같은방향으로 배치

중장비가 진입하는 출입문은 한 방향으로 설치하여 강풍시 맞바람에 의한 악취노출을 최대한 방지

### ④ 탈취시설의 설치위치는 집수조와 악취배출원과 가까운 곳에 설치

폐수 이송 집수조와 용수공급등을 고려하여 이송구간이 너무 길지 않도록 하여 동파 방지

## 05 설치비 및 운영비

### ▣ 설치비

#### ● 가축분뇨처리시설 100톤/일 기준

- 약액세정식 탈취시설(가변형 적층흡수식) 3단계 처리
- 용량: 1,200CMM

품명	금액(백만원)
약액세정식 탈취시설	230
덕트 및 배관공사	43
기계 및 전기공사	180
기초 콘크리트 공사	11
운송, 장비임대, 시운전	19
합계	483(VAT포함)

### ▣ 운영비

#### ● 가축분뇨처리시설 100톤/일 기준

- 약액세정식 탈취시설(가변형 적층흡수식) 3단계 처리
- 용량: 1,200CMM

항목	산출근거	금액	비고
인건비	중급 및 초급숙련기술자 0.1인/일	14.524(백만원/년)	장치점검시간 및 관리
전력비	주간 100%운전, 야간은 Inverter 가동, 365일 운전기준	89.310(백만원/년)	93원/kW 기준
약품비	황산, 가성소다, 부가반응제 투입	15.198(백만원/년)	운송비 제외
기타관리비	수선비, 관리비 등	0.737(백만원/년)	3~5년 관리비를 1년 평균한 값
년간 유지관리비	119.769(백만원/년)		
톤당 관리비	119,769,000원/년 ÷ (100톤 × 365일/년)	3,280원/톤	
배기량당 관리비	119,769,000원/년 ÷ (1,200m <sup>3</sup> /min × 60min/hr × 24hr/일 × 365일/년)	0.2원/m <sup>3</sup>	



## 06 운전·유지관리 요령 및 유의사항

### ▣ 시설 운전요령 및 유의사항

#### (1) 생물학적 처리시설 및 부대시설

구분	주요내용
용도	- 각 악취가스의 배출원으로부터 가스를 인입시켜 잘 숙성된 액비가 살수되어 담체에 서식하고 있는 미생물에 접촉시켜 생물학적으로 분해하여 악취를 제거
운전전 점검	- 액비 저장 탱크에 급수여부와 액비 상태 확인 - 노즐 및 배관의 상태 확인 - 송풍기·급수 펌프 등의 단독 기기별로 시운전하여 이상 유무 확인 조치 - 현장내 덕트 라인 및 연결부위의 기밀 및 누수상태 확인 조치 - 급수 펌프 2세트 중 한 대가 가동되며 한 세트는 예비용
운전시 점검	- 액비저장 탱크 내 급수상태를 수시 확인 - 액비 스프레이 펌프의 부하 및 노즐의 분무 상태를 수시로 확인 및 조치 - 송풍기 모터 베어링 마모를 방지하기 위하여 15일에 1회씩 그리스(Grease)를 주입

#### (2) 약액세정식 탈취시설 및 부대시설

구분	주요내용
용도	- 타워 내로 인입된 악취가 PACKING 층을 타고 상승할 때 상부로부터 용매를 살수하여 악취를 용매에 흡수시켜 탈취함
운전전 점검	- 공급수의 배관 및 급수여부와 누수 확인 조치(특히 물탱크 내 급수상태 확인) - 송풍기·급수 펌프 등의 단독 기기별로 시운전하여 이상 유무 확인 조치 - 현장내 덕트 라인 및 연결부위의 기밀 및 누수상태 확인조치 - 펌프를 교체 가동하실 경우 기존 가동하던 펌프쪽 밸브는 꼭 잠궜야 펌핑에 무리가 없음
운전시 점검	- 순환 펌프의 부하 및 노즐의 분무 상태를 수시로 확인 및 조치. - 송풍기 모터 베어링 마모를 방지하기 위하여 15일에 1회씩 그리스(Grease) 주입 - 물탱크 내 세정액을 수시로 교체하여 처리효율을 향상시키며 아울러 기계의 수명연장 도모

#### (3) pH 센서

구분	주요내용
용도	- 발효시설 및 액비 가공시설에서 발생하는 악취의 대부분이 NH <sub>3</sub> (암모니아)와 H <sub>2</sub> S(황화수소)등 산-알칼리 가스가 혼합되어 유입되므로 탈취시설의 내부에는 알칼리 가스 처리 Zone과 산 가스 처리 Zone이 분리되어 있음. Reaction Tank 내 pH농도를 감지하여 주는 것이 pH Sensor임
관리방법	- 감지부는 용수내 찌꺼기로 오염되어져 감도가 서서히 떨어지게 되므로 주 1회 감지부를 부드러운 솜이나 거즈로 잘 닦아주며 월1회 pH 표준액으로 정상여부를 확인 하여야 함 - 동절기에는 KCl용액 및 Sensor가 동결되어 훼손될 수 있으므로 장기간 운전을 중지할 경우에는 분리하여서 물에 담궜 따뜻한 곳에 보관
운전방법	- pH는 5.0미만을 산성, 5.0~8.5는 중성, 8.5이상은 알칼리성으로 분류됨 - 용수 탱크내에 가장 적절한 pH 농도는 산 처리 zone에는 5.5~6.0의 범위이며, 알칼리 처리 zone에는 11.5~12.0임 - 약품의 자동 투입 System은 산처리 zone: pH 5.5에서 투입되고 pH 5.4에서 약품의 공급이 중단되도록 맞춰져 있음 / 알칼리 처리 zone: pH 11.4에서 투입되고 pH 11.5에 약품의 공급이 중단되도록 맞춰져 있음 - 용수탱크의 용량이 크고 약품 투입점과 pH sensor의 설치위치가 길어 약품 투입후 pH 변화 체크 시간이 다소 늦어지므로 운전하면서 적절한 pH High 및 Low점을 찾아서 운전해야 함

#### (4) 약품주입 펌프

구분	주요내용
용도	- 약품탱크 내 약품을 pH 지시치에 따라 자동으로 일정량씩 탈취시설의 용수 탱크내로 이송
관리방법	- 펌프의 Head부분은 PVC 재질로 충격에 대단히 약하므로 심하게 조이거나 충격이 가해지면 손상을 입을 수 있음 - 월 1회 작동유의 유무를 확인하시고 누출 부분이 없는지 점검하여 주시고, 이상이 있을 시는 꼭 AS를 신청하여 점검 받아야 함
운전방법	- 약품 펌프는 2기가 설치되어 있으나 1대의 용량으로 충분히 공급될 수 있음 - Reaction Tank 내의 pH 지시치에 따라 자동으로 운전되므로 운전중에는 펌프를 자동으로 전환하시고 운전하지 않을 경우에는 꼭 수동으로 선택 하셔서 꺼 두셔야 함

#### (5) 용수 펌프

구분	주요내용
용도	- 용수 Tank내의 용수를 각 탈취시설로 이송하여 살수하며 용수 교체 시 Pump의 Drain 배관을 통하여 배출
운전전 점검	- 사용하지 않는 pump의(stand - by) Valve는 꼭 잠궈줘야 함 - Valve를 잠궈 주지 않으면 작동되는 Pump의 용수가 작동하지 않는 pump로 흘러들어가 작동하지 않는 pump의 Impeller를 역회전 시키므로 Impeller가 풀려 훼손됨
운전시 점검	- 가동 예정 Pump 결정 - 가동예정 pump의 valve를 open하시고 예비용 pump의 valve는 필히 잠궈줘야 함 - 가동후 정지시에는 정지 후 용수 탱크내 수위를 확인하셔서 적정여부를 확인하여야 함

### ▣ 시설 유지관리 점검 사항

#### (1) 성능유지를 위한 일반적인 사항

- ① 덕트 라인의 기밀 유지 및 청결 유지
- ② 탈취시설내 노즐 및 충전제 등의 정상상태 유지
- ③ 적절한 신수 공급 및 드레인 용수교체 주기의 유지
- ④ 설비 본체의 기밀 유지
- ⑤ 송풍기의 그리스(Grease) 주입 및 볼트 베어링 등의 소음상태 Check 후 조치
- ⑥ 물탱크내 수위 정상상태 유지
- ⑦ 급수 Pump의 부하 및 누수상태 Check 후 정상적인 작동유지
- ⑧ Pannel내 전원상태 및 Volt Meter, A-Meter 적산전력계 및 기타 계기 Check

#### (2) 정비주기 및 정비사항

구분	점검시기							비고
	적시	매일	1주	1개월	3개월	6개월	1년	
Fan				○			△	이상음 점검, 전류, 전압, 베어링Velt, 주유상태
Pump		○					△	작동 유무, 배관 누설 유무
Blower				○				이상음 점검, 전류, 전압, 주유상태
pH sensor			○					Sensor를 뽑아내어 전극부분의 청결상태 확인, 청소 표준 액으로 지시치 확인
L/S			○					Sensor를 뽑아내어 접촉부분의 청결상태 확인, 청소

## 07 설치사례

### ▣ 사업개요

- 시설명: 논산계룡축협 자연순환농업센터 광석사업소
- 위치: 충청남도 논산시 광석면 사계로 203-25
- 분뇨발생량: 100톤/일

### ▣ 시설개요

- 시설유형: 약액세정식 탈취시설(2단처리)
- 설치연도: 2016년
- 설계 및 처리용량: 1,300m<sup>3</sup>/분
- 처리조건: 1차 염기성처리(NaOH, 황산화물 처리), 2차 산성처리(H<sub>2</sub>SO<sub>4</sub>, 암모니아 및 아민처리)
- 처리효율: 90%(복합악취 인입농도 3,500배 / 처리 후 350배)

### ▣ 설치비 및 유지관리비

- 설치비: 308,000천원
- 유지관리비: 2,000원/톤

### ▣ 설치 사진



악취방지시설 전경



조작판넬



PUSH 팬



악취방지시설 전경



악취방지시설 전경

## 08 설치사진



고흥군 가축분뇨 처리장



고흥군 혐기소화조 및 가스저장조



남원 에너지 자원화 사업



전남 보성군 가축분뇨 공공처리장



진주 바이오가스 플랜트



전남 보성군 가축분뇨 공공처리장

## 평가 의견서

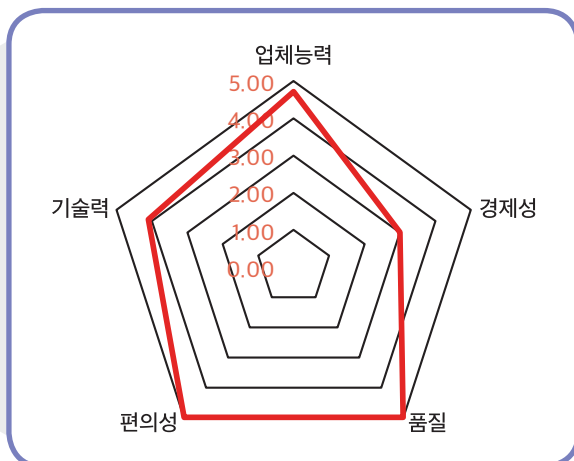

### 1. 업체 능력(4.7/5.0)

- ① **재무 상태:** 자기자본비율, 부채비율, 차입금의존도, 총자산회전율, 총자산수익률 등 건전함
- ② **시스템 설계:** 시스템 공정단계별 시설용량 세부 계산근거가 충실함. 기존 제품의 수평형 담체와 달리 수직거치형 담체를 사용하도록 설계함. 또한, 일반적인 산, 알칼리 처리에 의존하지 않고 마스킹 층을 추가로 구성함. 1차 생물학적 처리(수직거치형 밀폐형 순환타입의 미생물 친환경 바이오필터), 2차 약액세정식 탈취시설(한개의 탑에서 알칼리, 산 처리 등)로 구성
- ③ **물질 수지:** 전체 공정단계별(1차 세정 및 생물학적 처리시설, 약액세정, 부가반응 및 마스킹 등) 물질 수지 내용은 양호함
- ④ **매뉴얼 충실도:** 기계특성, 관리방법, 운전방법, 보수방법, 주의사항 등으로 구성된 매뉴얼 보유함
- ⑤ **A/S:** A/S 전담 인력(1명)을 구성·운영하고 있으며, A/S 위탁계약서를 체결하여 사후관리 함

### 2. 경제성(3.0/5.0)

- ① **설치비:** 483백만원(가축분뇨처리시설 100톤/일, 1,200CMM 용량 기준)이 소요되며, 시설본체, 덕트 및 배관공사, 기계 및 전기공사, 기초 콘크리트 공사, 기타(운송, 장비임대, 시운전) 포함함 금액임
- ② **톤당 처리비:** 연간 유지관리비는 약 120백만원/년(인건비, 전력비, 약품비, 기타 관리비 포함)에 해당함. 연간 처리비 중 고정비에 해당하는 시설의 감가상각비 검토에 따르면 내구연한은 30년으로 상정하였고, 이에 따른 1일 감가상각액은 44,096원, 배기량 기준 0.03원/m<sup>3</sup>으로 기존 처리비 산정액 평가에 영향 없었음

### 3. 품질(5.0/5.0)

- ① **기술 완성도**: 본 평가의 시료분석 결과, 복합악취(4,481배 → 208배), 암모니아(7.5ppm → 1.1), 황화수소(10,093ppb → 104)로 악취방지법 기준을 만족하는 것으로 나타남. 바이오필터를 약액세정탑 이전에 적용하고 있어 약품비, 운영비를 절감하고 처리효율을 높인 점이 우수함. 다만, 바이오필터에 부속된 액비를 활용하고 있어 부속된 액비가 공급되지 않을 경우 오히려 악취가 유발될 수 있어 운영 시 주의 필요
- ② **처리효율**: 복합악취, 암모니아, 황화수소 모두 85% 이상의 처리효율을 보였음

### 4. 편의성(5.0/5.0)

- ① **A/S 관리기록**: A/S 상세기록을 보유하고 있음
- ② **가동상태**: 탈취탑이나 국소배기 시스템이 정상가동되어 냄새발생이 아주 낮았음, 시설설치기간이 짧고, 처리 용량이 충분하여 가동에 이상은 없었음. 또한 황산과 가성소다 공급장치는 pH를 기준으로 자동제어 되는 등 안정적으로 운영되고 있음. 관련 장치의 교체 시기는 측정 없이 주기적으로 이루어지고 있으며, EC 등을 이용한 임계치 설정 후 자동 교체방안 등 개선된다면 더 효율적 운영이 가능할 것으로 판단됨

### 5. 기술력(4.1/5.0)

- ① **기술인증**: 탈취시설 관련 특허 5건 보유함
- ② **보급 개소수**: 1,000 CMM 이상 규모 6건(거창, 청양, 보령, 보성, 논산, 여수)의 보급 실적이 있음

✓ 상기 항목별 점수는 업체가 제시한 관리매뉴얼에 따라 정상운전 시 평가된 점수임을 참고바랍니다.



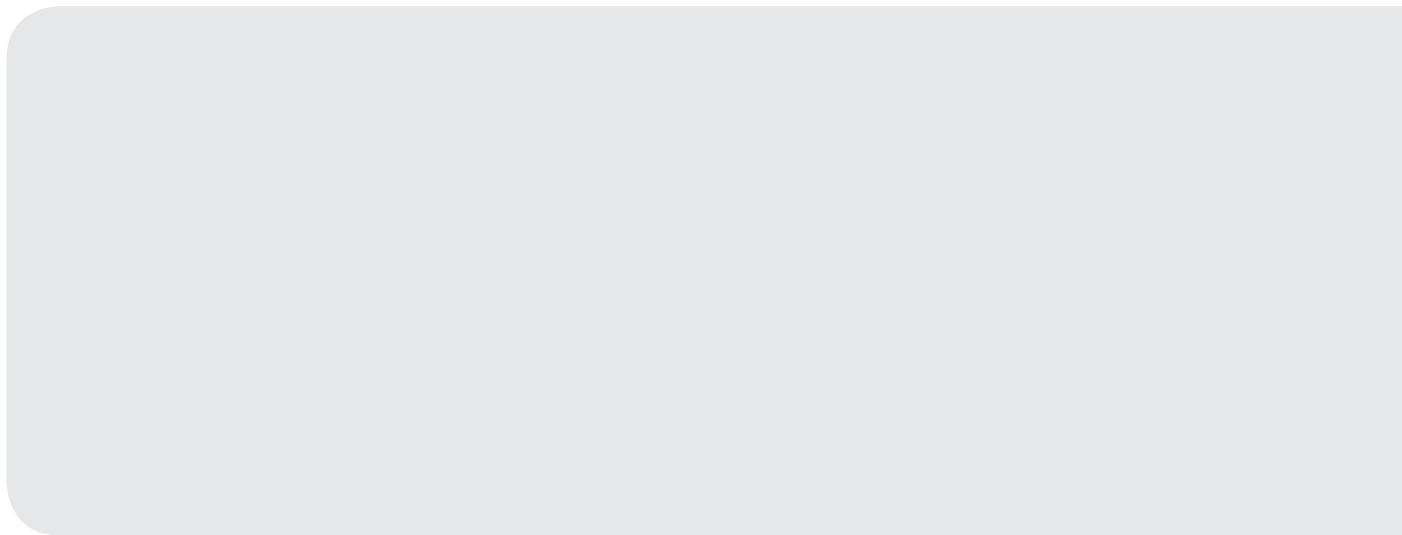



# 제 4 장

## Ⅵ 2017년 개별규모 가축분뇨 처리시설

- 01 퇴비화 시스템
- 02 액비화 시스템
- 03 정화처리 시스템

# (주)비케이환경종합건설

## 01 업체개요

기술명칭	수평 원통형 발효기(밀폐식)		
적용범위	가축농가(가축분, 폐사축), 도축장, 농수산물시장 폐기물		
주소	경기도 화성시 향남읍 서봉로 651-5(18589)		
전화번호	031-366-6236	F A X	031-366-5407
홈페이지	www.109net.com	E-Mail	baekoonet@naver.com

### ▣ 처리시설의 개략 플로우

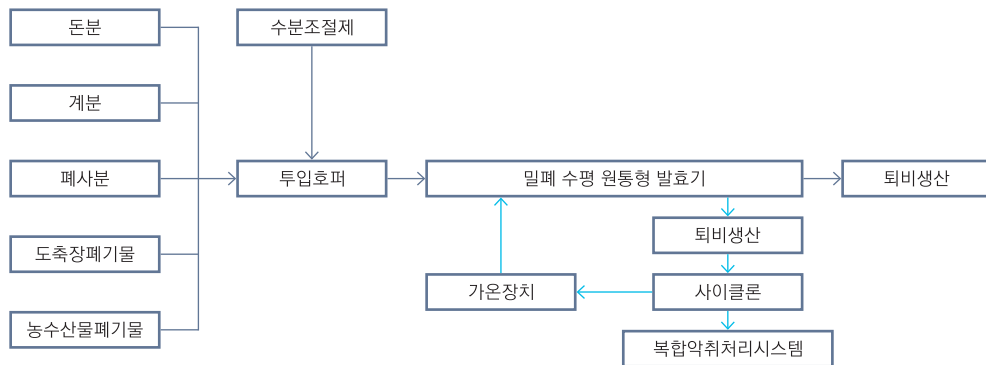

### ▣ 처리시설의 개요

- 본 수평 원통형 발효기는 완전 밀폐 구조이고, 시설 내부 공기 공급 방식이 강제 송풍방식이 아닌 음압배출형 방식으로 기존 수직 원통형 발효기보다 악취 및 분진 발생이 약 1/10로 적게 발생되어, 축산 농가에서 배출되는 돈분, 계분, 폐사축은 물론 도축장폐기물, 농수산물폐기물 등을 당해 시설에서 발생하는 악취를 민원 없이 효과적으로 처리할 수 있는 시설임

### ▣ 처리시설 특징

- 폐사축, 가축 태반 및 기타 고형물 등은 발생 즉시 수평 원통형 발효기에서 처리함으로써 악취 발생을 최소화함
- 배기가스를 응축시켜 수분과 악취를 제거한 후 일부를 반송하고, 유입되는 공기를 계절에 따라 임의로 가온하여 조절이 가능하므로 계절별 발효효율이 일정함

- 자체 순환되는 공기로 발효기 내부온도가 유지되며, 자연공기 유입 시 필요에 따라 가온할 수 있는 장치를 설치하여 발효기 내부 온도를 약 50℃ 이상 일정하게 유지함으로써, 계절적 영향 없이 발효 기간을 획기적으로 단축시킴
- 강제 송풍식이 아닌 음압배출형으로 기존 수직 원통형발효기 보다 악취 및 분진 90% 감소
- 수평 원통형 발효기는 이동·설치 및 조작이 쉽고, 낮은 동력비(최대 10HP)로 농·축산 전반에 걸쳐 보급이 용이할 뿐만 아니라 퇴비 생산비용을 절감할 수 있음
- 양돈농가에서 발생하는 돈분뇨 고액분리 고형분만 발효기 투입 시, 구리(Cu), 아연(Zn)의 함유량이 높으나 폐사축과 함께 발효하면 구리와 아연함량을 낮출 수 있음

## ▣ 원료의 전처리

- 폐사축의 경우 1차 파쇄하여 발효기에 투입
- 처리 대상 유기성 폐기물의 평균 함수율 65% 이하로 되게 수분조절재와 혼합하여 발효기 투입
  - 양돈농가에서 고액분리된 고형물과 톱밥을 콘베어로 연결하여 자동 투입함으로써, 시설 주변 악취발생을 최소화하고, 자동운전이 가능함.
- 발효효율을 높이고, 수분조절재를 절약하기 위하여 생산된 퇴비를 30% 정도 재사용

## ▣ 처리시설 설치 예시

- 시설위치: 제주시 구좌읍 상도로 224-22
- 시설용량: 36m<sup>3</sup>
- 처리량: 약 3.525톤/일[고액분리고형분 1.8(톤/일) + 폐사축 1(톤/일) + 수분조절재 0.725(톤/일)]
- 성분 분석: 투입원료의 종류(고액분리고형분 + 폐사축 + 톱밥)

(2017.10.24. 농업기술실용화재단)

구분	단위	기준	분석결과
유기물	%	30 이상	39.26
유기물 대 질소의 비	%	45 이하	20.88
부숙도(곰-백)	%	부숙완료 이상	부숙완료
염산불용해물(토사)	%	25 이하	2.18
E. coli O157:H7	-	불검출	불검출
Salmonella spp.(정성)	-	불검출	불검출
수분	%	55 이하	48.58
염분	%	2.0 이하	0.43
금속성분	비소(As)	45 이하	불검출
	카드뮴(Cd)	5 이하	불검출
	수은(Hg)	2 이하	불검출
	납(Pb)	130 이하	15.13
	크롬(Cr)	200 이하	21.78
	구리(Cu)	360 이하	357.87
	니켈(Ni)	45 이하	8.46
	아연(Zn)	900 이하	1327.25

\* 아연성분 기준치 초과

## ▣ 처리비용

### ● 시설비

	구분	수평 원통형 발효기
시설비	기계설비	100,000,000원 × 2대
	약취방지시설	20,000,000원
	송풍시설	-
	비가림시설	10,000,000원
	건축물 설치비용	-
	<b>합계</b>	<b>230,000,000원</b>

### ● 운영비

	구분	산출내역
고정비 (A)	인건비	- 시설관리: 1명 × 2,000천원/월 × 12월/년 × 0.125(작업기여율) = <b>3,000천원/년</b>
	관리비 (인건비의 10%)	- 3,000천원/년 × 0.1 = <b>300천원/년</b>
	유지보수비 (시설투자비의 0.5%)	- 230,000천원 × 0.005 = <b>1,150천원/년</b>
	원료구입비(톱밥)	- 2.42m <sup>3</sup> /일 × 33천원/m <sup>3</sup> × 250일/년 = <b>19,938천원/년</b>
	감가상각비	- 230,000천원/7년 = <b>32,857천원/년</b>
	<b>합계</b>	<b>57,272천원/년</b>
변동비 (B)	전력비	- 계약전력: 110kW(110kW × 1,150원/kW × 12월/년 = 1,518천원/년) - 사용전력: 2191.95kWh/일 × 365일/년 × 39.20원/kWh = 31,362천원/년 <b>소계: 32,880천원/년</b>
	기타(시설투자비의 0.02%)	230,000천원 × 0.0002 = <b>46천원/년</b>
	<b>합계</b>	<b>32,926천원/년</b>
	<b>총계(A+B)</b>	<b>90,198천원/년</b>
	톤당 운영비	운영관리비 (90,198천원/년) ÷ (투입량 3.525톤/일 × 가동일수 250일)
	※ 톤 기준: 주원료량	= <b>102천원/톤</b>

## ▣ 처리시설 도입 시 유의점

### <공법 선정시 유의사항>

- 수평 원통형 발효기 처리 대상 물질 여부 확인(약품 응집 탈수케익은 불가)
- 설치 지역의 폐기물 발생량, 설치 가능 부지 면적, 이송 및 투입 방법, 생산되비 활용방법 등을 종합적으로 고려하여 경제성 분석 후 기본설계를 통해 적용

### <시설 설치시 유의사항>

- 축산농가에서 발생하는 돈분, 계분, 폐사축 등의 가축분, 농수산물 시장 및 집하장에서 발생하는 농수산폐기물, 도축장에서 발생하는 도축폐기물 등을 발생 즉시 발효기 투입이 가능한 시설 설치 (약취 및 인건비 감소)

- 반입폐기물 중 조대폐기물 파쇄 시설 마련
- 처리 폐기물과 수분조절재 혼합 및 투입 방안 마련

### <운전시 유의사항>

- 반입폐기물 중 조대폐기물 파쇄
  - 폐사축의 경우 1차 파쇄 후 시설로 반입
- 반입된 각종 폐기물은 각각의 함수율에 따라 수분조절재와 일정량 혼합하여 수분함량을 65% 이하로 조절
  - 반입폐기물과 수분조절재의 함수율을 수시로 체크하여 배합비율 산정
  - 수분조절재 보관 시 습기 등 외부에 영향을 받지 않는 곳에 보관
- 원료를 수평 원통형 발효기(이하 발효기)에 투입 후 일정시간 발효과정을 거쳐 생산퇴비 배출까지 발효기 각단에 부착된 온도계를 통해 내부 온도를 점검
  - 평균 내부 온도를 50~60℃ 이상유지(2, 3단계에서 온도가 가장 높고, 이후 점점 낮아짐)
  - 온도 변화에 따라 유입공기 가온장치를 이용한 온도 조절 및 수분조절
- 내부 공기순환은 발효기 후단에 설치된 배기팬 및 사이클론 점검
  - 응축수의 양이 적게 발생될 경우 발효기 내부온도 확인하고, 수분 조절재 추가 투입을 고려해야 함
  - 배기팬의 흡입배관이 퇴비로 막힐 우려가 있으므로 주기점검해야 함
- 발효 생산된 퇴비의 품질 확인
  - 각 단계별 설치된 점검구를 통해 내부 시료 채취 후 수분함량 측정해야 함
  - 발효기의 내부에서 충분히 발효될 수 있도록 회전수를 조절해야 함
  - 분기별 공인기관 비료공정증명서 분석 의뢰가 필요함
- 수평 원통형 발효기는 본체가 회전하면서 공기와 접촉하여 내부의 원료를 발효시키므로 적절한 회전 수로 조절하여 운전해야 함
  - 투입되는 원료의 성분 및 함수율에 따라 탄력적으로 회전수 조정 운전해야 함
- 복합악취처리시스템은 살수설비, 바이오필터, 오존처리 시스템이 반영되어 있어서 시스템 내부의 세정액 상태, 오존의 발생유무 및 악취발생 등을 확인 하여 정상가동 중인지를 확인해야 함

**<운전시 유의사항>**

점검항목	점검기준	점검결과
발효기 투입부	투입 혼합원료의 함수율 측정	
	스크류컨베이어 정상작동 유무	
발효기	각 단계별 내부 온도 확인	
	감속기 정상 작동 유무	
	내부 공기 순환 정상작동 유무	
	발효기 주변 악취 발생 유무	
발효기 배출부	생산퇴비의 함수율 측정	
	생산퇴비 악취 발생 유무	
	배출 스크류컨베이어 정상작동 유무	
복합악취처리 시스템	배기팬 정상 작동 유무	
	사이클론 응축수 배출량 확인	
	오존발생장치 정상작동 유무	
	살수 정상작동 유무	

**▣ 처리시설의 장·단점****<장점>**

- 밀폐구조로 악취확산 방지
- 악취 발생량이 높은 폐사축 등의 유기성폐기물을 발생 즉시 처리하여 악취발생 최소화로 퇴비화 가능
- 공기 배관에 가온장치를 설치하여, 계절에 따른 온도변화에도 발효기 내부 평균 50℃ 유지
- 발효기간 단축
- 공기 접촉식으로 기존 수직 원통형발효기 보다 악취 및 분진 90% 저감
- 자연공기 접촉만으로 발효기 내부 온도 평균 50℃이상을 유지하여 비료공정규격에 적합한 퇴비 생산
- 설치, 조작용이, 낮은 동력비(최대 10HP), 뛰어난 효율

**<단점>**

- 수직 원통형발효기 보다 부지면적 넓음

**▣ 처리시설 실사례**

업체명	지역	적용방법	처리량(톤/일)	설치연도	비고
제주동부축산영농조합법인	제주도	퇴비화 시설	3.75	2014.12	
용인옥산영농조합법인	경기도	퇴비화시설	2	2013.12	연구시설

## 02 설치사진



밀폐 수평 원통형 발효기 전경



밀폐 수평 원통형 발효기 투입호퍼



밀폐 수평 원통형 발효기 공기순환라인



밀폐 수평 원통형 발효기 배출구



밀폐 수평 원통형 발효기 생산폐비포장



밀폐 수평 원통형 발효기 탈취시스템

# 평가 의견서

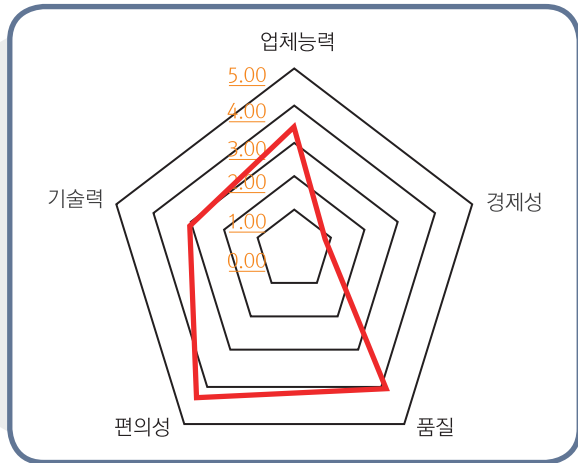

## 1. 공정의 개요 설명

- 수분조절재와 혼합 후 함수율을 65% 내외로 조절하여 수평원통형 발효기에 투입하여 퇴비화를 진행
- 퇴비 발효기간은 12일 내외로 수평원통형 발효기를 1일 12회전하여 발효를 진행하며, 발효 완료된 퇴비의 30%를 수분조절재로 재사용

## 2. 처리시설 개요

- 전처리시설
  - 본 시설은 원료반입 → 전처리 → 발효 → 약취제거 → 기타 작업단계로 운영
  - 폐사축을 1차 파쇄하여 축분과 혼합하여 투입하며, 생산퇴비를 30% 수분조절재로 이용하여 전처리시설에서 혼합
- 수평원통발효기
  - 수평원통발효기의 평균온도는 50℃를 유지하며, 공기공급은 강제송풍방식이 아닌 음압 배출형 방식으로 운영
  - 발효시설은 2HP의 구동모터를 이용하여 1일 12회전으로 운영
- 약취탈취시설
  - 복합약취처리시스템은 1차적으로 사이클론을 통해 가스 내 수분을 제거
  - 2차 살수 및 바이오필터로 처리하며, 3차 오존산화 처리 후 대기 중으로 배출



### 3. 설치비관련 의견

- 시설설치비용은 230백만원으로 개별농가에서 설치하기에는 부담이 있음
- 축분과 폐사축 처리를 위한 시설로 운영 시 적합

### 4. 운영비관련 의견

- 톤당 운영비용이 102천원으로 축분 처리 개념으로는 고비용으로, 폐사축 처리와 접목시 운영이 가능하며, 생산퇴비의 유상판매 검토가 필요

### 5. 환경적인 여건(냄새, 주변 흙오염, 파리 등)에 대하여 평가

- 밀폐구조로 침출수와 악취 발생 등 주변 환경이 양호

### 6. 종합의견

- 원통밀폐형 발효시설은 문제가 되고 있는 농가의 축분과 폐사축의 적정처리가 가능하며, 소규모 농가의 설치비용을 감안하여 대규모의 축산농가에 설치가 적합함
- 원통밀폐형 발효시설의 적정운영을 위한 투입원료의 함수율 조절이 선행되어야 함
- 발효기간이 짧아 적정 투입량을 준수해야 하며, 발효기의 운영효율 유지를 위해 시설물 담당자가 필요함
- 발효기간이 짧고, 발효퇴비를 재사용하기 때문에 적정발효가 이루어지는지 발효온도가 제대로 올라가는지에 특히 유의해야 함
- 농장 내 폐사축의 적정처리로 질병과 환경오염 예방이 가능함

# (주)에셀

## 01 업체개요

기술명칭	JAB™에 공법을 이용한 가축분뇨 액비화 시스템		
적용범위	개별규모 액비화 시설		
주소	경기도 안산시 단원구 광덕대로 206 304호(고잔동, 골든빌)		
전화번호	031-475-0688	F A X	031-475-0687
홈페이지	E-Mail ezer0688@hanmail.net		

### ▣ 처리시설의 개략 플로우

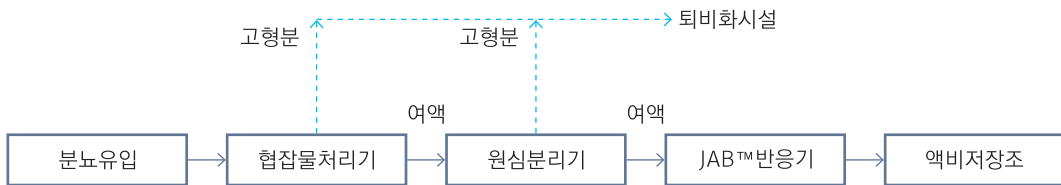

### ▣ 처리시설의 개요

- 미세스크린 및 원심고액분리기를 이용하여 가축분뇨를 전처리 후 “JAB”(Jireh Advanced Biological reactor) 반응기(특허 제0818675 등) 공정에 의한 고온호기성 발효를 통해 짧은 체류시간(2~4일)으로 액비 생산
- 전처리 과정에서 별도의 약품을 사용하지 않기 때문에 발생하는 고형분은 개별 농가에 설치된 퇴비사로 이송하여 퇴비화하거나, 위탁처리
- JAB™ 공법을 이용하여 액비 생산 후 액비저장탱크에 저장이 필요함

### ▣ 처리시설 특징

- “에셀” 시스템은 (주)이레환경테크로부터 사업권을 인수받은 시스템임
- JAB™ 공정의 내부 구조 및 기액혼합장치(특허 제0892064호)에 의한 교반 및 산소전달로 짧은 체류 시간(2~4일) 내에 액비 생산 가능
- 짧은 체류시간으로 소요 부지 절감 및 STS 구조물로 제작이 가능하여 공사기간 단축 가능
- 약품 및 외부 미생물 주입 불필요

- 산소전달률을 높임으로써 전력비용 등 절감
- 고온 호기성 발효 공정을 통한 병원성 미생물의 사멸 및 악취가 비교적 적은 액비생산
- 미세스크린 및 원심분리기, 그리고 JAB™ 공정이 자동화되어 운전이 용이

## ▣ 원료의 전처리

- 유입 분뇨를 미세스크린 및 원심고액분리기를 이용하여 가축분뇨 중에 포함된 협잡물과 미세 고형분을 처리
- 전처리 과정에서 별도의약품 투입 없이 자동화 운전 가능

## ▣ 처리시설 설치 예시(Q=30m³/일, 일관사육 기준 / 고창군 ○○농장)

- 액비화 시설 구조물

구조물명	수량	유효용량(m³)	체류시간(일)	비고
집수조	1	60.0	2.0	
유량조정조#1	1	60.0	2.1	기존시설 변경
유량조정조#2	1	100.8	3.6	
JAB Reactor	1	145.0	3.3	신설
액비저장조	1	278.4	20.0	기존시설 재활용
	1	275.2		

- 액비화 기계설비

기기명	형식	규격	수량(ea)	동력(kW)
원심분리기 유입펌프	Submersible Vortex	50A × 0.1m³/min × 12mH	2	0.75
원심고액분리기	스크류데칸타	1~5m³/hr	1	11.00
이송 컨베어	스크류	Ø250 × 5mL	1	1.50
유량조정조 송풍기	Root's	50A×1.9m³/min×0.4kg/cm²	1	3.70
유량조정조 산기관	Disk	120ℓ/min-ea	15	-
JAB 투입펌프	Submersible Vortex	40A × 0.1m³/min × 12mH	1	0.75
JAB 송풍기	Root's	100A×6.9m³/min×0.5kg/cm²	2	11.00
JAB 산기관	음향공진산기관	120ℓ/min-ea	64	-
JAB 반송펌프	Submersible Vortex	40A × 0.1m³/min × 12mH	1	0.75
JAB Internal	장방형	3.0m × 3.0m × 5.0m × 2조	1	-
기액혼합장치	Submersible	240/s	3	3.75
소포펌프	Submersible Vortex	80A × 0.3m³/min × 12mH	2	2.20

● 성분 분석(방류수수질분석 결과, 기타지역 허가대상)

(2017.10.24. 농업기술실용화재단)

구분	단위	기준	분석결과	
질소전량	%	질소전량, 인산전량, 칼리전량 각각의 성분 합계량 0.3% 이상	0.26	
인산전량	%		0.048	
칼리전량	%		0.29	
E. coli O157:H7	-	불검출	불검출	
Salmonella spp.(정성)	-	불검출	불검출	
수분	%	95 이상	98.06	
염분	%	0.3 이하	0.14	
금속성분	비소(As)	mg/kg	5 이하	불검출
	카드뮴(Cd)		0.5 이하	불검출
	수은(Hg)		0.2 이하	불검출
	납(Pb)		15 이하	불검출
	크롬(Cr)		30 이하	불검출
	구리(Cu)		50 이하	12.32
	니켈(Ni)		5 이하	불검출
	아연(Zn)		130 이하	29.48

▣ 처리비용

● 시설 설치비(JAB 반응조 및 기자재 설치비)

공종	수량	단위	총사업비	비고
총사업비			187,000,000	
1. 기계	1	LOT	137,000,000	원심고액분리기 포함
2. 토목	1	LOT	50,000,000	기존 집수조 변경 및 JAB™ 반응기 신설

● 유지 관리비

구분	액비화	합계	비고
1. 인건비	27,397원/일	27,397원/일	인건비: 20,000,000원/인년(0.5인 적용) 전력비 기본요금: 1,070원/kW 계약전력: 70kW 전력 사용요금: 36.4원/kW 기준
2. 전력비	35,912원/일	35,912원/일	
일간 비용	63,309원/일	63,309원/일	
월간 비용	1,899,270원/월	1,899,270원/월	
연간 비용	22,791,240원/년	22,791,240원/년	
톤당 비용	2,110원/톤	2,110원/톤	

\* 액비화 시설 가동일수: 30일/월, 12개월 기준

## ▣ 처리시설 도입 시 유의점

### <공법 선정시 유의사항>

- 사육형태에 따른 가축분뇨의 유기물질 농도의 차이로 인해 JAB™ 공정의 설계조건이 달라질 수 있음
- 효율적인 액비 생산을 위해서 원심고액분리기 설치가 필요하며, 원심고액분리기를 사용하지 않을 경우 JAB 공정의 체류시간이 달라질 수 있음
- 단독으로 기능하기는 어려우므로 안정화조 또는 액비생산조가 필요함

### <시설 설치시 유의사항>

- 기존 가축분뇨 처리시설들과 연계를 위한 동선을 고려해야 함
- 원심고액분리기를 신규로 설치할 경우 고품분 발생량이 증가할 것에 대한 방안 마련 필요

### <운전시 유의사항>

- 운전초기 및 가축분뇨 성상 변동에 따라 거품이 다량 발생할 수 있으므로, 소포설비의 상시 가동 및 점검 필요

### <시설 유지관리시 유의사항>

- JAB™ 반응기 내부 청소를 1회/2년 정도로 수행해 주어야 함

## ▣ 처리시설의 장·단점

### <장점>

- 짧은 체류시간으로 인한 소요부지 절감
- 자동화 운전에 의한 인건비 절감
- 짧은기간 중숙정도의 액비 생산 가능
- 기존 가축분뇨 처리시설(액비저장조)과 연계 가능

### <단점>

- 초기 투자비가 다소 고가
- 고속발효의 경우 2차 악취발생 가능
- 전처리 기능으로 사용

## ▣ 처리시설 실사례

업체명	지역	적용방법	처리량(톤/일)	설치연도	비고
신흥영농	전북 고창군	JAB™ 액비화	8	2017	STS 구조물
가림	전북 고창군	JAB™ 액비화	13	2017	STS 구조물
하나농장	전북 고창군	JAB™ 액비화	8	2017	STS 구조물
성암농장	전북 고창군	JAB™ 액비화	30	2015	R/C 구조물
영농조합법인 운도축산	전북 고창군	JAB™ 액비화	30	2014	R/C 구조물

## 02 설치사진



시설전경



JAB 공정(JAB 반응기 상부)



집수조



고액분리 공정(원심분리기)



송풍기



고액분리 공정 후 고형분

# 평가 의견서

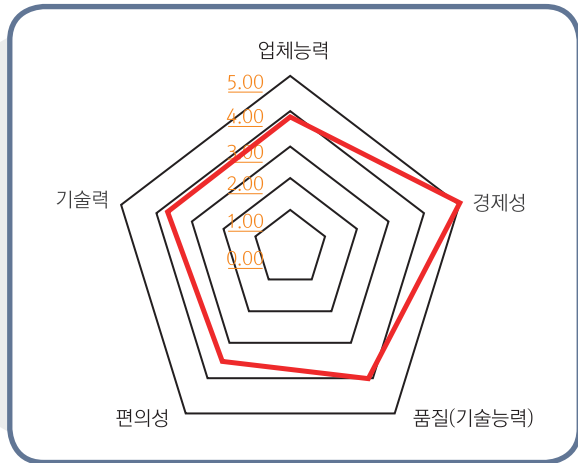

## 1. 공정의 개요 설명

- JAB reactor 공정을 이용한 가축분뇨 처리는 질소, 인, 유기물 등의 영양물질을 함유하고 고형물질의 함량이 높은 가축분뇨의 특성을 활용하여 액비를 자원화하는 공정임

## 2. 처리시설 개요

- 액비화, 2차 고액분리(드럼스크린, 원심고액분리기) 후 유량조정조에서 정량(30톤/일)을 JAB로 이송, 약 3일간 고속발효 후 저장조로 이송
- 약취탈취시설, JAB와 액비저장조에 탈취시설이 없다고 함
- 밀폐형 반응교반기로 수증기·액 혼합기는 반응조에서 공기공급, 교반, 기·액 혼합의 역할을 동시에 수행함
- 외부에서 공급된 공기와 반응조 내의 액체(반응조 내의 분뇨+고온 호기성 미생물)가 혼합되며, 혼합액은 장치의 교반력과 고부하 운전(BOD 용적부하: 10~20kgBOD/m<sup>3</sup>/d) 방법을 적용함
- 에어 스트리핑(암모니아 스트리핑)작용과 교반강도를 통한 질소처리 방법을 적용함
- 고온(40~60℃) 호기성 소화 방식으로 교반기 마찰력에 의해 분해됨

## 3. 설치비관련 의견

- JAB의 설치비는 8,000만원이나 액비저장조와 고액분리기 비용은 미책정 됨



#### 4. 운영비관련 의견

- 운영비가 너무 낮게 산출된 것으로 판단됨(정밀 검토가 필요함)
- 본 처리시설은 신규시설(1년미만)로 보수비용 미포함

#### 5. 환경적인 여건(냄새, 주변 흡오염, 파리 등)에 대하여 평가

- 악취방지시설의 설치가 없는 경우, 악취발생의 우려가 있음
- 전체적으로 분뇨처리를 비롯하여 농장관리가 양호하여 냄새와 파리 발생 등은 나타나지 않음

#### 6. 종합의견

- JAB반응기는 단독 설치는 무리가 있고 전처리, 후기 호기폭기조 및 액비저장조 또는 방류시설이 추가 요구됨.(현장 점검결과 JAB 시스템은 하나의 공법보다는 반응기로 역할 함)
- 실제 양돈농가에서 시설 설치시 JAB반응기 이외에 시설비 및 운영비 등을 함께 고려하여 소요비용을 산출해야 함
- 본 시스템은 기존 축산농가의 액비화시설과 연계하여 활용할 수 있는 장점이 있음
- 교반을 통한 방법을 적용할 때에는 시설로부터의 악취발생 우려가 있으므로 악취저감시설 운영에 관심을 가져야 함
- JAB시스템 유입 전 반드시 고성능 고액분리기 적용이 필요하고 부유물질(SS) 미감소시 과부화 현상이 우려됨

# (주)대성환경ENG

## 01 업체개요

기술명칭	일체형 착유 세척수 처리장치		
적용범위	축산농가(젖소) 착유 세척수		
주소	충청북도 진천군 덕산면 신척산단4로 73		
전화번호	043-537-0337~8	F A X	043-537-0339
홈페이지	www.daesungine.com	E-Mail	daesungine@daum.net

### ▣ 처리시설의 개략 플로우

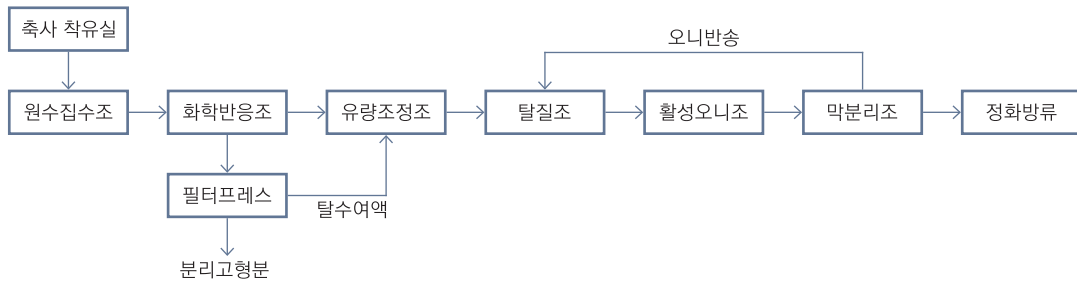

### ▣ 처리시설의 개요

- 화학반응조, 유량조정조, 탈질조, 활성오니조, 막분리조가 일체로 구비된 탱크내에서 착유세척수가 단계적으로 정화처리될 수 있는 일체형 착유 세척수 처리장치임
- 화학적, 물리적, 생물학적 처리의 활성오니법에 MBR(분리막) 공법을 적용함
- 탱크 안에 일체형 설비가 조합되므로 부지활용성이 높고, 설치가 간편하며, 현장에 따른 대응성이 높음(추후 선택적 공정으로 변경 가능함)
- 유량 및 수질 변동에 대응이 빠름

### ▣ 처리시설 특징

- 일체형 탱크 내에 정화에 필요한 각각의 처리조가 일체로 구비되어 있어 낙농시설에서의 설치, 사용 및 관리가 용이하고, 스테인레스 재질로 내식성이 우수함
- 운영관리가 용이하고 비용이 저렴하며 경제적임

- 제한된 부지 내에서 최소한의 토목비용 및 설치의 편리성을 고려함
- 탱크 본체는 낙농시설의 규모와 배출되는 원수의 양에 따라서 다양한 용량으로 설계 가능함
- 유기물 제거가 가능하고 색도 역시 처리하며, 방류기준이 강화된 총인, 총질소 기준치 이내로 제거 가능
- 탈질조와 활성오니조의 운영으로 안정적인 정화처리가 가능함
- 분리막으로 고액분리 효율을 높일 수 있음

## ▣ 원료의 전처리

- 화학적 중화, 응집 처리
- 약품 반응조 운영 주기: 8회/월 기준
- 1회 약품 사용량(평균): 소석회 2kg/회, 황산알루미늄 2kg/회, 폴리머 2kg/회
- 화학 반응조 운전 순서
  - 반응조에 원수투입 후 교반기를 작동 → 소석회를 1회분량(2kg)을 5회(400g씩)에 걸쳐 소분하여 투입 → 안정화 대기(2~3분) → 황산알루미늄을 주입하여 pH를 7로 조정 → 폴리머 투입(수동) → 플럭형성이 완료된 후 교반 종료 → 탈수기를 이용한 배수

## ▣ 처리시설 설치 예시

- 설치장소: 충남 천안시 동남구 성남면 천정 1길 13-25(인창목장)
- 시설능력: 3.0m<sup>3</sup>/일(젖소: 124두, 소: 82두 기준)
- 정화시설 가동시간: 24시간/일
- 성분분석(방류수: 기타지역, 허가대상 배출시설)

(분석기관: 2017.10.24., 농업기술실용화재단)

구분	단위	기준(기타지역, 허가대상 배출시설)	분석결과
BOD	mg/L	120 이하	5.64
부유물질(SS)	mg/L	120 이하	5
총 대장균군	CFU/mL	3,000 이하	불검출
T-N	mg/L	250 이하	91.91
T-P	mg/L	100 이하	1.046

## ▣ 처리비용

### ● 시설 설치비

구분	시설·장비명	사업량		합계(원)
	합계			45,000,000
저장조공사	토목공사	100	m <sup>2</sup>	3,000,000
	지하저장탱크	1	식	15,000,000
화학반응조 설비	화학약품탱크	1	식	300,000
활성오니조 설비	산기관 공사	1	식	5,300,000
	브로워 설비	1	식	1,200,000
방류(막분리조) 설비	분리막 설비	1	식	1,500,000
고액분리 설비	탈수 설비	1	식	10,000,000
	배관 및 전기공사 외	1	식	6,200,000
기타 설비	펌프 및 부속물품	1	식	2,500,000

### ● 유지 관리비

구분	항목	단위	금액	비고
지출	약품비용	천원/년	672	약품비 내역 참고
	전력비	천원/년	2,956	예상소요전력량 참고
	슬러지처리비	천원/년	360	
	유지보수비	천원/년	225	시설투자비의 0.5%
	기타	천원/년	90	시설투자비의 0.2%
	감가상각비	천원/년	1,125	
	합계	천원/년	5,428	
총 지출/처리량			6,031원	3톤/일, 900톤/년

### ● 톤당 처리비

구분	연간 처리량
연간 처리량	900m <sup>3</sup> /년
연간 운영관리비	5,428천원/년
톤당 처리비	6,031원/m <sup>3</sup>

## ● 유지 관리비

기계명	동력(kW)	수량	사용대수	사용전력(kW)	사용시간	사용동력
펌프	3.7	2	1	3.7	8	29.6
브로워	2.25	2	2	4.5	24	108
교반기	0.75	2	2	1.5	6	9
다이하프램펌프	0.75	1	1	0.75	6	4.5
육상펌프	0.25	4	2	0.5	8	4
탈질조 교반기	0.75	1	1	0.75	24	18
세척펌프	0.25	2	1	0.25	12	3
합계						176

\* 1일 전력비 = 176 kW/D × 0.7(부하율) × 80원/kW ≈ 9,856 원/일

## ▣ 처리시설 도입 시 유의점

## &lt;공법 선정시 유의사항&gt;

- 활성오니조 폭기량 및 체류시간에 따라 효율이 결정되므로 각 일련의 과정에서 상기사항에 대한 충분한 검토와 설계가 이루어져야 함
- 처리량 변동, 부하량 등을 고려하여 최소 20% 이상의 여유용량을 고려하여 설계

## &lt;시설 설치시 유의사항&gt;

- 모든 시설은 가능한 내구성이 강한 재질로 설치하는 것이 바람직함
- 착유세척수 정화처리 시설 설치 기준

공정	세부규격
유량조정조	<ul style="list-style-type: none"> <li>● 유효용량은 유입폐수가 충분히 균일화될 수 있도록 함</li> <li>● 펌프이용 이송 시 일정한 수위를 유지토록 함</li> <li>● 1일 1톤 규모 정화처리 시설의 경우 2톤 정도의 용량 확보</li> </ul>
중화시설	<ul style="list-style-type: none"> <li>● 중화조 체류시간이 10~20분 정도 되게 함</li> <li>● 조의 규격은 가로와 세로보다 깊이가 더 깊게 함</li> <li>● 교반기의 회전속도는 분당 120회전 내외 정도로 함</li> </ul>
응집시설	<ul style="list-style-type: none"> <li>● 유효용량은 체류시간이 15~20분 정도 되게 함</li> <li>● 패들형 교반기로 완속 교반을 행하며 교반 속도는 분당 40~60회전</li> <li>● 약품탱크와 정량중입펌프를 설치함</li> </ul>
폭기시설	<ul style="list-style-type: none"> <li>● BOD용적부하는 0.3~0.8kg/m<sup>3</sup>일 정도로 함</li> <li>● BOD슬러지 부하는 0.3kg BOD/kg MLSS일 내외로 함</li> <li>● 공기의 공급은 폭기조의 DO가 0.5~2mg/L 정도가 되게 함</li> </ul>

\* 착유세정수정화처리기술지침서-농촌진흥청 국립축산과학원.2016.09.28.<표3.4>

### <운전시 유의사항>

- 정화처리시설 운전 매뉴얼을 숙지하고 수시점검을 실시할 것
- 화학적 처리(중화,응집) 전처리가 후단의 생물학적 처리에 큰 영향을 끼치므로 약품의 정량 주입 및 교반 상태를 수시로 체크하여 플럭 형성 확인

### <시설 유지관리시 유의사항>

- 유지관리 지침서 및 시설 관리기록을 작성하여 관리
- 구동장치 및 베어링 등은 정기적으로 그리스(Grease)와 같은 윤활유를 주입
- 시설 점검 시 안전사고에 유의하고 확인 후 가동

## ▣ 처리시설의 장·단점

### <장점>

- 축산농가(유량, 부하)에 따른 적정 시스템 설계 가능함
- 설비의 간소화로 설치비 및 운영관리비가 경제적임
- 설비 운영 및 조작이 간단하여 별도의 전문관리인이 필요없음
- 배관 설비 관리 및 보수가 용이함

### <단점>

- 자체 퇴비화 시설이 없는 경우 슬러지를 위탁처리 하여야 함
- 농가 상황, 여건에 따라 설치비 및 운영비가 추가될 가능성이 있음을 염두 해야 함

## ▣ 처리시설 실사례

업체명	지역	적용방법	처리량(톤/일)	설치연도	비고
인창목장	충남 천안	활성오니 + MBR	3.0	2016	

## 02 설치사진



착유세척수 처리시설 외부전경



착유세척수 처리시설 내부전경



약품 반응 탱크 및 수중교반기 인양대



통합판넬 및 원수 이동 배관,  
반응조 교반감속기 및 브로워 설비 등



유량조정조→탈질조 이송펌프, Bypass 배관 및  
V-notch(막분리조 → 탈질조 반송)



탈수기-필터프레스

# 평가 의견서

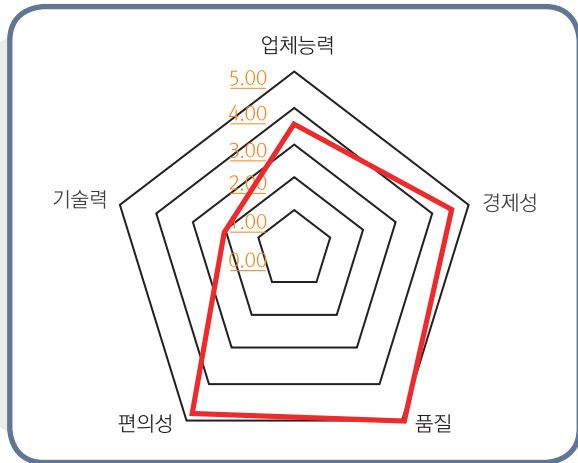

## 1. 공정의 개요 설명

- 원수 집수조 → 화학반응조 → 필터프레스 → 유량조정조 → 탈질조 → 폭기조 → 침전조 → 여과필터(MF) → 방류
- ※ 화학반응조(용량 8m<sup>3</sup>): 황산알루미늄, 폴리머, 소석회 등을 수동으로 투입해 30분간 반응

## 2. 처리시설 개요

- 호기성미생물을 이용해 생물학적 처리 후 필터프레스로 고액분리과정 거침
- 액상물은 호기성미생물과 침전과정을 거친 후 여과필터링 공정 후 방류

## 3. 설치비관련 의견

- 1일 3m<sup>3</sup> 처리시스템: 4,500만 원
  - Filter press 시공비: 6백만 원(1일 2m<sup>3</sup> 처리용량), 3.5백만 원(1일 1m<sup>3</sup> 처리용량)
  - 평막(MF): 1.5백만 원(수명 5년)

## 4. 운영비관련 의견

- 화학약품 사용비(1일 약 0.5 m<sup>3</sup> 이하 처리 시)
  - 황산알루미늄: 17,000원/주
  - 폴리머: 370원/일(1m<sup>3</sup> 당 1kg 투입, 폴리머 구입비 15,000원/20kg)
  - 소석회: 1kg/일
- 공정상 처리용량이 작아 운영비의 문제는 없는 편임



## 5. 환경적인 여건(냄새, 주변 흡오염, 파리 등)에 대하여 평가

- 농장 환경이 비교적 청결하고 악취와 해충 등 환경적 문제 양호

## 6. 종합의견

- 농가의 필요에 의해 시공된 시설이기는 하나 처리용량이 과다 설계된 시설임
  - 설치된 시스템의 처리용량: 3m<sup>3</sup>/일
  - 실제 유입되고 있는 착유 세정수: 1일 약 0.5m<sup>3</sup> 이하(착유두수 약 50두)
- 환경 용량의 부하 및 방류수질의 오염은 발견되지 않았으나 세부공정별 분석 필요
- 1일 1m<sup>3</sup> 처리용량 시스템의 시공비는 약 3,500백만원이라고 함

# (주)에셀

## 01 업체개요

기술명칭	JAB#2 정화방류 공정		
적용범위	개별규모 정화방류 시설		
주소	경기도 안산시 단원구 광덕대로 206 304호(고잔동, 골든빌)		
전화번호	031-475-0688	F A X	031-475-0687
홈페이지	E - Mail ezer0688@hanmail.net		

### ■ 처리시설의 개략 플로우

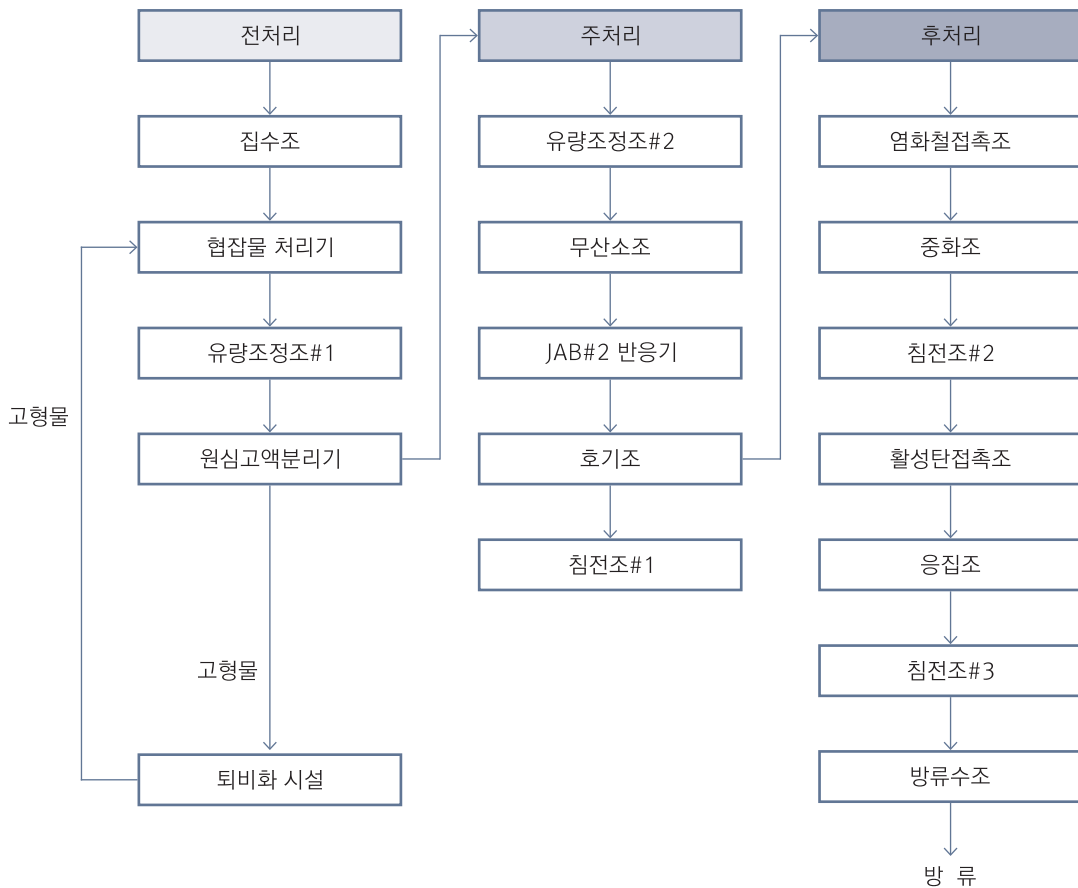

## ▣ 처리시설의 개요

- 농장에서 발생한 가축분뇨를 미세스크린으로 1차 협잡물 및 고형분을 제거 후 염화제2철과 폴리머를 사용하고 원심고액분리기에서 미세고형분을 추가적으로 제거하여 유기물질 및 영양염류를 제거
- 약품 주입 고액분리가 이루어진 탈수액은 무산소조 및 기액혼합장치를 이용한 호기조로 구성된 생물 반응조(JAB#2 공정)로 일정한 유량으로 유입되어 무산소조에서는 원수 중에 포함된 유기물을 이용하여 호기조에서 반송된 내부반송수에 포함된 질산성질소( $\text{NO}_3\text{-N}$ )를 탈질소 반응을 통해 질소를 제거
- “특허 제10-0892064호 기액혼합기”가 설치된 호기조에서는 가축분뇨 중에 포함된 암모니아 성질소( $\text{NH}_4\text{-N}$ )을 질산성질소( $\text{NO}_3\text{-N}$ )으로 전환시키는 질산화 반응과 무산소조에서 탈질 반응에서 소모되지 않고 남은 잔류 유기물질을 산화시키는 반응이 일어남
- 생물학적 처리 후 염화제2철을 이용한 응집을 통해 콜로이드(Colloid) 성분의 추가 제거를 통한 유기물질 및 색도 조절 가능
- 분말활성탄을 이용한 색도 제거공정을 추가하여 인근 수계 방류시 색도 조절 가능

## ▣ 처리시설 특징

- “에셀” 시스템은 (주)이레환경테크로부터 사업권을 인수받은 시스템임
- 가축분뇨 원수의 약품을 이용한 고액분리를 통해 초기 전처리에서 오염 부하량 감소로 인해 정화 방류에 필요한 생물반응조의 체류시간(2~4일)을 단축하고 소요부지 면적 감소로 부지 및 건설비 저감 가능함
- 호기조 내 설치된 “특허 제10-0892064호 기액혼합기”의 산소전달률로 유기물 제거에 필요한 송풍기 용량 감소와 전력비 및 운영비 절감 가능함
- pH 센서 등을 이용한 자동화 운전에 따른 운영이 비교적 용이함
- 염화제2철과 활성탄을 이용한 색도제거 공정의 적용으로 방류수의 색도 조절 가능함

## ▣ 원료의 전처리

- 집수조에 저류된 가축분뇨 중 협잡물을 미세스크린을 이용하여 고액분리
- 협잡물 및 조대 고형물이 제거된 가축분뇨를 염화제2철 및 폴리머를 사용하여 응집하고 원심고액 분리기를 이용한 미세고형물 및 콜로이드 성분 제거를 통해 후단 생물학적 처리시설에 유입되는 부하를 경감

▣ 처리시설 설치 예시(Q=25m<sup>3</sup>/일, 허가대상 기타지역 기준)

- 정화방류시설 구조물 용량

구조물명	수량	규격(m)				용량(m <sup>3</sup> )	유효용량(m <sup>3</sup> )	체류시간(일)	비고
		W	L	H	He				
집수조	1								기존시설
유량조정조#1	1	1.95	7.00	4.5	4.0	61.4	54.6	2.3	
JAB#1 반응기	2	2.20	2.20	6.0	5.0	58.1	48.4	2.0	
액비저류조	1	2.25	2.10	4.5	4.0	21.3	18.9	0.8	
혼합조	1	2.25	7.20	4.5	4.0	72.9	64.8	2.2	
유량조정조#2	1	1.95	7.20	4.5	4.0	63.2	56.2	2.0	
JAB#2 공정									
무산소조	1	4.00	4.40	4.5	4.2	79.2	73.9	2.7	
호기조	2	4.40	6.40	4.5	4.0	253.4	225.3	8.1	
침전조	1	2.90	2.90	4.5	4.0	37.8	33.6	1.2	
염화철 접촉조	1	1.30	2.90	4.5	3.8	17.0	14.3	0.6	신규시설
pH중화조	1	0.90	2.50	4.5	3.8	10.1	8.6	0.3	
침전조#1	1	2.50	2.50	4.5	3.8	28.1	23.8	0.9	
활성탄 접촉조	1	1.70	6.20	4.5	3.6	47.4	37.9	1.6	
응집조	1	1.70	1.05	4.5	3.5	8.0	6.2	0.3	
침전조#2	1	2.50	2.50	4.5	3.5	28.1	21.9	0.9	
여과수조	1	2.10	1.50	4.5	3.5	14.2	11.0	0.5	
방류조	2	2.15	1.50	4.0	3.5	25.8	22.6	0.5	
슬러지 피트#1	1	2.50	0.90	4.5	3.8	10.1	8.6	0.0	
합계						836.2	730.5	26.8	

## ● 정화방류 기자재 목록

기기명	형식	규격	수량			동력 (kW)
			운전	예비	합계	
<b>원심분리기 시설</b>						30.07
원심분리기 유입 Pump #1	Submersible Vortex	50A × 0.2m <sup>3</sup> /min × 10mH	1	1	2	1.5
원심분리기유입 Pump #2	Submersible Vortex	50A × 0.2m <sup>3</sup> /min × 10mH	1	0	1	1.5
원심분리기	스크류디센터형	5~10m <sup>3</sup> /hr	1	0	1	24.0
이송 컨베어	스크류	Ø200 × 4.0mL	1	0	1	0.75
Polymer 저장탱크	PE 원형 탱크	3m <sup>3</sup> × Ø1.8m × 2.4mH	1	0	1	
Polymer 저장탱크 교반기	입형 프로펠러	500/s × 180rpm	1	0	1	1.5
Polymer 공급펌프(원심분리기#2)	헬리컬 기어	25A × 25ℓ/min	1	1	2	0.75
Polymer 공급펌프(활성탄접촉조)	다이아프램 펌프	Ø8 × 0.64ℓ/min	1	1	2	0.04
FeCl <sub>3</sub> 저장탱크	PE 원형 탱크	10m <sup>3</sup> × Ø2.3m × 3.2mH	1	0	1	
FeCl <sub>3</sub> 공급펌프(응집반응조)	다이아프램 펌프	Max. 0.35ℓ/min × 5kgf/cm <sup>2</sup>	1	1	2	0.025
<b>JAB#1 반응기</b>						8.45
JAB#1 반응기 유입 Pump	Submersible Vortex	50A × 0.1m <sup>3</sup> /min × 10mH	1	0	1	0.75
JAB#1 반응기 기액혼합장치	Submersible	280/s	2	1	3	2.2
JAB#1 반응기 송풍기	Root's	65A × 2.07m <sup>3</sup> /min × 5000mmAq	2	1	3	5.5
JAB#1 REACTOR2.2	장방형	2.2m × 2.2m × 5.0m	1	0	1	
<b>JAB#2 반응기 설비</b>						17.77
JAB#2(무산소조) 유입 Pump	Submersible Vortex	50A × 0.1m <sup>3</sup> /min × 10mH	1	0	1	0.75
JAB#2(무산소조) 수중믹서	수중프로펠러형교반기	180mm × 1750rpm	1	0	1	1.5
JAB#2 반응기 내부반송 Pump	Submersible Vortex	50A × 0.15m <sup>3</sup> /min × 10mH	1	0	1	0.75
JAB#2(호기조) 송풍기	Root's	100A × 7.07m <sup>3</sup> /min × 5000mmAq	2	1	3	11.0
JAB#2 기액혼합장치	Submersible	120/s	2	1	3	2.2
JAB#2(침전조) 슬러지 반송Pump	Submersible Vortex	50A × 0.15m <sup>3</sup> /min × 8mH	1	0	1	0.75
JAB#2(침전조) 잉여슬러지 이송Pump	Submersible Vortex	50A × 0.1m <sup>3</sup> /min × 10mH	1	0	1	0.75
JAB#2 침전조	호퍼형	2.9m × 2.9m × 4.5m	1	0	1	
산기관	Disk Type	150ℓ/min·ea	96	10	106	
Methanol 저장탱크	PE 원형 탱크	0.4m <sup>3</sup> × Ø0.7m × 1.0mH	1	0	1	
Methanol 공급펌프	다이아프램 펌프	Max. 0.35ℓ/min × 5kgf/cm <sup>2</sup>	1	0	1	0.025
NaOH저장탱크	PE 원형 탱크	10m <sup>3</sup> × Ø2.3m × 3.2mH	1	0	1	
NaOH공급펌프(JAB#2)	다이아프램 펌프	Max.0.64ℓ/min × 7kgf/cm <sup>2</sup>	1	0	1	0.04
JAB#2 REACTOR	장방형	4.4m × 17.2m × 4.5m	1	0	1	
<b>염화철접촉조 설비</b>						0.78
FeCl <sub>3</sub> 공급펌프(FeCl <sub>3</sub> 접촉조)	다이아프램 펌프	Max. 0.35ℓ/min × 5kgf/cm <sup>2</sup>	1	0	1	0.025
침전조#1 잉여슬러지 이송펌프	Submersible Vortex	50A × 0.1m <sup>3</sup> /min × 10mH	1	0	1	0.75
침전조#1	호퍼형	2.5m × 2.5m × 4.5m	1	0	1	
<b>활성탄 접촉조 설비</b>						1.18
NaOH공급펌프(활성탄 응집조)	다이아프램 펌프	Max. 0.35ℓ/min × 5kgf/cm <sup>2</sup>	1	0	1	0.025
침전조#2 슬러지수집기(감속기)	중심구동 현수형	0.44rpm × 0.4kW	1	0	1	0.4
침전조#2 잉여슬러지 이송펌프	Submersible Vortex	50A × 0.1m <sup>3</sup> /min × 10mH	1	0	1	0.75
침전조#2	중심구동형	2.5m × 2.5m × 4.5m	1	0	1	
<b>여과설비</b>						5.15
여과기 이송 Pump	Submersible Vortex	50A × 0.1m <sup>3</sup> /min × 10mH	1	0	1	0.75
여과기	압력식 자동여과기	1~5m <sup>3</sup> /hr	1	0	1	4.4
송풍기(집수조)	Root's	50A × 1.87m <sup>3</sup> /min × 3000mmAq	1	0	1	2.2
송풍기(전처리시설)	Root's	80A × 2.37m <sup>3</sup> /min × 5000mmAq	1	1	2	5.5
송풍기(고도처리시설)	Root's	50A × 1.12m <sup>3</sup> /min × 5000mmAq	1	1	2	3.7
산기관	Disk Type	120ℓ/min·ea	52	0	52	

● 성분 분석(방류수수질분석 결과)

(2017.10.24. 농업기술실용화재단)

구분	단위	기준(기타지역, 허가대상 배출시설)	분석결과
BOD	mg/L	120 이하	4.26
부유물질(SS)	mg/L	120 이하	60
총대장균군	CFU/mL	3,000 이하	47
T-N	mg/L	250 이하	114.08
T-P	mg/L	100 이하	0.391

\* 부유물질(SS)은 허가 특별지역 기준(40mg/L)의 경우는 초과

▣ 처리비용

● 시설 설치비

공종	수량	단위	총사업비	비고
총사업비			500,000,000	VAT 제외
1. 토목공사	LOT	1	90,000,000	
2. 기계공사	LOT	1	362,000,000	
3. 건축공사	LOT	1	11,300,000	
4. 전기공사	LOT	1	23,000,000	
5. 시운전	LOT	1	13,700,000	

● 운영 및 유지관리비

구분	액비화	비고
1. 인건비	54,795원/일	· 기타지역, 허가대상 시설 방류수 수질기준 적용 · 가동일수: 30일/월, 12개월 기준
2. 전력비	52,473원/일	
3. 약품비	123,350원/일	
일간 비용	230,618원/일	
월간 비용	6,918,540원/월	
연간 비용	83,022,480원/년	
톤당 비용	9,225원/톤	

▣ 처리시설 도입 시 유의점

<공법 선정시 유의사항>

- 가축 사육시설 형태에 따라 유입 가축분뇨의 성상이 차이가 날 수 있으므로 사전 원수 분석 등이 필요함
- 방류수 수질기준에 적합한 처리시설 설계 검토가 필요함
- 기존 가축분뇨처리시설과 연계 및 재활용 방안 검토가 필요함

### <시설 설치시 유의사항>

- 기존 시설과 연계를 위한 효율적인 동선 반영 필요함

### <운전시 유의사항>

- 폭기조 거품 발생을 방지하기 위한 소포설비를 상시 가동해야 함
- 유입 및 반송유량 점검이 필요함

### <시설 유지관리시 유의사항>

- 자동화 운전애 사용되는 센서류의 주기적인 점검 및 교체가 필요함

## ▣ 처리시설의 장·단점

### <장점>

- 미생물반응기(JAB™)을 이용한 고속발효로 생물학적 처리시설의 체류시간 감소로 소요부지 절감 가능
- 전처리 공정에서 약품 주입 원심분리 공정을 적용하여 생물반응조 유입 부하절감으로 처리시설의 체류시간 경감 및 송풍기 용량 감소로 유지관리비 절감 가능
- 기축분뇨 정화 방류시 색도제거를 위해 생물학적처리 후 응집 및 분말활성탄 흡착 공정을 통해 색도 조절 가능

### <단점>

- JAB™ 반응기와 기액혼합장치, 원심고액분리 등 고가의 기자재로 인한 초기 투자비 증가

## ▣ 처리시설 실사례

업체명	지역	적용방법	처리량(톤/일)	설치연도	비고
정일농장	충남 홍성군	JAB#2 공정	20	2016	
울곡농장	경기 안성시	JAB#2 공정	50	2015	
구시월드 상복 GP	경남 양산시	JAB#2 공정	30	2012	
해동농장	충남 홍성군	JAB#2 공정	20	2012	
돈금축산	경남 양산시	JAB#2 공정	20	2012	
두밀축산	경기 가평군	JAB#2 공정	25	2012	

## 02 설치사진



정화처리시설 전경



집수조



고액분리기



유량저장조



무산소조



JAB 반응기(질산화 공정)





폭기조(질산화 공정)



침전조#1



염화철 반응조



염화철 침전조



활성탄 반응조

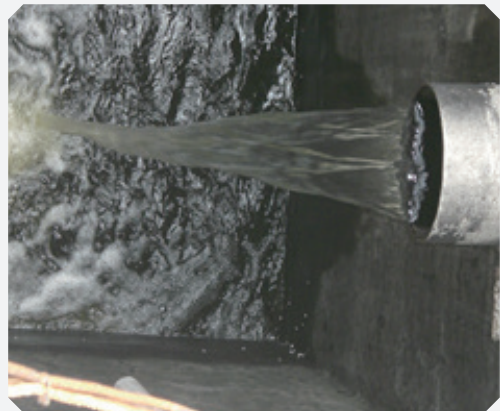

방류수

# 평가 의견서

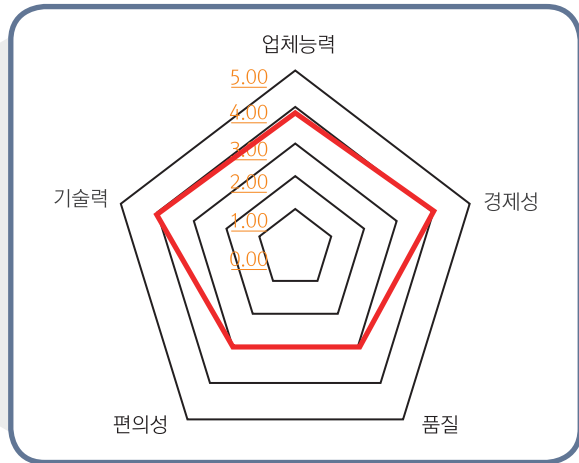

## 1. 공정의 개요 설명

- 집수조 → 협잡물제거기 → 유량조정조 #1 → 원심고액분리기 → 유량조정조 #2 → 탈질조 → 미생물 반응기 → 폭기조 #1 → 폭기조 #2 → 1차 침전조 → 염화철반응조 → 2차 침전조 → 방류조
- 침전조에서 분리된 슬러지는 원심고액분리기를 이용해 고액분리시킨 후 액상물은 유량조정조 #2로 반송
- 원심고액분리기를 이용해 분리된 고상물은 반제품 형태로 반출

## 2. 처리시설 개요

- 원심고액분리(응집제 활용) 과정을 거친 돈분뇨의 액상물을 호기성미생물에 의해 생물학적으로 처리하는 공법으로 처리시스템에 유입된 액상분뇨는 기액혼합장치로 구성된 미생물반응기와 폭기조에서 호기성미생물에 의한 분해과정을 거친 후 염화철반응조와 침전조를 거쳐 방류됨

## 3. 설치비관련 의견

- 2억 7천만원: 기존시설에 탈질조, 미생물반응조, 폭기조, 침전조, 염화철반응조, 슬러리Pit, 반응조 등을 1년 6개월 전 시공함(나머지 시설은 기존시스템 활용)
- 1일 25m<sup>3</sup> 처리 시스템을 새롭게 시공할 경우 약 5억의 시공비가 소요된다고 함

#### 4. 운영비관련 의견

- 톤당 6,000원(고액분리된 고형물 처리비용 제외)
- 톤당 9,000~10,000원(고형물 처리비 포함)

#### 5. 환경적인 여건(냄새, 주변 흡오염, 파리 등)에 대하여 평가

- 돈사가 밀집된 지역이라 주변 환경이 좋지 않고 악취가 심함
- 밀폐형 방식 시설 도입이 필요함

#### 6. 종합의견

- 기존 (주)이레환경테크 시스템에 비해 개선된 사항
  - 응집제와 원심고액분리기를 이용해 고액분리 공정 추가
  - 기액혼합장치를 이용해 산소 용존률 개선 공정 추가
- 원심고액분리기(데칸터)를 이용해 고액분리시키는 과정에서 응집제를 투입하므로 고액분리된 고상물 반출 시 주의 필요
- 향후 방류수의 질소농도 규제 강화 발생 시 사전 질소제어 공정별 대비 필요

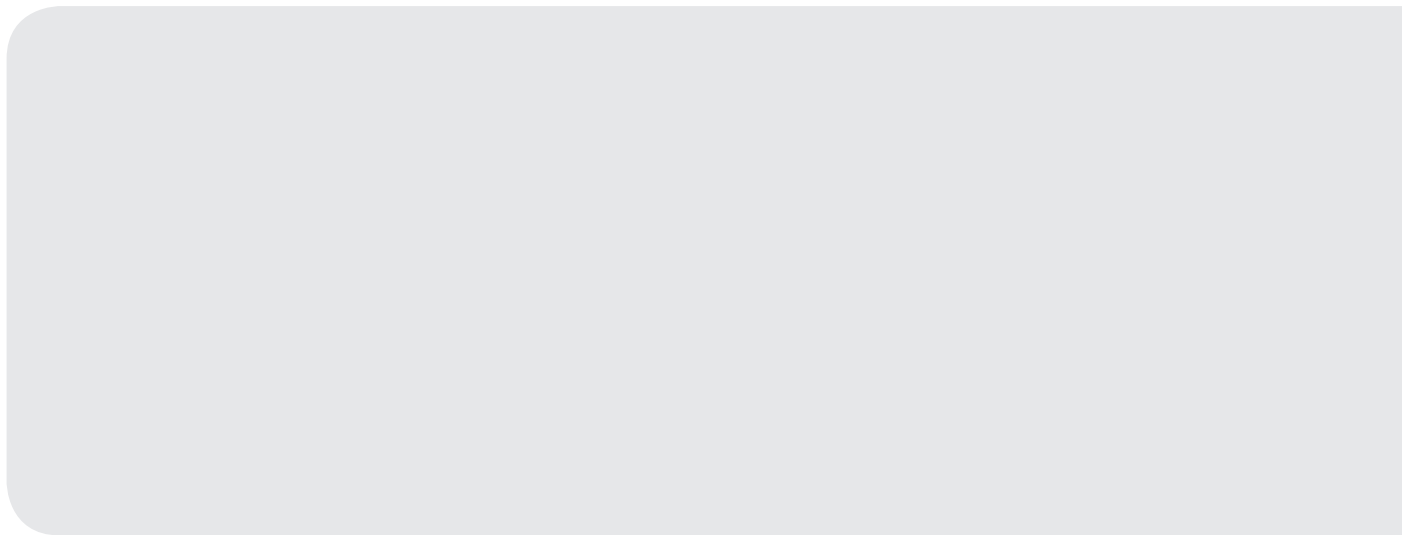

# 제 4 장

## VII 2017년 공동규모 가축분뇨 처리시설

- 01 퇴·액비화 시스템
- 02 액비화 시스템

# (주)비케이환경종합건설

## 01 업체개요

기술명칭	B.R.S(Baek-koo Recycled Resource System)		
적용범위	가축분뇨		
주소	경기도 화성시 향남읍 서봉로 651-5(18589)		
전화번호	031-366-6236	F A X	031-366-5407
홈페이지	www.109net.com	E - Mail	baekoonet@naver.com

### 처리시설의 개략 플로우

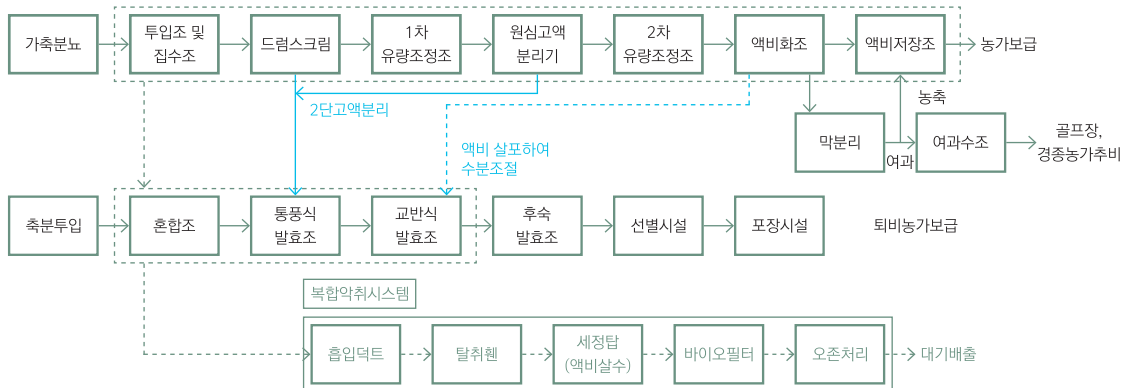

### 처리시설의 개요

- 본 공정은 가축분뇨를 이용하여 자원화(액비·퇴비)하는 과정에서 액비, 퇴비, 악취방지시설을 서로 연계하여 악취와 미생물을 전혀 사용하지 않고 폐액발생이 없으며 운영비가 적게 소요되는 녹색 기술인증(제GT-12-00237호)을 받은 친환경적인 처리 공법

### 처리시설 특징

- 액비화 공법
- 전처리설비
- 밀폐투입조에 바스크린을 설치하여 펌프 막힘을 최소화하였고, 집수조는 거품 발생을 방지하고 악취 발생을 최소화하기 위하여 수중교반기를 설치하고 1차 드럼스크린, 2차 원심고액분리기를 거쳐 최대한 고형물을 제거

- 액비화 시설 및 액비저장조
- 터보브로워와 산기관 및 pH Meter를 연동운전으로 에어량 조절 및 전력비를 최소화하고 내부반응으로 액비화조 후단부에서 전단부로 미생물을 공급함으로써 미생물 투입 없이도 액비화를 원활하게 하였으며, 거품 제거 살수 장치 및 거품 감지 센서를 설치하여 거품 유출 방지
- 액비여과시설
- 침적식 평막 여과로 액비 비수기시 액비여과수를 골프장 살수 및 경증농가 추비로 공급
- 퇴비화 공법
- 유입된 축분을 1차 통풍식 발효조에서 발효 후 2차 교반식 발효조에서 발효시키며, 3차 후숙 발효조에서 저장 발효시켜 자동 포장 후 판매
- 주 발효공정인 통풍식, 기계교반식 발효조의 지붕을 STS 각관을 구조물로 한 원형으로 낮게 설치하여 효율적인 악취포집이 가능하게 하였고 지붕재질을 복층 투명 폴리카보네이트로 설치하여 겨울철 온도저하에 따른 발효 효율 저하를 방지하였으며, 발효조 전면에 비닐커튼을 설치하여 악취가 작업장 내로 확산되는 것을 방지하고 기계 교반조에 발효액비를 살포하여 미생물 및 수분공급을 함으로써 발효효율을 높임과 동시에 액비 사용량을 늘림
- 악취방지시설 (복합악취처리시스템)
- 모든 악취 배출시설을 밀폐하여 악취 포집이 원활한 구조로 설계하였고 포집된 악취는 1차로 액비화조에서 발효된 액비로 살수하여 수용성 악취물질(암모니아)을 제거하고 2차로 바이오필터에서 생물학적 처리, 3차 오존으로 산화처리하는 공법으로 세정액을 액비화조에 순환시켜 처리함으로써 폐액 발생이 없고 악품을 전혀 사용하지 않는 친환경적인 기술
- 액비화조에서 미부숙된 상태로 액비가 탈취세정액으로 사용되는 것을 방지하도록, 별도의 탈취세정 전용탱크를 설치하여, 완전부숙 후 탈취세정액으로 사용함

## ▣ 원료의 전처리

- 부유물질(SS)의 균질화를 위해 24시간 교반해야 함
- 투입원심고액분리기에서 미세침전물을 제거한 후 2차 유량조정조로 이송하여 액비화조의 부하를 최소화

## ▣ 처리시설 설치 예시

### <공통점>

- 설치장소: 전라북도 임실군 성수면 춘향로 2744-10
- 처리공법: 밀폐식 내부공기순환과 액비반응을 이용한 가축분뇨처리(퇴·액비 및 악취세정·분해) 기술

### <퇴비화 시설>

- 시설능력: 축분(70톤/일), 고액분리고형분(10톤/일)
- 처리일수: 3개월 이상

### <액비화 시설>

- 시설능력: 돈분뇨(99톤/일)
- 처리일수: 1개월 이상

● 성분분석(퇴비)

(2017.10.24. 농업기술실용화재단)

구분	단위	기준	분석결과
유기물	%	30 이상	37.01
유기물 대 질소의 비	%	45 이상	28.69
부숙도(곰-백)	%	부숙완료 이상	부숙완료
염산불용해물(토사)	%	25 이하	7.53
E. coli O157:H7	-	불검출	불검출
Salmonella spp.(정성)	-	불검출	불검출
수분	%	55 이하	45.10
염분	%	2.0 이하	1.65
금속성분	비소(As)	45 이하	불검출
	카드뮴(Cd)	5 이하	불검출
	수은(Hg)	2 이하	0.072
	납(Pb)	130 이하	불검출
	크롬(Cr)	200 이하	7.64
	구리(Cu)	360 이하	122.67
	니켈(Ni)	45 이하	5.28
	아연(Zn)	900 이하	472.01

● 성분분석(액비)

(2017.10.24. 농업기술실용화재단)

구분	단위	기준	분석결과
질소전량	%	질소전량, 인산전량, 칼리전량 각각의 성분 합계량 0.3% 이상	0.091
인산전량	%		0.044
칼리전량	%		0.37
E. coli O157:H7	-	불검출	불검출
Salmonella spp.(정성)	-	불검출	불검출
수분	%	95 이상	98.03
염분	%	0.3 이하	0.15
금속성분	비소(As)	5 이하	불검출
	카드뮴(Cd)	0.5 이하	불검출
	수은(Hg)	0.2 이하	불검출
	납(Pb)	15 이하	불검출
	크롬(Cr)	30 이하	불검출
	구리(Cu)	50 이하	16.81
	니켈(Ni)	5 이하	0.28
	아연(Zn)	130 이하	89.17

● 약취분석-약취공정 시험방법(환경부고시 제2014-130호)

시험항목	단위	자원순환센터			비고
		O-1	O-2	O-3	
풍향	-	남서	북서	동	
풍속	m/s	3.0	4.2	2.4	
복합약취	희석배수	3	3	3	
암모니아	ppm	0.034	0.068	0.051	
황화수소	ppm	불검출	불검출	불검출	
아세트알데히드	ppm	0.001	불검출	불검출	
스타이렌	ppm	불검출	불검출	불검출	



## ▣ 처리비용

### ● 액비화시설

#### - 시설비

	구분	단위	금액	비고
시설비	건축/토목/기계	천원	1,779,000	
	전기	천원	132,730	
	통신	천원	20,600	
	소방	천원	2,670	
	환경시스템	천원	1,465,000	
	합계	천원	3,400,000	

#### - 운영비

	구분	산출내역
투자비	시설투자비	3,000,000 천원
수입	분뇨수거비	99톤/일 × 20천원/톤 × 250일/년 = 495,000천원/년
	(A) 액비살포지원비	· 85.27톤/일 ÷ 40톤/ha × 200천원/ha × 250일/년 = 106,588천원/년
	합계	601,588천원
운영비	인건비	· 총관관리: 1명 × 5,000천원/월 × 12월/년 = 60,000천원/년
		· 시설운영 및 장비운전: 3명 × 3,000천원/월 × 12월/년 = 108,000천원/년 소계: 168,000천원/년
	분뇨수거 및 액비살포비 (유대 등)	· 5톤 트럭: 50ℓ/대 × 1대 × 250일 = 12,500ℓ/년
		· 16톤 트럭: 80ℓ/대 × 1대 × 250일 = 20,000ℓ/년 · 정상가동시: 32,500L/년 = 32,500L/년 × 1,800원/L = 58,500천원/년 소계: 58,500천원/년
(B) 액비 제조비	<전력비> · 계약전력: 700kW(700kW × 1,150원/kW × 12월/년 = 9,660천원/년) · 사용전력: 9,700.6kWh(9,700.6kWh/일 × 250일/년 × 39.10원/kWh = 94,823천원/년) <처리수질 분석비(4회/년)> · 4회/년 × 99천원/회 = 396천원/년 <관리비(인건비의 10%)> · 168,000천원/년 × 10% = 16,800천원/년 소계: 121,679천원/년	
	유지보수비 및 기타 · 3,000,000천원 × 0.5% = 15,000천원/년 · 3,000,000천원 × 0.02% = 600천원/년 소계: 15,600천원/년	
	금융이자	· 900,000천원 × 3% = 27,000천원/년
	감가상각비	· (1,646,966,431원/20년(건축)) × 0.2 = 16,470천원/년 · (1,273,033,569/8년(시스템)) × 0.2 = 31,826천원/년 · (80,000,000/4년(장비)) × 0.2 = 4,000천원/년 소계: 52,296천원/년
	합계	443,074천원
	톤당 운영비(원/톤)	17,902
	※ 톤 기준: 주원료량	
	수입 - 운영비(A-B)	158,514천원

● 퇴비화시설

- 시설비

구분	단위	금액	비고
시설비	건축/토목/기계	천원	3,205,387
	전기	천원	204,293
	통신	천원	49,423
	소방	천원	79,800
	환경시스템	천원	1,922,097
	합계	천원	5,461,000

- 운영비

구분	산출내역
투자비	시설투자비 5,500,000 천원
수입	제품판매액(퇴비) 667,375 포/년 × 3,500원/포 = 2,335,813천원/년
고정비 (A)	인건비 · 시설운영 및 장비운전 3인 × 3,000천원/월 × 12월/년 = 72,000천원/년 소계: 72,000천원/년
	관리비 (인건비의 10%) · 72,000천원/년 × 10% = 7,200천원/년
	유지보수비 (시설투자비의 0.5%) · 5,500,000천원 × 0.5% = 27,305천원/년
	원료구입비 · 톱밥: 11.25톤/일 × 250천원/톤 × 250일/년 = 703,125천원/년 · 포장재: 2,673매/일 × 380원/매 × 250일/년 = 253,935천원/년 소계: 957,060천원/년
	축분구입비 · 70톤/일 × 10천원/톤 × 250일/년 = 175,000천원/년
	합계 1,238,565천원/년
	전력비 · 계약전력: 500kW(500kW × 1,150원/kW × 12월/년 = 6,900천원/년) · 사용전력: 4,868.85kWh(4,868.85kWh/일 × 365일/년 × 39.20원/kWh) = 69,297천원/년 소계: 76,546천원/년
	연료비 (연간 보조연료 사용량 표기) · 5톤트럭: 50ℓ/대 × 2대 × 250일 = 25,000ℓ/년 · 페이로더: 60ℓ/대 × 1대 × 250일 = 15,000ℓ/년 · 지게차: 20ℓ/대 × 1대 × 250일 = 5,000ℓ/년 · 스키로더: 20ℓ/대 × 1대 × 250일 = 5,000ℓ/년 · 정상가동시: 50,000L/년(50,000L/년 × 1,800원/L = 90,000천원/년) 소계: 90,000천원/년
	용수비 · 지하수 사용
	측정 검사비 · 퇴비분석: 4회/년 × 198천원/회 = 792천원/년
기타 (시설투자비의 0.02%) · 5,500,000천원 × 0.02% = 1,100천원/년	
합계 168,438천원/년	
운영비(A+B)	1,446,798천원
톤당 운영비(원/톤) ※ 톤 기준: 주원료량	운영관리비 1,446,798,000원 ÷ (투입량 80톤/일 × 일수 250일) = 72,340
수입 - 운영비	889,015천원

## ▣ 처리시설 도입 시 유의점

### <공법 선정시 유의사항>

- 설치 지역의 참여 농가 규모 및 가축분뇨 발생량, 일반적 환경현황 등을 종합적으로 고려하여 경제성 분석 후 기본설계를 통해 적용

### <시설 설치시 유의사항>

- 액비화시설
  - 가축분뇨에 대해 내구성이 강한 재질(STS304)로 설치
  - 농가반입 돈분뇨 상태를 고려하여 집수조 및 액비화조 용량결정
  - 집수조 및 액비화조 거품방지시설 설치
  - 공기공급 효율이 높은 브로워 및 산기관 설치
  - 비수기 액비활용 방안 모색
  - 시운전 기간(약 2개월)을 충분히 두어 효과적인 시설운영이 가능하도록 함
- 퇴비화시설
  - 공기공급이 원활하고 침출수가 잘 배출되도록 통풍라인 및 배출틀 설치
  - 계절별 공기공급량 조절이 가능하도록 설계
  - 악취발생이 많은 시설을 한 곳으로 배치하여 원활한 악취 포집이 가능하게 설치
  - 농가 축분 종류 및 이물질 혼입 등을 고려하여 2차 기계교반기 종류 결정
  - 퇴비 반출 등을 고려하여 3차 후숙시설 용량 산정
  - 겨울철 온도저하에 따른 시설물 보온대책 강구 (지붕 채광창 등)
- 악취방지시설
  - 포집이 원활하도록 돔구조의 지붕 및 악취 포집터널 설치
  - 악취가 발효실 작업통로에 확산되지 않도록 차단 커튼 설치
  - 폐액이 발생하지 않는 처리방법 선택
  - 유지관리비가 적게 드는 처리방법 선택
  - 탈취세정액으로 사용되는 액비의 부숙도 확인 및 미부숙시 별도의 액비부숙탱크에서 부숙 진행

### <운전시 유의사항>

- 액비화시설
  - 투입조의 바스크린을 거쳐 협잡물이 제거된 분뇨는 1차 드럼스크린으로 고형분을 제거하며, 2차 원심 고액분리기에서 미세고형물을 제거한 후 2차 유량조정조로 이송하여 액비화조의 부하 최소화
  - 액비화조에 투입되는 여액은 일정량씩 투입하여 다량 투입 시 발생하는 충격부하를 방지
  - 여액의 유기물질과 악취성분이 호기성 미생물에 의해 분해되어 안정화 될 수 있도록 24시간 터보 브로워를 가동, 폭기시 발생하는 거품에 주의
  - 액비화조의 내부반송수의 pH를 측정하여 pH 6.5~7.2 정도가 되도록 액비화조의 공기량을 조절
  - 액비저장조의 경우 하부 침전층에서 악취가 발생될 우려가 있으므로 간헐적으로 공기공급

● 퇴비화시설

- 반입되는 가축분뇨는 수분조절재(톱밥,왕겨)와 혼합하여 수분 65%이하로 조절
- 통풍식 발효조 투입 후 1주일 이내에 발효조 온도가 70~80℃이상 올라가지 전까지는 24시간 공기팬은 가동하여 주고 70~80℃가 올라간 후에는 팬 가동시간 단축
- 배출틀에 침출수가 고이지 않도록 배출배관 밸브를 open 후 운전 및 막힘 유무 확인
- 기계교반식발효조에서 약 15~17일 이상 발효
- 퇴비화 과정 중 수분 40%미만으로 건조 되었을 경우 순환수조의 액비를 교반기 살포장치로 유입시켜 퇴비의 수분조절 실시(50% 내외)
- 호퍼 및 레벨라이센서 사이에 퇴비가 쌓이면 컨베이어가 작동되지 않으므로 청소를 수시로 진행

● 약취방지시설

- 배기 및 급기 덕트에 스케일이 낄 경우 주기적으로 청소
- 스크러버 내 살수노즐을 주기적으로 점검 및 청소
- 탈취팬에 스케일이 낄 경우 진동이 심해질 수 있으니 주기적으로 청소
- 오존발생량 및 배오존 확인
- 바이오필터 내 통기량이 떨어질 때 고압세척기로 우드부착 미생물 스케일 제거

<시설 유지관리 시 유의사항>

- 점검일지를 비치하여 수시로 체크하며, 문제 발생 시 관련업체 즉시 문의
- 점검일지 예시

구분	금액	비고
1	액비화시설	· 투입 과정에서 외부 유출 유무
		· 드럼스크린 정상 작동 유무
		· 원심고액분리기 정상 작동 유무
		· 분뇨 공급펌프 및 이송호스의 정상 작동 유무
		· 터보 브로워 정상 작동 유무
		· 계측기류 정상 작동 유무
		· 원수의 유입량 및 원수 유입 농도 체크 유무
2	퇴비화시설	· 산기관 파손 유무
		· 기계식 교반기의 정상 작동 유무
		· 발효조 팬 정상 작동 유무
		· 배출틀 막힘 현상 유무
		· 발효퇴비의 적정 함수율 유지 여부 확인
		· 오일 및 그리스(Grease) 상태 확인 유무
		· 후속시설 발효 퇴비의 수분함량 확인
3	약취방지시설	· 포장시설 호퍼 및 레벨라이센서 사이 청소 유무
		· 컨베이어 정상 작동 유무
		· 각종 센서 정상 작동 유무
		· 적재용 로봇 정상 작동 유무
		· 실링기 정상 작동 유무
		· 덕트(댐퍼) 시설 청소 및 정상 작동 유무
		· 스크러버 살수펌프 및 노즐 점검
3	약취방지시설	· 탈취팬 정상 작동 유무
		· 바이오필터 통기량 확인
		· 오존발생량 및 배오존 확인

## ▣ 처리시설의 장·단점

### <장점>

- 시설측면
  - 반입성상, 반입량, 시설비용 등을 복합적으로 고려하여 설계 가능
  - 모든 자재는 부식에 내성이 강한 제품으로 사용
  - 약취발생 구역 차단으로 작업자 동선 신선공기 상태 유지
- 운전측면
  - 자동제어 시스템으로 시설관리가 가능
  - 작업자의 동선을 우선적으로 반영하여 효율성을 최대화
  - 약취 탈취시설에 폐액이 발생하지 않음

### <단점>

- 운전측면
  - 관리자가 현장에 맞는 운영방법 숙지까지 교육과 시간이 필요
- 유지관리측면
  - 원료반입이 일정치 않고 이물질이 혼합되어 유입 시 기계교반기의 안정장치가 필요

## ▣ 처리시설 실사례

업체명	지역	적용방법	처리량(톤/일)	설치연도	비고
홍성 축산업협동조합	충남	퇴액비화	분뇨 90톤/일, 약취700m <sup>3</sup> /min	2013.5.	
합천 축산업협동조합	경남	퇴액비화	분뇨 99톤/일, 약취800m <sup>3</sup> /min	2013.7.	
이매진 농업회사법인	경북	퇴액비화	분뇨 95톤/일, 약취700m <sup>3</sup> /min	2013.8.	
회현 농업협동조합	전북	퇴액비화	분뇨 45톤/일, 축분 50톤/일, 약취 1,400m <sup>3</sup> /min	2013.10.	
아포농협 농축산자원순환센터	경북	퇴액비화	축분 80톤/일, 약취1,200m <sup>3</sup> /min	2014.6.	
서포항 농업협동조합	경북	퇴액비화	분뇨 30톤/일, 축분 69톤/일, 약취 1,200m <sup>3</sup> /min	2014.6.	
동고성 농업협동조합	경남	퇴액비화	분뇨 20톤/일, 축분 60톤/일, 약취 1,200m <sup>3</sup> /min	2014.9.	
옥산 영농조합법인	경기	퇴액비화	분뇨 90톤/일, 약취500m <sup>3</sup> /min	2014.9.	
임실 축산업협동조합	전북	퇴액비화	분뇨 99톤/일, 약취500m <sup>3</sup> /min	2015.1.	
샘골 농업협동조합	전북	퇴액비화	분뇨 20톤/일, 축분 75톤/일, 약취 800m <sup>3</sup> /min	2015.2.	
파주 연천축산업협동조합	경기	퇴액비화	분뇨 99톤/일, 약취1,400m <sup>3</sup> /min	2015.2.	
임실군 농축순환자원화센터	전북	퇴액비화	축분 80톤/일, 약취1,000m <sup>3</sup> /min	2015.4.	

## 02 설치사진



2차 유량저장조



액비화조



액비 저장조



퇴비 혼합조



통풍식 발효조



교반식 발효조



후숙발효조



선별시설



포장시설



악취 흡입덕트



악취 탈취팬



바이오 필터

# 평가 의견서

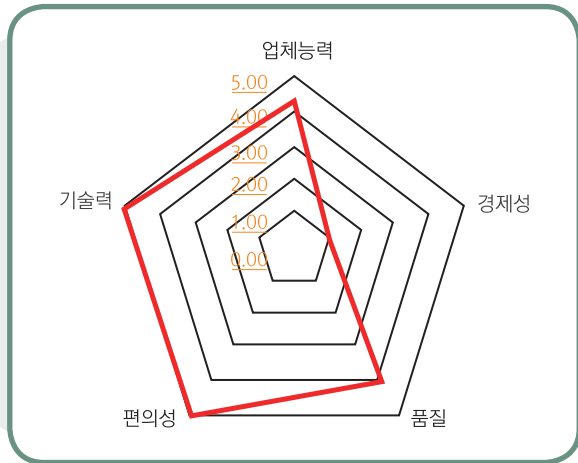

## 1. 공정의 개요 설명

- 본 시설은 가축분뇨 퇴·액비 공정으로 설계되었고 악취방지시설은 2차 시설까지 설치된 시설 공정임

## 2. 처리시설 개요

- (주)비케이의 공법으로 설치
- 집수 → 드럼스크린 → 유량조정조#1 → 고액분리기 → 유량조정조#2 → 액비화조 → 순환조 → 액비 저장조 순으로 미생물의 활성화를 위해 순환조 설치
- 탈취는 약액세정(현 발효액비투입)과 바이오필터로 2중 시스템 임
- 농가에서 유입된 축분을 1차 통풍발효, 2차 기계교반, 3차 후숙발효공정을 거쳐 퇴비로 생산하고 돈분뇨는 고액분리 후 액비화시설에서 액비를 생산함
- 주요 악취발생 부위를 밀폐 후 덕트를 설치하여 악취를 포집→1차 스크러버에서 생산된 액비를 살수 → 2차 우드칩을 이용한 바이오필터에서 다시 악취를 처리함

## 3. 설치비관련 의견

- 같은 처리용량 타 시설에 비해 설치비가 많은 편임
- 전체 사업비 맞춰서 시설 설치를 한 것으로 판단됨
- 약 11,500m<sup>2</sup>의 시설용량으로 운영 시 추가 저장조가 필요함



#### 4. 운영비관련 의견

- 기존의 타 시설, 같은 처리용량에 비해 운영비가 많이 소요되는 편임
- 수거 및 살포를 타 업체에 외주를 주어 운영경비가 높음(임실지역의 특징)
- 수거비는 부하도에 따라 차등 부과(20,000~30,000원)

#### 5. 환경적인 여건(냄새, 주변 흡오염, 파리 등)에 대하여 평가

- 악취방지시스템으로 발생악취를 처리할 경우 지리적인 여건은 좋을 것으로 판단됨(방풍림)
- 2차(스크러버, 바이오필터)에 걸쳐 탈취하나 스크러버에 사용되는 발효액비의 pH가 높아 냄새가 있음(퇴비화부분이 추가되어 바이오필터에 부가됨)
- 시설관리가 양호하여 흡오염 및 파리 발생 등이 없어 깨끗한 환경임

#### 6. 종합의견

- 가축분뇨 고형물을 퇴비화하여 자원화하고 액비를 살포할 시기에는 액비로 사용하므로 안정적으로 시설을 운영이 가능함
- 퇴·액비화 과정의 교반과 폭기시 악취의 외부 확산을 차단하기 위해 완벽 밀폐가 필요함
- 초기 액비화시설의 유효용량(11,500m<sup>3</sup>)이 부족하여 효율적 운영을 위해 액비저장조의 추가 설치가 필요함
- 악취와 관련하여 스크러버에 발효액비를 사용하나 액비의 pH가 높아 냄새가 발생함
- 탈취터널(악취물질이 포함된 공기포집) → 세정 탈취탑(발효액비 이용 1차 탈취) → 바이오필터(2차 탈취)
  - 위 공정으로 악취 휘산을 최소화할 수 있다고 하나 현지실사 결과 발효액비를 제대로 활용하지 못할 경우 악취가 제거되지 못하고 확산될 우려가 있음
  - 악취탈취탑에 발효액비를 활용하는 방법에 대한 정확한 매뉴얼 제공이 필요함

# (주)에셀

## 01 업체개요

기술명칭	JAB™에 공법을 이용한 가축분뇨 액비화 시스템		
적용범위	개별규모 액비화 시설		
주소	경기도 안산시 단원구 광덕대로 206 304호(고잔동, 골든빌)		
전화번호	031-475-0688	F A X	031-475-0687
홈페이지	E - Mail ezer0688@hanmail.net		

### ▣ 처리시설의 개략 플로우

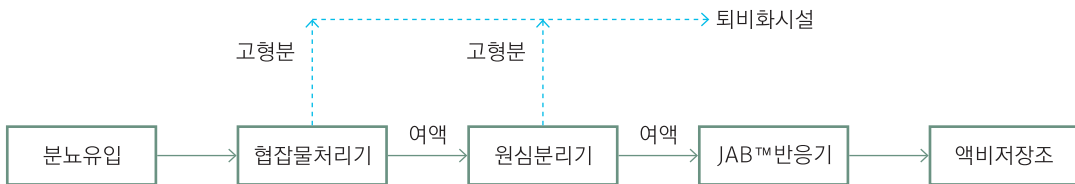

### ▣ 처리시설의 개요

- 미세스크린 및 원심고액분리기를 이용하여 가축분뇨를 전처리 후 JAB™(특허 제0818675 등) 공정에 의한 고온호기성 발효를 통해 짧은 체류시간(2~4일) 고품질 액비 생산
- 전처리 과정에서 고형분은 퇴비화
- 세정식 스크러버를 이용한 탈취시설 적용

### ▣ 처리시설 특징

- “에셀” 시스템은 (주)이레한경테크로부터 사업권을 인수받은 시스템임
- JAB™ 공정의 내부 구조 및 기액혼합장치(특허 제0892064호)에 의한 교반 및 산소전달로 2~4일 체류시간 내에 액비 생산 가능
- 짧은 체류시간으로 소요 부지 절감으로 토목 공사비 절감
- 약품 및 외부 미생물 주입 불필요

- 고온 호기성 발효 공정을 통한 병원성 미생물의 사멸 및 액비생산 가능
- 미세스크린 및 원심분리기, 그리고 JAB™ 공정이 자동화되어 운전이 용이
- 고속발효는 2차 악취 발생이 우려되므로 액비생산조가 별도로 필요함

## ▣ 원료의 전처리

- 유입 분뇨를 미세스크린 및 원심고액분리기를 이용하여 가축분뇨 중에 포함된 협잡물과 미세 고형분을 처리
- 전처리 과정에서 별도의약품 주입 없이 자동화 운전 가능

## ▣ 처리시설 설치 예시(Q=70m³/일, 장성군 자연순환농업센터)

- 처리시설 개요

구분	주요내용	
원료 투입량	돈분뇨	70.0톤/일
	수분조절재	0.2톤/일
	세척수	1.0톤/일
	합계	71.2톤/일

구분	액비화	퇴비화
처리용량	64.4톤/일(세척수 포함)	6.8톤/일(수분조절재 포함)
처리방법	JAB공법을 이용한 고온호기성 소화	퇴적식 발효방식
생산능력	19,320톤/년(연간 300일 운영)	660톤/년(연간 300일 운영)
탈취시설	세정식스크러버(300m³/min)	

- 액비화 시설 구조물

구조물명	수량	규격(m)				용량(m³)	유효용량(m³)	체류시간(일)	
		W	L	H	He				
집수조#1	1	6.20	12.8	5.0	4.5	396.8	357.1	5.2	
유량조정조	1	6.20	12.8	5.0	4.5	396.8	357.1	5.5	
JAB 반응기	6	3.0	3.0	6.0	5.0	324.0	270.0	1.3	
액비저류조	1	3.0	6.2	6.0	4.5	111.6	83.7	0.4	
후숙조	1	7.0	19.2	5.0	4.5	672.0	604.8	3.0	
액비저장조#1~5	5	10.8	19.2	5.0	4.5	5184.0	4665.6	22.8	
퇴비사	1	9.0	12.0	5.0	3.0	540.0	324.0	49.4	
합계						액비저장	7085.2	6338.3	38.2
						고형물저장	540.0	324.0	49.4

● 액비화 기계설비

기기명	형식	규격	수량		동력 (kW)
			운전(예비)	합계	
협잡물 처리기	-	50m <sup>3</sup> /hr × 2.2kW, 1.5kW	1(0)	1	3.7
원심분리기 유입 PUMP	Submersible Vortex	0.3m <sup>3</sup> /min × 80A × 12mH	1(1)	2	2.2
원심분리기	스크류디캐터형	10~20m <sup>3</sup> /hr × 30.0kW, 7.5kW	1(0)	1	37.5
이송 컨베어	스크류	Φ250 × 5.5mL	1(0)	1	1.5
JAB반응기 유입PUMP	Submersible Vortex	0.15m <sup>3</sup> /min × 50A × 10mH	1(1)	2	0.75
소포용 펌프	Submersible	0.3m <sup>3</sup> /min × 50A × 10mH	7(1)	8	1.5
기액혼합장치	Submersible	250/s × 3.7kW	6(1)	7	3.7
JAB반응기	장방형	3.0mW × 3.0mL × 5.0mHe × 6set	6(0)	6	-
수중믹서(집수조용)	MIXER	370mm × 875rpm × 2.2kW	2(0)	2	2.2
수중믹서(유량조정조)	MIXER	370mm × 875rpm × 2.2kW	2(1)	2	2.2
송풍기(JABTM용)	Root's	6.7m <sup>3</sup> /min × 80A × 5,000mmAq	3(1)	4	11.0
송풍기(후숙조)	Root's	19.2m <sup>3</sup> /min × 125A × 5,000mmAq	1(0)	1	30.0
송풍기(액비저장조#1~5)	Root's	10.3m <sup>3</sup> /min × 100A × 5,000mmAq	5(1)	6	15.0
산기장치	Rubber Disk	120ℓ/min·ea	438(42)	480	-
산기장치	Membrane Disk	120ℓ/min·ea	132(8)	140	-
산기장치	음향공진	120ℓ/min·ea	96	96	-
액비반출PUMP	Submersible Vortex	0.8m <sup>3</sup> /min × 80A × 10mH	3(1)	4	3.7
액비반송PUMP	Submersible Vortex	0.15m <sup>3</sup> /min × 50A × 8mH	2(0)	2	0.75

▣ 처리비용

● 시설 설치비(JAB 반응조 및 기자재 설치비)

공종	수량	단위	총사업비	비고
총사업비			3,000,000,000	
차량구입비			350,000,000	
합계			2,650,000,000	
1. 설계감리비	1	LOT	80,000,000	· 액비생산 및 저장시설 · 퇴비화시설(Composter) 일체 · 탈취시설
2. 토목	1	LOT	650,000,000	
3. 건축	1	LOT	260,000,000	
4. 기계	1	LOT	1,444,000,000	
5. 전기	1	LOT	250,000,000	
6. 소방	1	LOT	10,000,000	
7. 통신	1	LOT	10,000,000	

## ● 유지 관리비

구분	액비화	고형분	탈취시	설계
1. 인건비	318,000원/일	212,000원/일		530,000원/일
2. 전력비	187,076원/일	28,198원/일	35,615원/일	250,889원/일
3. 차량유류비	300,000원/일			300,000원/일
4. 금융이자	475,679원/일			475,679원/일
5. 수분조절재		48,000원/일		48,000원/일
6. 유지보수비	12,080원/일	1,500원/일	1,980원/일	15,560원/일
일간 비용	1,292,835원/일	289,698원/일	37,595원/일	1,620,128원/일
월간 비용	32,320,875원/월	7,242,450원/월	939,875원/월	40,503,200원/월
연간 비용	387,850,500원/년	86,909,400원/년	11,278,500원/년	486,038,400원/년
톤당 비용	18,469원/톤	4,139원/톤	537원/톤	23,145원/톤

※ 액비화 시설 가동일수: 월25일, 연 300일 기준

## ● 성분분석(액비)

(2017.10.24. 농업기술실용화재단)

구분	단위	기준	분석결과	
질소전량	%	질소전량, 인산전량, 칼리전량 각각의 성분 합계량 0.3% 이상	0.34	
인산전량	%		0.027	
칼리전량	%		0.31	
E. coli O157:H7	-	불검출	불검출	
Salmonella spp.(정성)	-	불검출	불검출	
수분	%	95 이상	97.99	
염분	%	0.3 이하	0.13	
금속성분	비소(As)	mg/kg	5 이하	불검출
	카드뮴(Cd)		0.5 이하	불검출
	수은(Hg)		0.2 이하	불검출
	납(Pb)		15 이하	불검출
	크롬(Cr)		30 이하	불검출
	구리(Cu)		50 이하	6.42
	니켈(Ni)		5 이하	불검출
	아연(Zn)		130 이하	24.49

## ▣ 처리시설 도입 시 유의점

### <공법 선정시 유의사항>

- 수거 가축분뇨의 성상에 따라 JAB™ 공정의 설계조건이 달라질 수 있음
- 적절한 액비저장시설 용량 적용

### <시설 설치시 유의사항>

- 액비생산시설의 효율적인 운영을 위해 계열화 적용
- 시설의 유지관리를 위한 효율적 동선 고려

### <운전시 유의사항>

- 운전초기 및 가축분뇨 성상 변동에 따라 거품이 다량 발생할 수 있으므로 소포설비의 상시 가동 및 점검 필요

### <시설 유지관리시 유의사항>

- JAB™ 반응기 내부 청소를 1회/2년 정도로 수행해 주어야 함

## ▣ 처리시설의 장·단점

### <장점>

- 짧은 체류시간으로 인한 소요부지 절감
- 자동화 운전에 의한 인건비 절감
- 짧은기간 중숙정도의 액비 생산 가능
- 기존 가축분뇨 처리시설(액비저장조)과 연계 가능

### <단점>

- 초기 투자비가 다소 고가
- 단독 설치는 무리가 있으므로 액비생산조나 저장조의 추가설치가 필요

## ▣ 처리시설 실사례

업체명	지역	적용방법	처리량(톤/일)	설치연도	비고
고창군 양돈 퇴액비	전북 고창군	JAB™ 액비화	25	2017	STS 구조물
고창군 양돈 퇴액비	전북 고창군	JAB™ 액비화	70	2015	STS 구조물
자연순환영농조합법인	전남 장성군	JAB™ 액비화	70	2013	R/C 구조물
당진낙농축산업협동조합	충남 당진시	JAB™ 액비화	100	2012	R/C 구조물
친환경양돈영농조합	전북 정읍시	JAB™ 액비화	95	2012	R/C 구조물
해남액비유통센터	전남 해남군	JAB™ 액비화	99	2012	R/C 구조물

## 02 설치사진



착유세척수 처리시설 외부전경

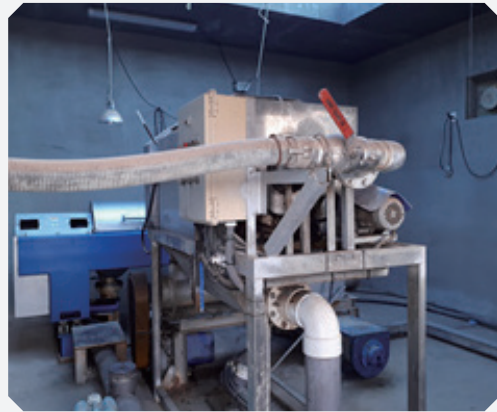

협잡물 처리 공정



원심분리기



공동규모 JAB 공정



액비저장조



탈취시설

# 평가 의견서

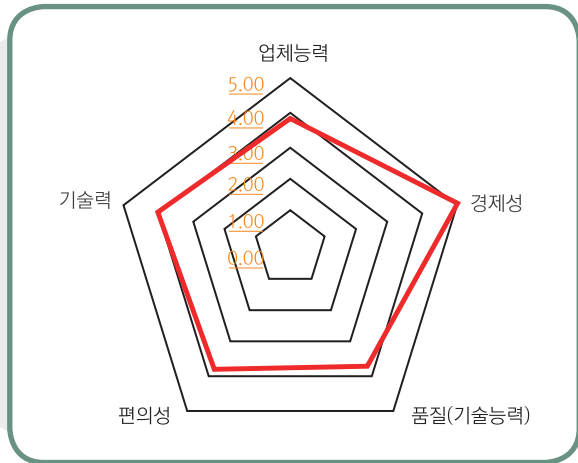

## 1. 공정의 개요 설명

- JAB 공정을 이용한 가축분뇨 처리는 질소, 인, 유기물 등의 영양물질을 함유하고 고형물질의 함량이 높은 가축분뇨의 특성을 활용하여 자원화하는 공정임

## 2. 처리시설 개요

- 고액분리 후 JAB Reactor에서 약 3일간 발효과정 후 액비화조로 이송
- 밀폐형 반응교반기로 수중 기·액 혼합기는 반응조에서 공기공급, 교반, 기·액 혼합의 역할을 동시에 수행하여 고속발효가 이루어짐
- 외부에서 공급된 공기와 반응조 내의 액체(반응조 내의 분뇨+고온 호기성 미생물)가 혼합되며, 혼합액은 장치의 교반력과 고부하 운전(BOD 용적부하: 10~20kgBOD/m<sup>3</sup>/d) 방법을 적용함
- 에어 스트리핑(암모니아 스트리핑)작용과 교반강도를 통한 질소처리 방법을 적용함
- 고온(40~60℃) 호기성 소화 방식으로 교반기 마찰력에 의해 분해됨

## 3. 설치비관련 의견

- 전처리 및 고속반응기 이후 등 시설이 필요하므로 가축분뇨 액비화 전반에 대한 시스템을 제시해야 하고 설치비에 포함되어야 함



#### 4. 운영비관련 의견

- JAB에 대한 운영경비를 별도로 산출하지 않았음
- 정상가동시 전력비와 인건비는 2,110원/톤이 발생함(제시된 자료 근거)
- 운영경비에서 전력비와 인건비만 산출되어 있으므로 탈취비용 및 보수비용, 기타비용이 추가 산출되어 반영되어야 함(정밀 검토가 필요함)

#### 5. 환경적인 여건(냄새, 주변 흙오염, 파리 등)에 대하여 평가

- 악취방지시설의 설치가 없는 경우 악취발생의 우려가 있음

#### 6. 종합의견

- 기존의 액비화시설에 JAB를 반영하여 초기의 발효과정으로 효율적으로 운영하고 있으나 JAB 반응기는 단독 설치는 무리가 있음
- 전처리, 후기 호기폭기조 및 액비저장조 또는 방류시설이 추가 요구됨
- 전처리 및 고속반응기 이후 등 시설이 필요하므로 가축분뇨 액비화 전반에 대한 시스템을 제시해야 하고 설치비에 포함되어야 함
- 기존 공동자원화시설의 액비화시설과 연계하여 활용할 수 있는 장점이 있으나 시설 설치시 JAB 반응기 이외에 시설비 및 운영비 등을 함께 고려하여 소요비용을 산출해야 함
- 교반을 통한 방법을 적용할 때에는 2차 악취발생의 우려가 있으므로 악취저감시설 운영이 필요함
- JAB시스템 유입 전 반드시 고성능 고액분리기 적용이 필요하고 부유물질(SS) 미감소시 과부화 현상이 우려됨

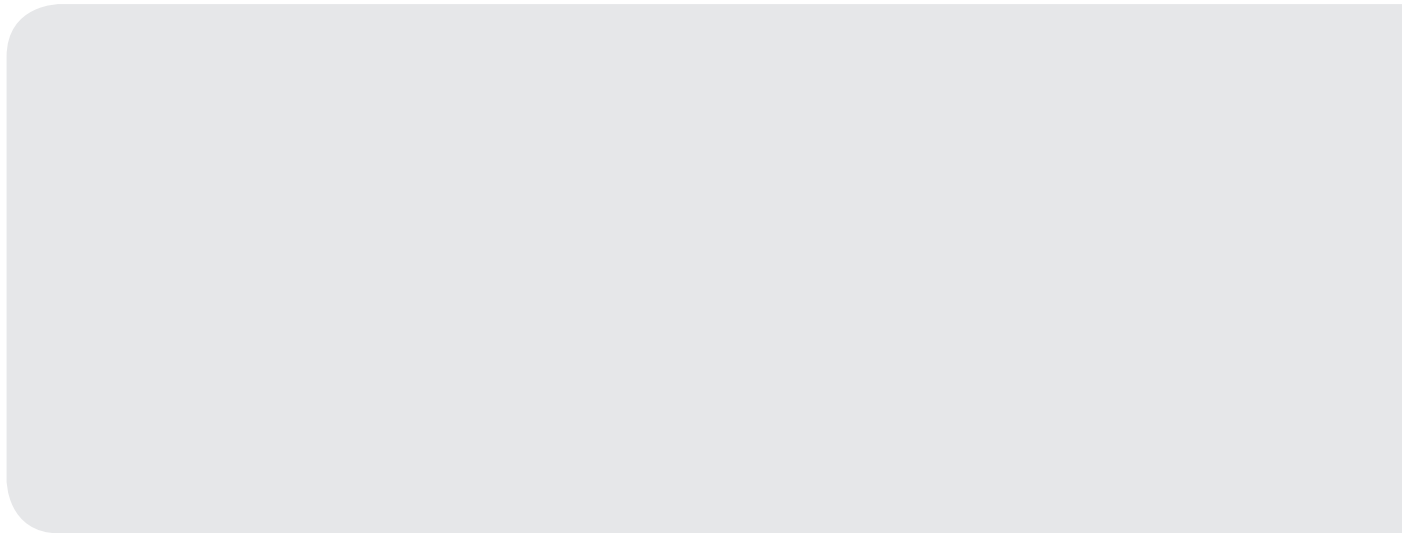
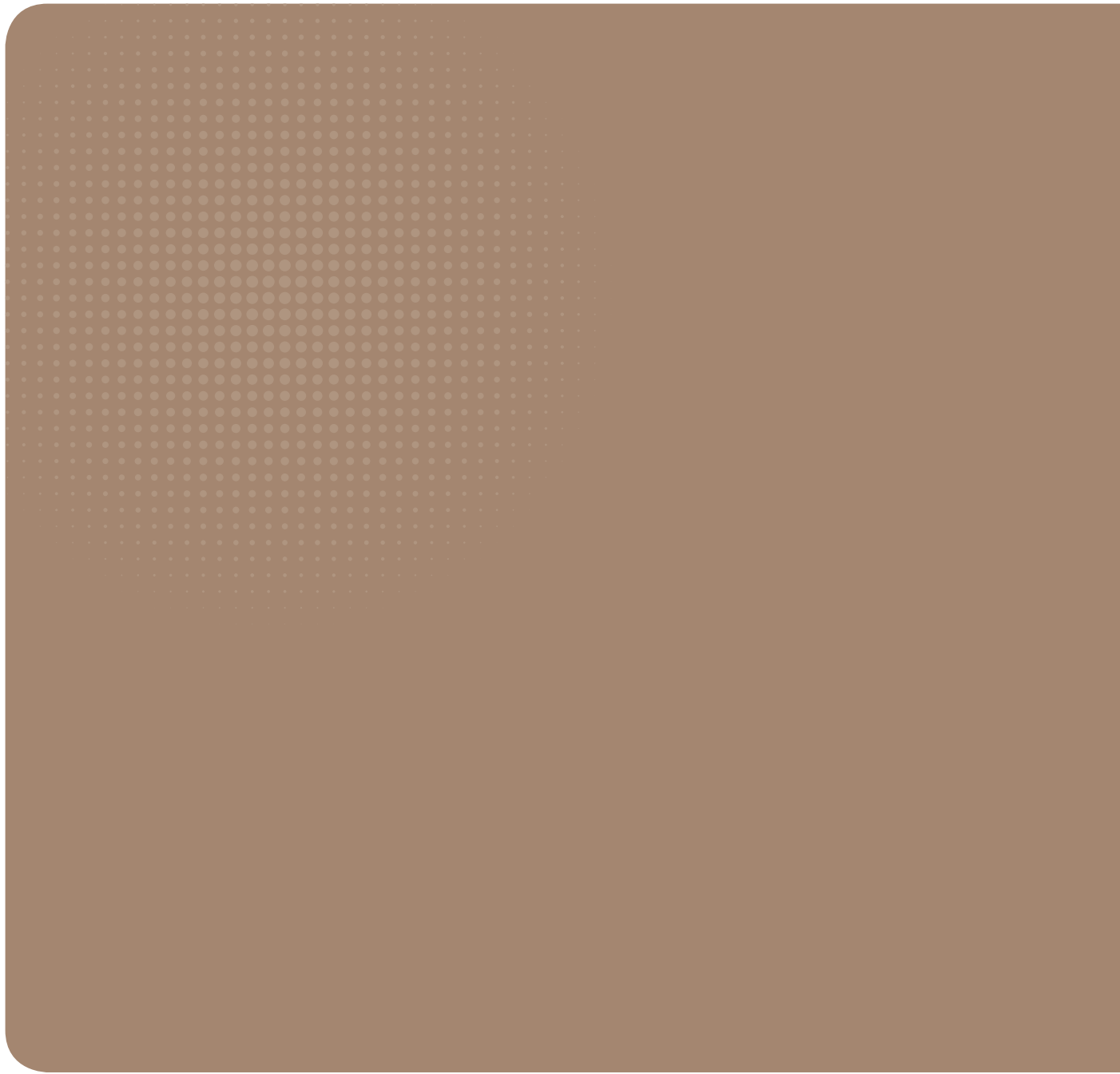

제 **5** 장

부록 2

가축분뇨 처리 및  
악취저감 기술 공모

2021  
가축분뇨 처리시설 및  
관련기술 평가

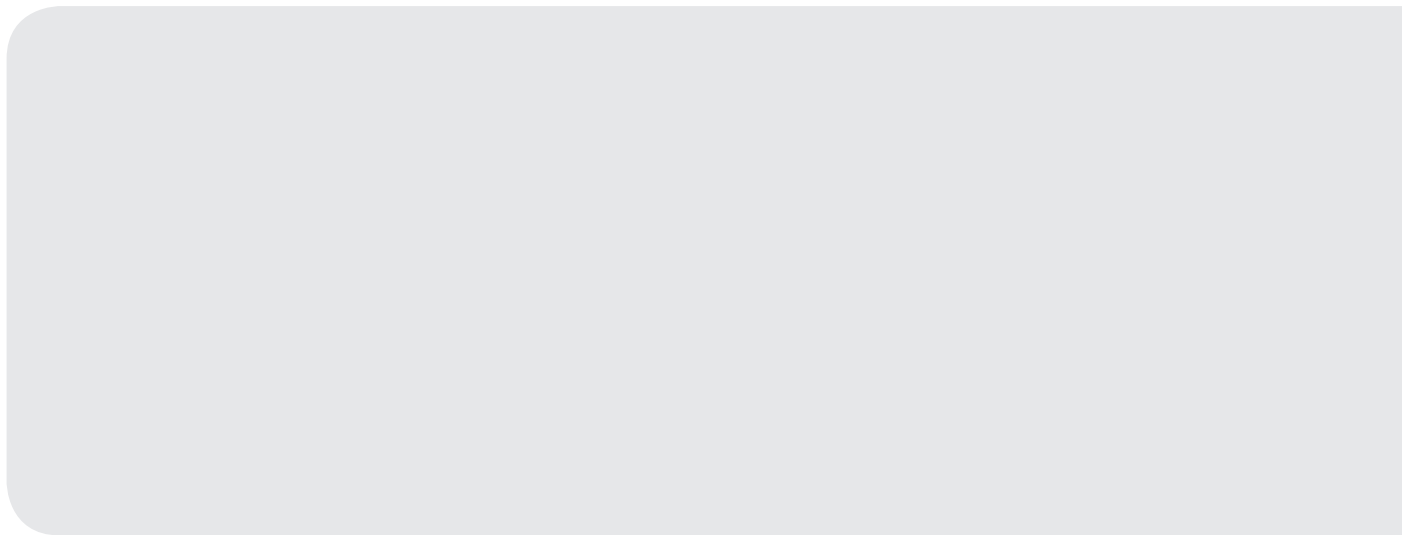
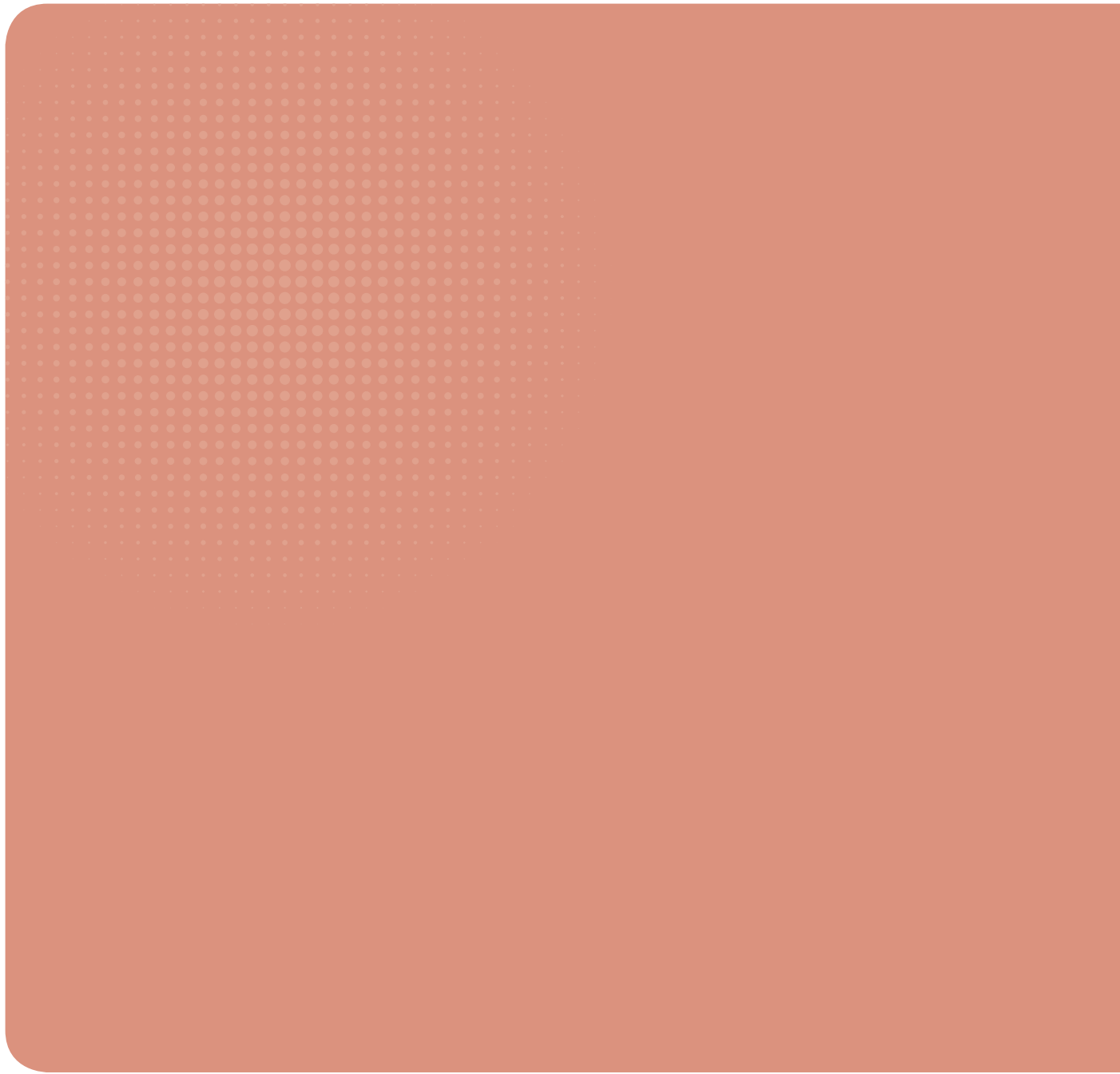

# 제 5 장

## 1 가축분뇨 처리

01 퇴·액비화

02 액비화

# BK환경종합건설

## 01 회사 현황

기술(시설) 명칭	비알에스공법(Baekoo Recycled Resource System)		
회사주소	경기도 안양시 동안구 시민대로 109번길 29, 1606호 (호계동 에이스하이테크시티범계)		
전화번호	031-456-0409	F A X	031-456-5407
홈페이지	www.109net.com	E-Mail	baekoonet@naver.com
특허(신기술) 보유 현황	(특허 제10-0723338호) 가축분뇨 자원화처리시설 외 5건		

## 02 기술(공법) 개요 및 설명

### 기술(공법) 설명

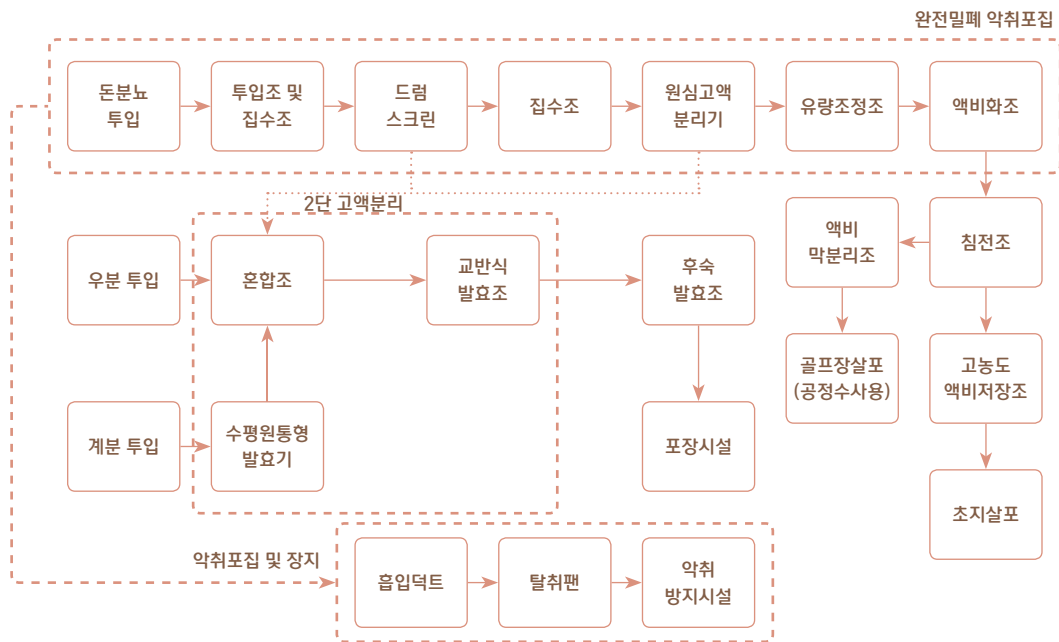

### 기술 개요

- 가축분뇨를 자원화(퇴·액비)하는 과정에서 악취방지시설을 연계하여 약품과 미생물을 투입하지 않고 양질의 퇴·액비를 생산하는 친환경적인 처리공법

## □ 기술의 특징점 및 적정성

### ● 액비화시설

- 전처리시설의 밀폐를 통한 악취포집 및 유출수 방지 배수로 설치
- 액비화시설 살수장치와 거품감지센서를 터보브로워와 연동 설치
- 막분리시설 액비여과수를 공정수로 이용하여 액비사용처 다양화

### ● 퇴비화시설

- 1차 발효시설(계분+수분조절재), 2차 발효시설(1차 계분퇴비+우분, 돈분), 3차 후숙발효 및 포장시설로 구성
- 내부순환 악취 포집시스템: 악취제거 살수액을 액비여과수를 활용하여 악취 및 폐액처리 비용 절감

## 03 시설 운영

### □ 운영 및 유지관리 방법

#### ● 전처리시설

- 부하변동에 대한 대책: 2단계 고액 분리, 중앙제어 관리
- 고형물 및 침사물 관리: 1m 간격으로 15mm 배관을 설치하여 산기관 막힘 방지

#### ● 액비화시설

- 원수유입량 및 내부 반송량 조절: 계측기 연동 운전조건 변경

#### ● 막분리시설

- 막세척방안: 3단 세정(세정주기: 1회/6개월, 막 수명: 3년 이상)
- \* 3단 세정: 물 세척 → 구연산 세척 → 차아염소산나트륨 세척

#### ● 퇴비화시설

- 악취발생 대책: 밀폐 및 내부순환 급기시설 설치

## 04 경제성

### 설치비

#### ● 총 사업비

- (액비) 13,550,000천원(제주양돈 축산업 협동조합, 300톤/일)
- (퇴비) 11,022,000천원(파주 연천 축산업 협동조합, 70톤/일)

#### ● 톤당 설치비

- (액비) 44,826.7천원/톤(제주양돈 축산업 협동조합, 300톤/일)
- (퇴비) 127,074.6천원/톤(파주 연천 축산업 협동조합, 70톤/일)

### 운영비

#### ● 총 운영비(250일 운영 기준)

- (액비) 24천원/톤(제주양돈 축산업 협동조합, 300톤/일)
- (퇴비) 37.1천원/톤(파주 연천 축산업 협동조합, 70톤/일)

## 05 시설사진



300톤/일 액비화시설



액비화조



침적식막분리조



수평원통형발효기

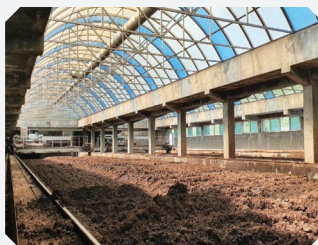

기계교반식발효조



퇴비자동포장시설



## 06 현장평가 의견서

### ● 현장평가 위원별 주요의견

- 공동자원화, 광역친환경, 지역단위통합관리사업 등 관련사업 실적 보유
- 축산분뇨 퇴·액비, 악취, 정화처리 기술을 복합적으로 적용한 종합처리기술이며, 다수 실적 보유
- 가축분뇨 퇴·액비 악취처리 기술을 복합적으로 적용하여 처리효율을 향상시키는 방향으로 공정체계 구축
- 막분리 공정과 정제액비에 대한 세부 처리효율 및 운영 실적 보완 필요
- 악취방지시설 악취포집량이 부족할 경우 음압형성이 되지 않아 외부로 악취 누출 문제 발생 가능
- \* 악취의 외부 누출 방지를 위해 충분한 악취포집량 설계 필요
- 막분리 과정을 거친 액비를 습식세정시설 세정액으로 사용 시 처리효율 및 교환주기 단축 등 문제(노즐 막힘 등) 발생 가능성 높음

# 지앤엘

## 01 회사 현황

<b>기술(시설) 명칭</b>	밀폐형 발효조에 팽연왕겨를 수분조절재로 사용한 돈분뇨 폐수 무방류, 무약취 고속발효 및 퇴·액비 생산 시스템		
<b>회사주소</b>	서울시 중구 세종대로 18길 16, 802호(북창동, 우성빌딩)		
<b>전화번호</b>	02-757-6771~4	<b>F A X</b>	02-757-6395
<b>홈페이지</b>	https://www.gnlwold.kr	<b>E-Mail</b>	gnl5111@naver.com
<b>특허(신기술) 보유 현황</b>	특허 8건, 환경신기술 1, 녹색인증 1		

## 02 기술(공법) 개요 및 설명

### ▣ 기술(공법) 설명

#### ● 기술 개요

- 가축분뇨 및 세정수를 고속 호기발효를 통하여 고품질의 퇴비와 가축분뇨 발효액을 생산하는 무방류, 무약취 고속발효 퇴·액비 생산 기술

#### ● 기술 구성

구분	기능	구성 내역 및 용량(처리기간 등)
1차 발효공정	<ul style="list-style-type: none"> <li>원료 및 부재료 혼합</li> <li>고속 발효</li> </ul>	<ul style="list-style-type: none"> <li>원통 밀폐형 발효조(14기, 150m<sup>3</sup>)에서 원료, 부재료, 미생물 투입 혼합 후 호기성 조건에서 7일간 고속 발효 진행</li> </ul>
2차 발효공정	<ul style="list-style-type: none"> <li>부숙 발효</li> </ul>	<ul style="list-style-type: none"> <li>구획형 부숙 공정실(180m<sup>3</sup>, 28칸)에서 1차 발효퇴비 공기 공급 및 교반 작업 약 20일간 진행</li> </ul>
혼합 및 포장공정	<ul style="list-style-type: none"> <li>퇴비 혼합</li> <li>자동 포장</li> </ul>	<ul style="list-style-type: none"> <li>퇴비, 액비, 무기물 혼합 믹서(10톤/시간)</li> <li>20kg, 톤백 포장</li> </ul>
왕겨 팽연화 생산 공정	<ul style="list-style-type: none"> <li>왕겨 팽연화</li> </ul>	<ul style="list-style-type: none"> <li>팽연화 장치(4기)</li> <li>팽연왕겨 1.5톤/Hr·기 생산</li> </ul>
저장 및 발효 공정	<ul style="list-style-type: none"> <li>돈분뇨 저장</li> <li>액비 발효 저장</li> </ul>	<ul style="list-style-type: none"> <li>지하 탱크 구조</li> <li>돈분뇨 저장조: 320m<sup>3</sup> (1조) 교반기 설치</li> <li>액비 저장조: 320m<sup>3</sup> (3조) 공기 공급 장치 설치</li> </ul>
탈취 공정	<ul style="list-style-type: none"> <li>약취 및 유해가스 제거</li> </ul>	<ul style="list-style-type: none"> <li>2단계 탈취 설비</li> <li>1차 이산화염소 산화탈취, 2차 흡착 탈취</li> </ul>

### ● 기술 설명

- 원통 밀폐형 구조의 발효조에 원료인 돈분뇨 및 세정수와 부재료인 팽연왕겨, 탈취제, 복합 미생물을 일정 비율로 투입하여 7일간의 1차 고속발효공정과 약 20여 일간의 2차 부숙 발효 공정으로 고품질의 퇴비를 생산
- 1차 발효공정에서 생산된 가축분뇨 발효액비를 약 1개월간 저장조에서 숙성·발효하여 수분조절재로 사용하고, 무기물과 같이 혼합, 20kg, Ton Bag 용량으로 자동 포장
- 부재료인 왕겨는 팽연화 공정에서 왕겨의 조직을 연화시켜 흡수력과 보수력을 향상

## 가축분뇨 자원화 공정도

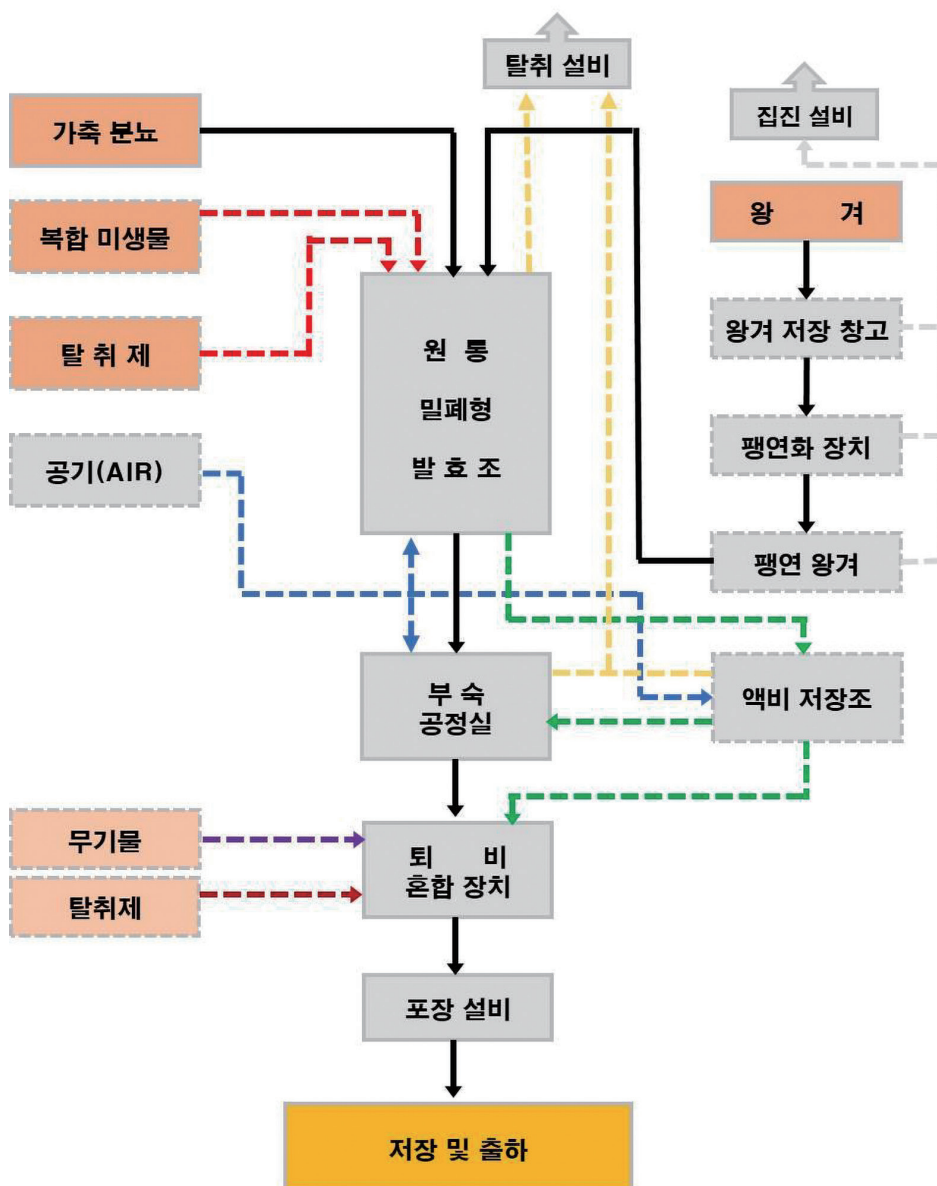

### ▣ 기술의 특징점 및 적정성

- 돈분뇨 및 세정수의 전량 퇴비화 및 고속 발효 공법
- 미생물 및 원통 밀폐형 발효조와 탈취설비를 이용한 무악취 공정
- 공정 중 침출수가 발생하지 않는 무방류 공법
- 자동화 시스템으로 유지 및 운전 관리가 용이하여 인력감축 가능
- 시설 부식 방지를 위한 내식성 자재 사용

## 03 시설 운영

---

### ▣ 운영 및 유지관리 방법

- 시설물의 위험요소를 사전확인 및 조치하여 사고를 대비하여 인명피해를 사전에 차단하고 시설을 최상의 상태로 유지
- 시설의 성능을 유지하고 사용기한을 연장시키기 위하여 일상적인 유지관리 외에 정기적인 점검과 보수를 시행

## 04 경제성

---

### ▣ 설치비(영주 지역단위 통합관리센터 기준 / 일 처리용량 120톤)

- 총 사업비: 22,820,000천원(190,000천원/톤)
- 시공비: 18,000,000천원(150,000천원/톤)

### ▣ 운영비(영주 지역단위 통합관리센터 기준 / 일 처리용량 120톤)

- 총 운영비: 3,071,000천원/년(250일 운영 기준)

- 톤당 운영비: 102.4천원/톤

\* 산출근거: 3,071,000천원/년 ÷ 250일/년 ÷ 120톤/일 = 102.4천원/톤

## 05 시설사진



가축분뇨 자원화 시설 전경



원통 밀폐형 발효조(14기)



부숙 공정실(4면)



운영실

## 06 현장평가 의견서

## ● 현장평가 위원별 주요의견

- 밀폐형 퇴비화 반응기를 활용하여 악취관리가 용이하며 팽연왕겨를 수분조절재로 사용함으로써 톱밥 구입비 절감
  - \* 다만, 시설 설치비 및 운영비가 높고 팽연왕겨의 원활한 공급방안 마련 필요
- 1차 발효퇴비 함수율이 65~70%로 원통밀폐형 퇴비화시설의 가동효율 및 자원화시설의 가동률 보완 필요
- 생산된 퇴·액비의 저장공간 확보를 위한 대안 필요
- 탈취설비 1차(ClO<sub>2</sub>)+2차(흡착탑)로 설계 시 흡착탑 유입 전 충분한 접촉효율 확보 필요
  - \* 흡착탑 수분에 대한 문제 보완 필요
- 1차 침출수를 수분조절재로 사용하며, 발생하는 퇴비부숙도 문제 등을 해결하기 위해 부숙도 관리 및 저장시설 용량 확보 등 해결방안 검토 필요

# 해슬텍

## 01 회사 현황

기술(시설) 명칭	다공성 세라믹 분리막을 이용한 액비정제장치(HST-F1 공법)		
회사주소	경기도 화성시 우정읍 버들로 947-6		
전화번호	031-284-2088	F A X	0504-848-3427
홈페이지	www.hsteckorea.com	E-Mail	ssk11077@hanmail.net
특허(신기술) 보유 현황	특허 4건		

## 02 기술(공법) 개요 및 설명

### ▣ 기술(공법) 설명

- 미생물발효단계 이후 세라믹분리막을 이용하여 고청정 정제액비로 분리하는 기술이며, IOT 기술을 접목하여 중앙관제센터를 통해 원격관리가 가능한 기술

\* 정제된 액비는 재활용수, 기능성 맞춤액비 등으로 활용 가능

< 정제설비 필터구동부의 3차원 설계도 >

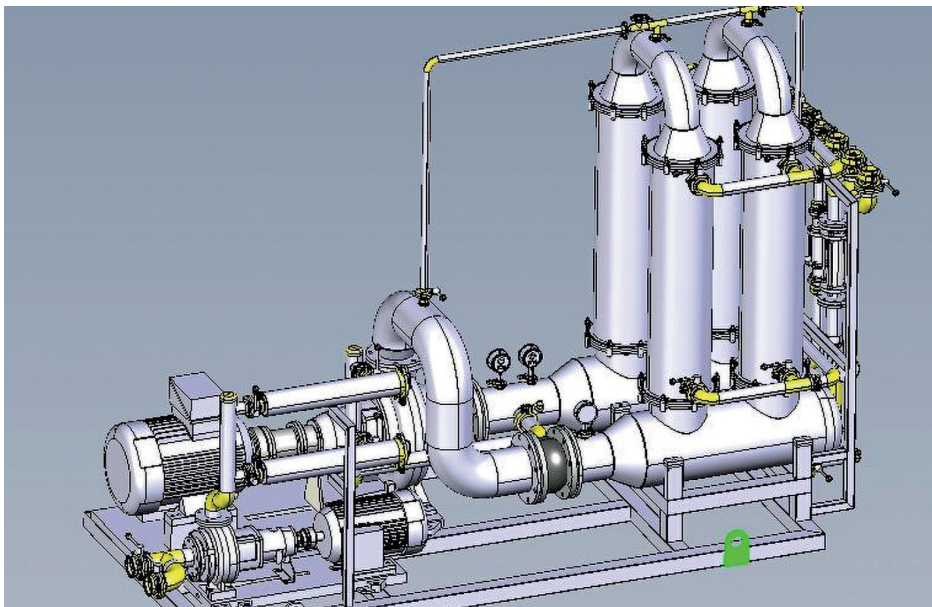

## □ 기술의 특징점 및 적정성

### ● 기존시설과의 차별성

구분	기존시설(침지식중공사막)	적용시설
소요부지면적	● 침지형 별도의 탱크가 필요함	● 실내에 설치하며 소요면적이 1/3
편의성	● 약품 세정 시 조 내에서 호이스트로 인양	● 약품세정은 구연산을 사용하고 내부의 필터를 빼내지 않고 정제과정에서 자동 세정 진행
안전성	● 중공사막 파손시 2차 오염 발생	● 내구성, 내화학성이 우수하여 파손사례 적음
재활용성	● 교체시 폐기물 처리	● 세라믹 필터는 재생이 가능
원격관리	● 원격관리 적용사례 전무함	● 원격관리 가능

## 03 시설 운영

### □ 운영 및 유지관리 방법

- 가동버튼을 누르면 자동으로 액상의 조건에 맞게 여과 → 정지 → 압축공기 역세척 → 휴지기 → 여과공정 순으로 반복 진행됨
- 정지모드는 정지버튼을 누르면 여과 상태에서 정지모드로 변경되어 설정시간 이후 압축공기세척 → 청수세척 → 정지로 진행됨
- 3개월 주기로 구연산 10%를 세정수에 혼입하여 필터 세정 필요

## 04 경제성

### 설치비

시설용량	설치비(단위: 천원)	비고
10톤/일	약 100,000(톤당 10,000)	<ul style="list-style-type: none"> <li>1차측 전기공사 제외</li> <li>기계실의 경우 자재에 따라 달라짐(철골판넬의 경우 50톤 처리규모 기준 1,500만원 가량 소요)</li> <li>후단 역삼투막분리(RO)설비를 추가하여 방류설비로 연계 설치 가능(설치비 별도)</li> </ul>
25톤/일	약 170,000(톤당 6,800)	
40톤/일	약 250,000(톤당 6,250)	
50톤/일	약 270,000(톤당 5,400)	

### 운영비

#### 세라믹 필터 교체비(2년 이상 사용가능하지만 보증기간 기준으로 산정)

용량	세라믹필터(설치비)	교환주기	2년간 처리량	톤당 처리비
10톤/일	13,500 천원	2년	7,200톤	1,875원
25톤/일	26,500 천원		18,000톤	1,472원
40톤/일	38,900 천원		28,800톤	1,351원
50톤/일	46,000 천원		36,000톤	1,278원

## 05 시설사진



액비정제설비(70톤/일 처리규모)  
보령소재 공동자원화시설



공장제작장면(30톤/일 용량)  
김제소재 양돈농가 방류수전처리용



## 06 현장평가 의견서

### ● 현장평가 위원별 주요의견

- 1차 처리된 기축분뇨 슬러리를 대상으로 2차 처리용으로 사용 되는 설비
  - 세라믹필터의 지속적 운영에 따른 폐색 및 교체주기 단축 대비 필요
  - 축종 및 사용용도에 따른 특성파악을 통한 맞춤형 시스템 개발 필요
  - 액비정제기술로 경축순환농업 활성화에 기여할 수 있으나 액비의 부숙 정도에 따라 세라믹 막의 효율이 변동할 것으로 예상되므로 이에 대한 유입기준 확립 필요
- \* 세라믹필터 유입 허용농도 기준에 맞게 운영 필요

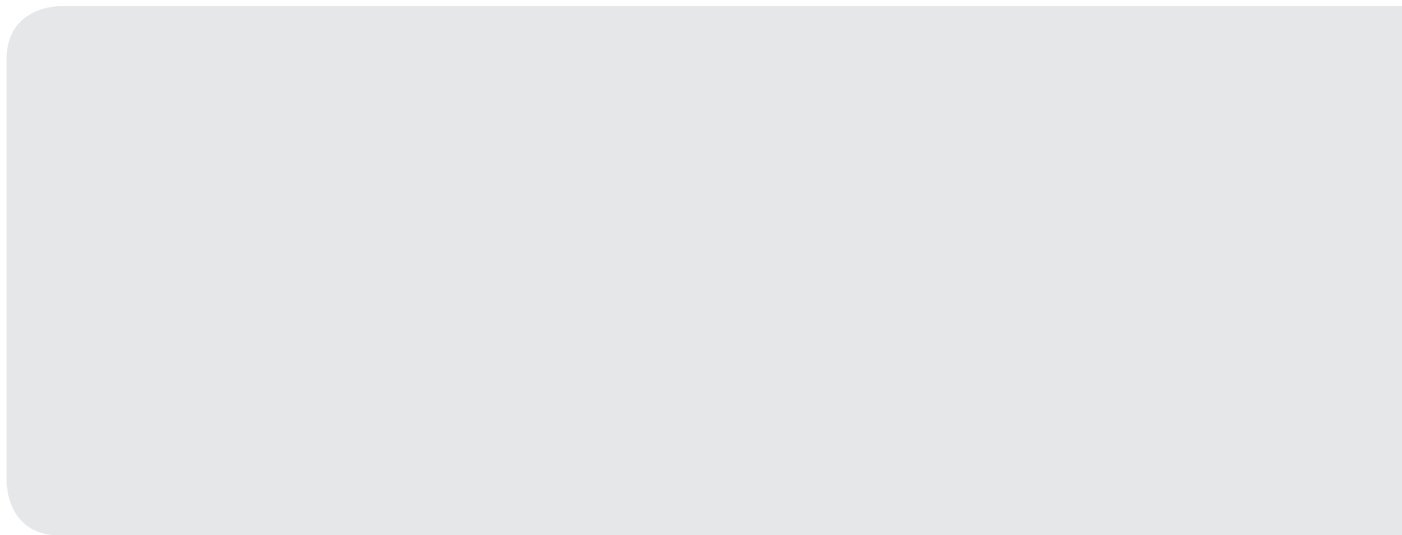

# 제 5 장

## II 악취저감기술

### 01 산화·환원

# 더존

## 01 회사 현황

기술(시설) 명칭	순산소와 다단와류 용해기를 이용한 가축분뇨 악취저감 및 정화기술		
회사주소	제주특별자치도 제주시 봉개북3길51		
전화번호	064-723-0123	F A X	064-713-9124
홈페이지	산소발생기.org	E-Mail	samdaro2@hanmail.net
특허(신기술) 보유 현황	특허 22건, 신기술 1, 의장등록 3		

## 02 기술(공법) 개요 및 설명

### ▣ 기술(공법) 설명

- 산소 발생기에서 생산된 순산소와 가축분뇨를 다단와류 산소용해기를 통과시키는 방식으로 호기성 미생물 증식을 극대화하는 공법
  - 농림축산식품부 신기술 인증 공법으로 악취발생원을 억제하고 유기물 분해를 촉진시켜 폐수 처리시간을 단축하는 공법
- 공정 흐름도

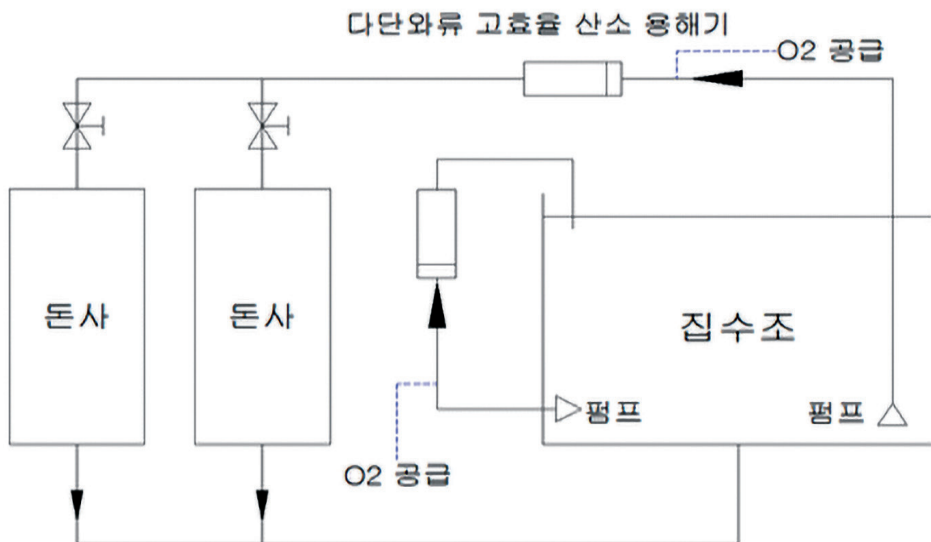

### ▣ 기술의 특징점 및 적정성

- 높은 산소전달률(범용 공기폭기 장치와 비교하여 3.3~3.7배 높음)을 통해 단기간 내 호기성으로 전환되어 혐기화에 의해 발생하는 황화수소, 메틸메르캡탄 등의 악취가스 발생을 억제
- 폐수 내 용존 산소를 높이는 방식으로 폐수의 온도 상승예방, 거품 발생 및 악취의 휘산이 적음
- 폐수 내 호기성미생물 증식을 통해 유기물을 활발하게 분해하여 슬러지 발생량이 적음

## 03 시설 운영

### ▣ 운영 및 유지관리 방법

- 다단와류 고효율 산소 용해기, 산소(O<sub>2</sub>)발생기, 펌프, 제어판넬로 구성된 단순 장치로 24시간 365일 자동 운전되어 소비자는 가동상태만 확인
- 산소 발생기는 당사에서 주기적으로 관리하며, 보증기간 동안은 무상점검 및 하자 발생 시 A/S

\* 보증기간 이후는 유상(출장비+필요시 부품 교체비)

## 04 경제성

### ▣ 설치비(일 처리용량 10톤 기준)

- 약 110,000천원(VAT 별도)

### ▣ 운영비(일 처리용량 10톤 기준)

- 약 1,100천원/월(VAT 별도)
  - 전기사용료: 약 800천원/월
  - 산소발생기(100L/분 X 1대) 12kW
  - 펌프(1ton/분 X 3대) 11.25kW
  - 장비 유지보수비: 약 300천원/월

## 05 시설사진



사육두수 5,000두 일괄 농장  
액비제조 시스템 적용



사육두수 3,000두 일괄 농장  
돈방 순환 시스템 적용

## 06 현장평가 의견서

### ● 현장평가 위원별 주요의견

- 기존 공기공급 방식과의 차별화, 기술보완 등을 통한 정화 및 액비화시설 효율 상승 도모
- 분뇨저장조에 순산소 발생장치로 폭기를 하여 저장조에서 발생하는 악취를 저감하는 기술
- 순산소 공급을 통한 액비 발효 촉진 효과를 높일 수 있으나 기존 공기공급 방식과의 차별화 보완을 통한 정화 및 액비화시설 효율 상승 필요

# 삼도환경

## 01 회사 현황

기술(시설) 명칭	플라즈마를 활용한 악취제거기술		
회사주소	광주광역시 북구 첨단과기로 123, 창업진흥센터 A동 116-1호		
전화번호	062-955-4140	F A X	062-959-4140
홈페이지	www.plalus.kr	E-Mail	jungwoonam@hanmail.net
특허(신기술) 보유 현황	특허등록 6건, 신기술 1, 의장등록 2, ISO 1, 성능인증 1		

## 02 기술(공법) 개요 및 설명

### ▣ 기술(공법) 설명

#### ● 기술(공정) 원리(프로세스)

- 암모니아 가스가 발생하는 축산 현장에서 저온 플라즈마 악취제거기를 가동하면 플라즈마에 의해 생성된 강한 산화성 라디칼(O, O<sub>3</sub>, OH<sup>-</sup> 등)과 환원성 라디칼(H<sup>+</sup>, N<sup>-</sup>, NH<sup>-</sup>, NH<sub>2</sub><sup>-</sup> 등)이 축사 내 암모니아 등 악취물질을 산화·환원방식으로 분해 제거





### ● 플라즈마 탈취기의 탈취살균 방법

- 악취물질 등 오염원이 존재하는 공간(축사 내부 등)에서 오염원의 확산, 대류현상으로 내부 공간의 유동흐름(공기순환프로세스)을 발생시켜 축사 전체공간의 악취물질을 제거할 수 있는 공기 유동순환시스템 방식

### ● 공정 흐름(계통) 설명

- 1) 플라즈마 발생장치 가동(산소활성종 생성)
- 2) 팬으로 축사내로 산소활성종을 방출
- 3) 생성된 산소활성종에 의해 악취를 분해 및 세균, 바이러스를 제거
- 4) 암모니아와 오존의 화학반응으로 플라즈마 발생장치에 생성된 질산암모늄( $\text{NH}_4\text{NO}_3$ )을 가압 펌프로 물을 분사하여 세척
- 5) 세척 후 일정시간 경과 후 플라즈마 발생기는 자동 재가동

### ▣ 기술의 특징점 및 적정성

#### ● 플라즈마 기술의 장점

- 플라즈마를 활용한 악취저감 방법은 산화·환원방식으로 2차 오염원이 발생되지 않는 악취저감 방법임

#### ● 타사 기술과의 차별성

- 기존 플라즈마 방식은 암모니아 처리에 따라 생성된 질산암모늄( $\text{NH}_4\text{NO}_3$ )이 플라즈마 발생장치에 고착되어 플라즈마 발생효율 감소 및 잦은 고장으로 작동이 중단되는 문제점 발생

#### ● 현장 문제점 개선사항 등

- 당사는 세척 가능한 플라즈마 악취제거기를 개발하여 문제점 보완

구분	당사제품	타사제품(기존)
질산암모늄 생성시	제거 수월함	제거 힘들
세척 기능	있음	없음
분사노즐	있음	없음
자동운전 여부	가능	불가능
암모니아가스가 있을 경우	사용 가능	사용 불가능
플라즈마 지속가능성	가능	불가능

## 03 시설 운영

---

### ▣ 운영 및 유지관리 방법

#### ● 시설운영 및 유지관리 방법

- 기계작동이 원활한지 전원공급을 확인
- 약취 농도에 따라 작동 타이머를 조절하여 사용
- 물탱크의 세척수는 매월 1회 수위계를 확인하고 보충
- 제어반의 암페어미터 수치가 0이하로 떨어지는지 확인
- 겨울에는 동파방지를 위해 히터 차단기를 올려서 사용

## 04 경제성

---

### ▣ 설치비(돈사 200평 기준)

- TC-2500(모델기준): 26,500~27,000천원
- \* 대당 가격 25,000천원 + 설치공사비 1,500~2,000천원

### ▣ 운영비

- TC-2500(모델기준): 월 전기사용료 45천원 수준
- 추가 관리비(약품 등) 없음

## 05 시설사진



돈사 내부 설치



돈사 내부 덕트 연결



돈사 액비처리장 설치



돈사 퇴비장 설치

## 06 현장평가 의견서

## ● 현장평가 위원별 주요의견

- 플라즈마 방식의 악취저감 기술로 간편하게 설치가 가능
- 기존 플라즈마 방식의 개선 및 차별화 부분의 지속적인 성능 보완 필요
- 플라즈마 사용에 따른 돈사 내부 내산성 및 내부식성 재질 사용 필요



## 2021 가축분뇨 처리시설 및 관련기술 평가 전문위원

구분	분야	성명	직급	소속
위원장	농축산	안희권	교수	충남대학교
	토목·건축	이봉직	교수	한국교통대학교
	기계·전기	민태진	박사	한국기계연구원
	환경	오세은	교수	한밭대학교
분과위원장	농축산	이덕배	교수	전북대학교
	약취(대기)	윤여명	교수	충북대학교
	에너지	윤영만	교수	한경대학교
	경제성	이동수	-	농업기술실용화재단
평가위원	환경	김동욱	교수	공주대학교
	기계·전기	박봉영	부장	한국수자원공사
	에너지	김태현	교수	한양대학교
	에너지	신승구	교수	경상국립대학교
	환경	이범	대표	네이처엔지니어링

## 2021 가축분뇨 처리시설 및 관련기술 평가

---

발간등록번호 11-1543000-001144-10

발행일 2021년 12월

발행인 축산환경관리원장 이영희

편집인 축산환경관리원 자원이용부 남광수, 박찬준, 권오상

발행처 축산환경관리원

Tel. 044-550-5000

30127 세종특별자치시 한누리대로 219, 7층(나성동, 한림프라자)

축산환경관리원 LEMI-02-2022-000001-10

발간등록번호

인쇄처 디자인픽업 (☎ 02-2285-6376)

---