

최종보고서

2008. 12.

농어촌휴양관광 비즈니스모델을 기초로 한 패키지 사업화 방안 연구

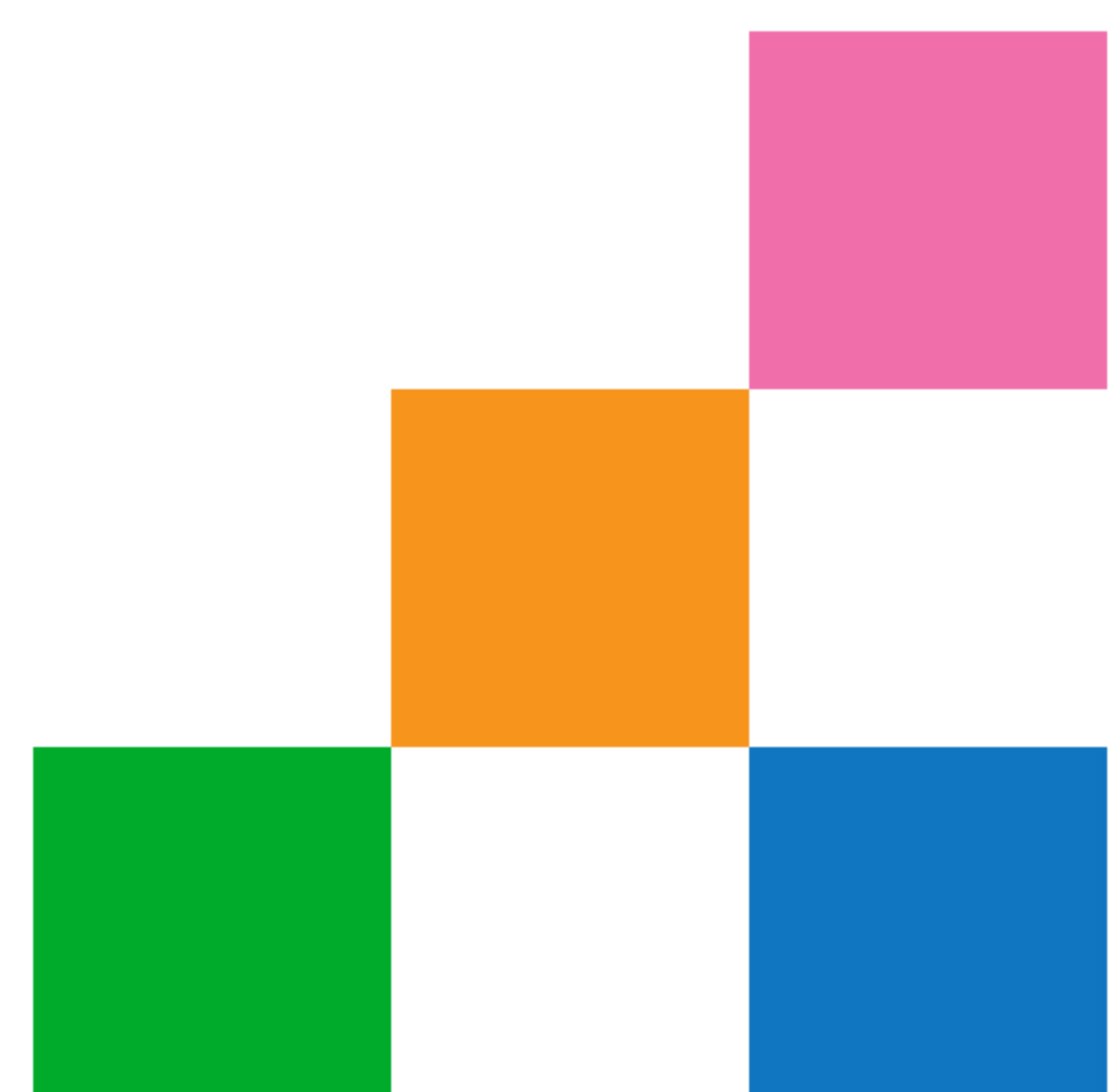

제 출 문

농림수산식품부 장관 귀하

본 보고서를 「농어촌 휴양관광 비즈니스모델을 기초로 한 패키지 사업화방안 연구용역」 최종 보고서로 제출합니다.

책임연구원: 강원대학교 이병오
농촌개발원 서동채

연구원: 강원대학교 하서현
강원대학교 김성철
농촌개발원 김영권
농촌개발원 정기석

2008년 12월

강원대학교 교수 이병오
농촌개발원 원장 서동채

- 목차 -

I. 서론	1
1. 연구의 배경	1
2. 연구의 목적	2
3. 연구의 필요성	3
3.1. 기술적 측면	3
3.2. 경제·산업적 측면	4
3.3. 사회·문화적 측면	4
4. 연구의 범위 및 방법	5
4.1. 연구의 범위	5
4.2. 연구의 방법	5
5. 연구 추진체계	6
II. 농어촌휴양관광 비즈니스 모델 개발	11
1. 농어촌휴양관광의 범위, 영역 및 개념	13
1.1. 농촌관광의 범위	13
1.2. 농어촌휴양관광의 영역	13
1.3. 농어촌휴양관광 비즈니스의 개념	14
2. 농어촌휴양관광의 유형과 미래방향	15
2.1. 농어촌휴양관광의 유형화	15
2.2. 농어촌휴양관광의 유형화 사례	17
2.3. 농어촌휴양관광의 산업별 유형화와 미래방향	28
3. 국내외 농어촌휴양관광 비즈니스 사례와 시사점	31
3.1. 영국 농어촌휴양관광 비즈니스 사례	31
3.2. 일본 농어촌휴양관광 비즈니스 사례	36
4. 농어촌휴양관광 비즈니스 모델 개발	41
4.1. 농어촌휴양관광 비즈니스 모델개발의 전제조건	41
4.2. 농어촌휴양관광 비즈니스 모델개발의 기본방향	42
4.3. 농어촌휴양관광 비즈니스 모델개발의 프로세스	43
4.4. 농어촌휴양관광 비즈니스 모델개발	44
4.5. 농어촌휴양관광 비즈니스 모델의 설정과 적용	48
5. 농어촌휴양관광 비즈니스 추진을 위한 과제와 전략	95
5.1. 농어촌휴양관광 비즈니스 추진주체 육성방안	95
5.2. 농어촌휴양관광 비즈니스 사업화 방안	96
5.3. 농어촌휴양관광사업 복융합산업화 방안	98

Ⅲ. 농어촌휴양관광 패키지 사업화	99
1. 농어촌휴양관광 패키지 사업화 개념 정립	101
1.1. 농어촌휴양관광 패키지 사업화의 개념	101
1.2. 농어촌휴양관광 패키지 사업의 유형	103
2. 패키지 사업화 관련 국내외 사례	107
2.1. 국내사례	107
2.2. 해외사례	111
3. 농어촌휴양관광 패키지 사업화 방법론	120
3.1. 관광수요의 분석	120
3.2. 사업주체 설정과 육성	121
3.3. 사업화 내용 검토	123
3.4. 사업화 인프라 구축	124
3.5. 비즈니스 창업 지원	125
3.6. 패키지 사업 운영지원	126
Ⅳ. 농어촌휴양관광 패키지사업화 추진방안	129
1. 농어촌휴양관광 패키지 사업 주체 육성	131
1.1. 사업화 성공지원을 위한 경영체 육성과 다양화	131
1.2. 농촌창업가의 육성	133
1.3. 민관 파트너십 사업단 운영	136
2. 농어촌휴양관광 패키지 사업조직 네트워크 활성화	137
2.1. 지원조직의 구성 및 운영	137
2.2. 네트워크 활성화 방안	143
3. 농어촌휴양관광 패키지사업의 표준화와 마케팅	146
3.1. 농어촌휴양관광 패키지사업의 국제화 및 표준화	146
3.2. 농어촌휴양관광사업의 패키지 마케팅	148
4. 농어촌휴양관광 패키지사업 실무 추진방안	150
4.1. 사업의 추진목표와 방향	150
4.2. 사업 추진기간과 단계별 추진방안	152
4.3. 사업화 추진절차	154
4.4. 사업내용의 평가	155
5. 지원체계 구축	156
5.1. 중앙-지방간 역할분담 체계구축	156
5.2. 관련예산 확보 및 제도 정비	158
5.3. 시범사업의 실시	159
5.4. 시범사업 추진방안 예시	161
Ⅴ. 결론 및 제언	165
참고문헌	170
<별첨> 농어촌휴양관광 비즈니스 패키지 사업 성공전략	171

I

서론

1. 연구의 배경
2. 연구의 목적
3. 연구의 필요성
4. 연구의 범위 및 방법
5. 연구 추진체계

<용어 정의>

I. 서 론

1. 연구의 배경

□ 농산어촌 지역개발사업의 패키지화 필요



- 1984년 농어촌의 소득증대로 관광농원이 시작되었으나 개별농가의 경영적 한계를 드러냄.
- 1990년 농업경영구조의 개선을 위해 농어촌 휴양단지가 시행되어 농어촌의 자연환경을 활용하여 휴양시설을 갖춘 서비스로 제공하고 있음.
- 농촌이 정비되면서 녹색농촌체험마을 사업(2002년)이 추진됨.
- 2004년에는 농어촌의 삶의 질을 향상하고 국토균형발전 및 농가 소득의 증대가 지역개발사업의 목적이었음.
- 앞으로는 지금까지의 사업성과를 토대로 농어촌의 특성화, 연합화, 패키지 사업화를 통한 농어촌 휴양관광 활성화가 필요함.

□ 도시민과 농촌이 어우러지는 도농 커뮤니티 비즈니스 구축 필요

- 종래에는 농촌에 주로 지나가는 관광과 단체 관광이 주를 이루었고 도시주민 참여 및 도시 자본의 유치가 미미하였음.
- 향후에는 직접 체험·체류·교류 모델, 휴양·보양·건강 테마의 모델, 클라인 가르텐과 회원제 농장, 커뮤니티 네트워크 마케팅 사업이 구축되어 도시민과 농촌이 어우러지는 것이 필요함.
- 이를 위해 도농교류활성화와 도농 커뮤니티 형성 및 비즈니스 활성화를 통해 농어촌사업이 변화될 필요성이 대두됨

2. 연구의 목적

- 농산물 가공, 농어촌 문화콘텐츠, 지역개발 및 특화사업, 여가 서비스 등의 분야를 연계한 농어촌 휴양 관광의 비즈니스 모델을 개발.
- 다양한 방식으로 접목한 패키지 사업의 개발을 위한 기존 지역 개발 사업의 농촌개발, 농촌관광 사업의 유형별 분류를 통한 유사 사업의 연계 및 상이한 사업 간의 네트워크 방안 모색.

- 개념별(휴양/관광/보양/체험교육 등) 연계한 모델 개발
- 아이템별(가공/문화/서비스 등) 네트워크 모델 개발
- 공간별(농장/마을/권역 등) 네트워크 모델 개발
- 지역 간(기초/광역/초광역)의 협력 및 네트워크 촉진 유형 개발

- 광역, 초광역 단위의 사업화를 위한 사업연합 내지 네트워크 협력방안 모색 및 효율적인 추진을 위한 패키지 사업화 지원 방안 연구.
- 패키지 사업화 추진을 위한 추진주체, 조직화, 운영방식 등 구체적인 실행 로드맵과 과정별 및 단계별 추진전략 수립.
- 농어촌 휴양관광 비즈니스·패키지 사업화를 위한 공공·자율 사업의 사업지침 및 매뉴얼 개발.

3. 연구의 필요성

- 도시민의 정신적 육체적 재충전과 우리농산물 국제경쟁력 향상으로 농어촌관광활성화를 위한 농어촌휴양관광 비즈니스 모델을 기초로 모델별 네트워크 및 모델간 광역단위 패키지사업을 추진함으로써 도농교류 촉진 및 농촌창업기회 증대로 지역경제 활성화를 도모할 필요가 있음

3.1. 기술적 측면



- 기술적 측면에서 살펴보면, 본 연구는 농촌자원순환시스템, 친환경 농산물, 지역식품개발로 부가가치를 증대하고 경영 및 소득구조를 개선하는 패키지 사업개발이 목적임.
- 휴양·관광·보양·체험·교육 등의 개념별, 가공·문화·서비스 등의 아이템별, 농장·마을·권역 등의 공간별로 세분화하여 다양한 방식으로 접목하여 기초·광역·초광역 등의 지역간의 네트워크 모델 개발이 필요함.
- 본 연구에서 제시하는 패키지 사업 개발은 개념별·아이템별·공간별로 연계하여 유사 사업의 연대 및 상이 사업 간의 연대로 복·융합화된 비즈니스 개발임.

3.2. 경제·산업적 측면

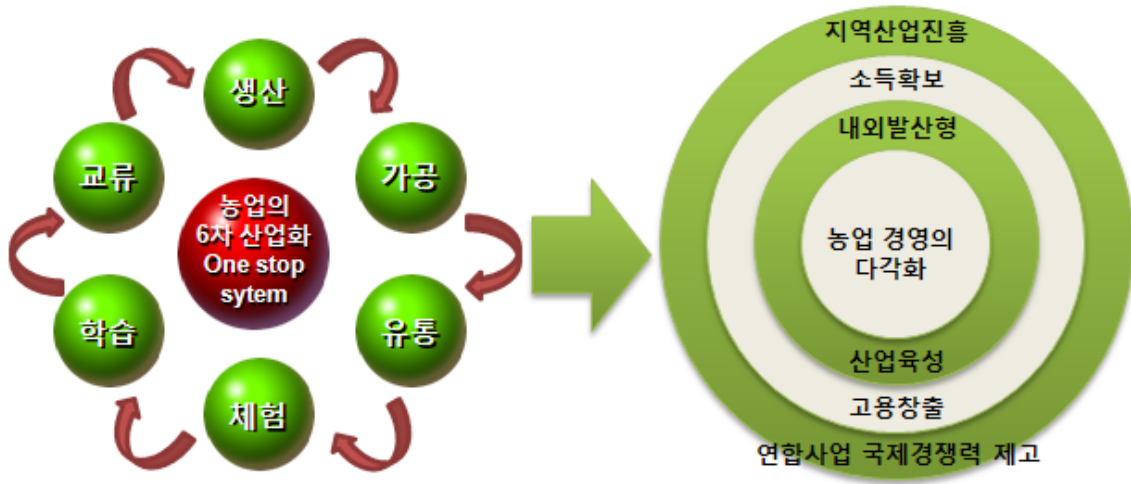

- 경제·산업적 측면에서 살펴보면 생산, 가공, 유통, 체험, 학습, 교류가 서로 연계하여 농업의 6차 산업화를 이루는 것이 목적임.
- 이는 결과적으로 농업 경영의 다각화를 이루어 산업이 육성되고, 소득 확보와 고용창출로 지역산업이 진흥되어 연합사업의 국제 경쟁력을 높여줄 것으로 기대됨.

3.3. 사회·문화적 측면



- 사회·문화적 측면에서 살펴보면, 농어촌의 삶의 질 향상과 농업·농촌의 다면적 기능을 확립하여 지속적인 발전이 가능한 농업과 농촌을 이루어 가는 데 목적이 있음.
- 농어촌에 주5일제 도입, 정신적 문화를 지향, 농촌체험관광 증대 등의 삶의 질 향상과 농업+(휴양, 교육, 치료, 복지, 문화)를 연계하는 농업·농촌의 다면적 기능을 결합하여 농업적 레크리에이션, 환경 친화적 개발 기법의 도입 등으로 지속적으로 농업과 농촌이 발전하도록 휴양관광 비즈니스개발 및 패키지 사업화를 추진하는 데 목적이 있음.

4. 연구의 범위 및 방법

4.1. 연구의 범위

- 농어촌휴양관광의 비즈니스 모델개발
- 비즈니스모델의 사업화 방안
- 경영주체간의 사업연합 내지 네트워크 협력방안
- 패키지 사업 추진을 위한 실행 로드맵과 추진전략

4.2. 연구의 방법

- 지역개발사업 등 농산어촌 체험관광, 휴양관광 사업 사례 및 유형을 분류하여 시사점을 발굴하고 농어촌휴양관광 비즈니스 모델 개발의 기본으로 개발.
- 해외 Rural Tourism, Green Tourism, Blue Tourism 등의 사례를 조사, 참고자료로 활용하여 농촌관광시장의 변화와 마케팅 사례를 참고하여, 소비자의 농어촌에 대한 기대와 농어촌의 다면적 기능 측면에서 향후 농어촌 휴양관광의 가능성 확인.
- 관광산업의 변화와 관광객의 관광욕구, 동기, 동기요인의 관계를 정립하여 휴양관광의 패턴과 모델개발의 기준으로 활용.

5. 연구 추진체계

- 연구를 다음과 같은 ①유형분류 및 사례조사→②비즈니스모델 개발→③패키지네트워크 사업화→④시범사업 창업지원 추진의 4단계로 추진함

<연구 추진 프로세스>

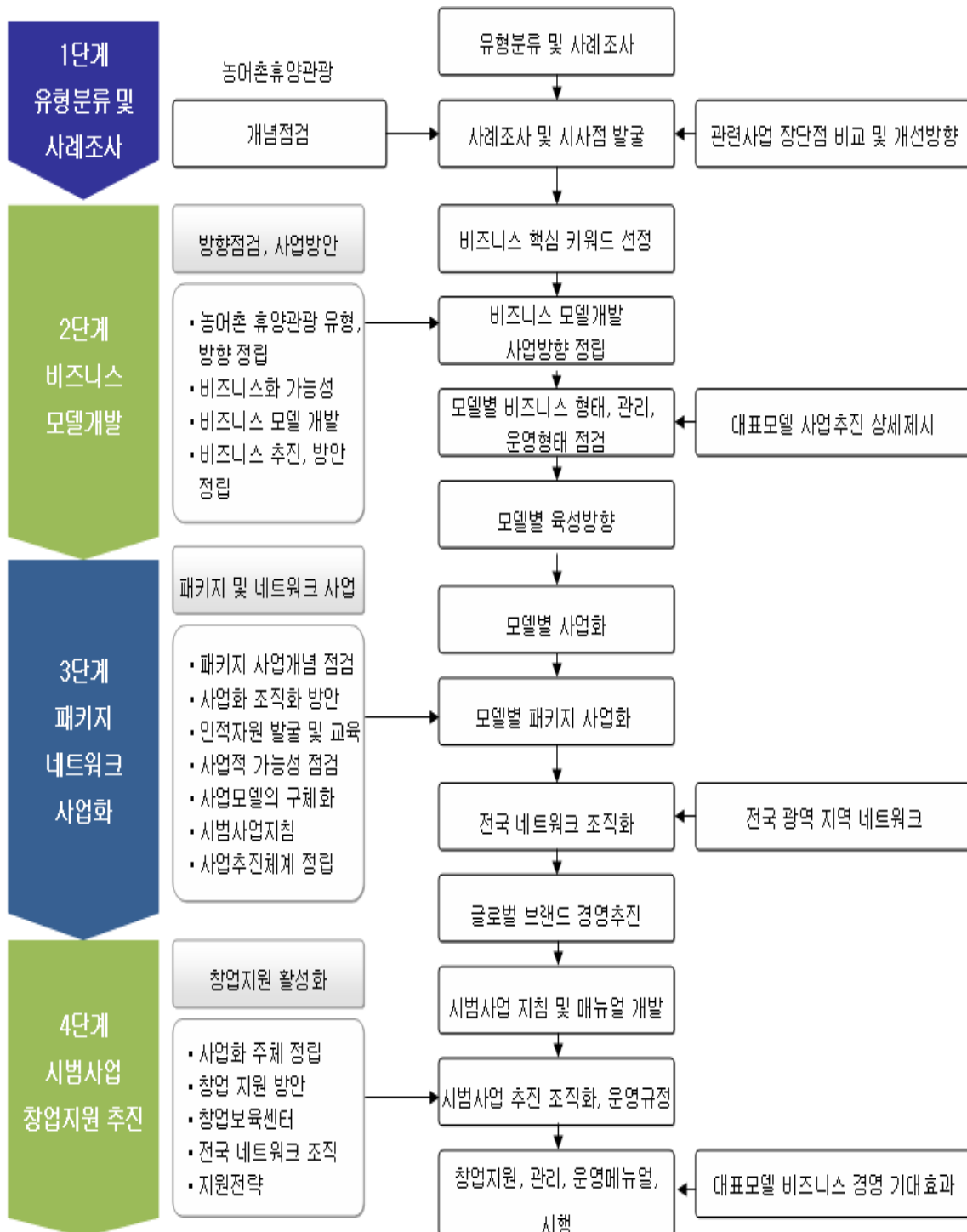

< 용어정의 >

1) 농어촌 휴양관광

- 농어촌 휴양관광이란 여가, 레포츠, 휴식, 치유, 치료, 보양을 위한 농어촌에서의 관광을 의미함.
- 농촌관광은 농어촌 지역의 환경, 생태, 경관 등의 유지와 보전을 강조하여 왔으나, 최근에는 여가, 휴식, 레포츠, 보양, 치유, 치료를 위한 시설, 프로그램을 보완하여 농어촌의 풍부한 자연 속에서 잠재 자원 및 휴양 시설을 바탕으로 하는 농어촌 휴양관광으로 개념이 확대되고 있음.

2) 비즈니스 모델

- 비즈니스란 1차 생산, 2차 가공, 3차 서비스의 영역에서 어떤 제품이나 서비스를 수단으로 사업을 영위함을 통칭함.
- 비즈니스 모델이란 어떤 제품이나 서비스를 어떻게 소비자에게 제공하고, 어떻게 마케팅하며, 어떻게 돈을 벌 것인가 하는 계획 또는 사업 아이디어를 총괄한 개념임.

3) 비즈니스 경영체의 종류와 개념

가. 개별경영체

- 농가, 법인 등 개별경영체로서 현재까지 농업분야에서 경영주체였으며, 향후 농어촌휴양관광 비즈니스 분야에서도 최일선의 경영체로서 기반을 형성할 것임.

나. 커뮤니티 경영체

- 마을, 작목반, 어촌계 등 커뮤니티(공동체)경영체로서 지금까지 녹색 농촌체험마을, 산촌생태마을, 어촌체험마을 등의 경영주체로 역할이 크며, 향후에도 지속적인 개발이 필요함.

다. 거버넌스 경영체

- 클러스터 사업단, 제3섹터 지방 공기업 등 민관이 파트너가 되어 수익 사업, 비수익사업을 수행하기 위하여 새로운 기업을 창업하여 공익 사업을 영위하는 최신형태의 기업을 거버넌스라 하고, 그 참여주체는 지방정부, 대학교, 연구기관, 민간기업, 농가 등이 공동으로 투자하며, 그 사업 영역으로는 특수한 품목에 대한 연구, 개발, 마케팅 등 다양한 지역특화사업을 운영하고 있음.

라. 체인연합체

- 전국 내지 세계적으로 네트워크 제휴하여 일정한 품질규격과 서비스 기준에 의한 체인 내지 연합사업을 구성하는 경영체로서, 국내외에 많은 성공 경영체가 생기고 날로 인기가 높아지고 있음.

4) 비즈니스 형태

- 수익사업은 경제적 수익을 얻는 사업.
- 비수익사업은 경제적 수익이 목적이 아닌 공익을 위한 사업.
- 수익 + 비수익사업이란 경제적 수익 사업과 공익사업을 동시에 추구함.

5) 패키지의 개념

가. 패키지 - 협의의 개념

- 어떤 지역이나 권역에서 동종 또는 이종의 사업을 한 범주에 넣어 하나의 사업형태로 추진하는 타입.

나. 패키지 - 광의의 개념

- 중앙부처, 지자체별로 각기 지역개발사업, 농어촌 개발사업에서 농어촌휴양관광 관련 유사사업을 통합하여 패키지 사업화하여 전국적인 종합발전구상과 기획, 인프라 구축, 균형발전, 프로그램 개발, 네트워크 구성 등으로 효율적 투자와 다양한 농어촌창업(Rural Entrepreneurs)이 이루어지도록 하여 차별화, 특성화된 프로젝트로 글로벌 비즈니스형태로 추진하는 타입.

6) 네트워크의 개념

가. 네트워크 - 광역 사업연합

- 광역의 범위 내에서(시군을 뛰어 넘는 범위) 공동의 목표나 이념을 갖는 사업의 추진주체들이, 상호 보완적인 사업연합을 수행하는 형태.

나. 네트워크 - 경영주체들 간의 사업협력

- 휴양, 체험, 학습, 치료 등 아이템, 테마별로 개별농가, 커뮤니티, 거버넌스, 체인협력체 등이 동일 지역 내에서 개별적으로 상품이나 기능을 선택하여 특화하고 경영주체들이 프로그램 등을 교환하거나 협력하여 공동 마케팅을 추진하는 사업협력 형태.

다. 지역과 공간의 네트워크 패키지사업

- 농어촌에서 마을 권역을 아우르는 지역개발 사업과 향후 지역 간 네트워크로 광역 단위로 협력하고, 전국적인 체인 협력체를 구성하여 아이템별, 테마별, 사업형식별로 지역, 광역, 전국 및 글로벌 네트워크 비즈니스 형식을 선택하는 패키지 사업.

라. 농촌, 산촌, 어촌의 복합비즈니스 패키지

- 해안을 접경하는 농산어촌 공동지역에서 농산어촌 생업과 관련한 생산 활동 및 휴양관광 프로그램을 개발하여 농산어촌 복합 체험, 레포츠, 학습, 휴양을 패키지 사업화.

II

농어촌휴양관광 비즈니스 모델 개발

1. 농어촌휴양관광의 범위, 영역 및 개념
2. 농어촌휴양관광의 유형과 미래방향
3. 국내외 농어촌휴양관광 비즈니스 사례와 시사점
4. 농어촌휴양관광 비즈니스 모델 개발
5. 농어촌휴양관광 비즈니스 추진을 위한 과제와 전략

Ⅱ. 농어촌휴양관광 비즈니스 모델 개발

1. 농어촌휴양관광의 범위, 영역 및 개념

1.1. 농어촌휴양관광의 범위

- 농촌관광과 녹색관광은 같은 개념으로 볼 수 있고, 농업관광은 농촌관광의 한 부분이며, 농장관광은 농업관광의 한 부분이라 정의 할 수 있음.
- 농어촌관광은 “농어촌”이라는 장소에 보편적 특성, 즉 농촌성(rurality)을 바탕으로 관광활동을 지칭하는 개념임.
- 도시민들이 농어촌다움이 보존된 농어촌에 체류하면서 그 곳의 생활이나 생산 활동을 체험하고 여가를 즐기는 것을 의미함.
- 농어촌관광은 농어촌에서 유적이거나 문화를 대상으로 하는 이루어지는 일반관광(sightseeing)인 대중관광은 포함하지 않음.

1.2. 농어촌휴양관광의 영역

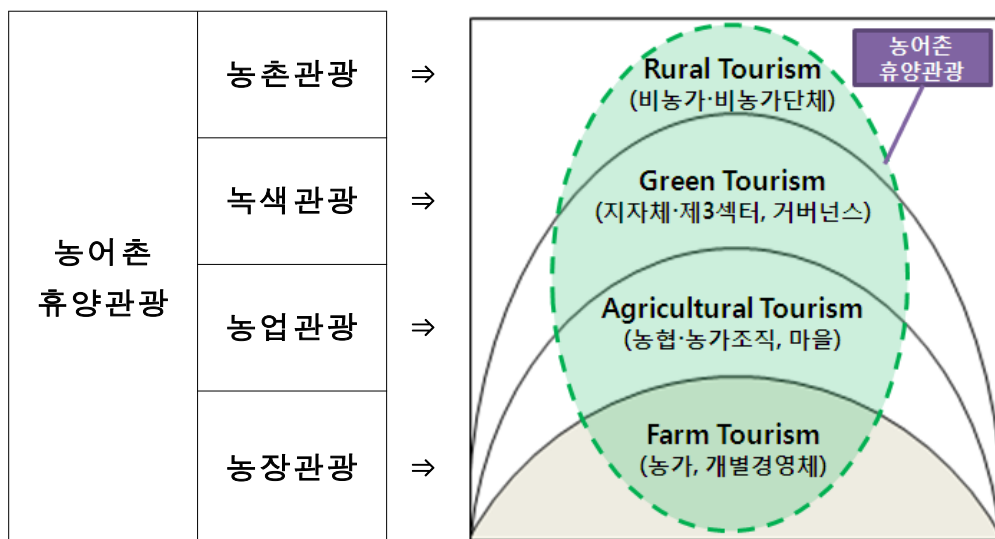

- 농어촌휴양관광은 농어촌에서 여가, 휴식, 스포츠, 보양, 치유 목적의 전문비즈니스 영역으로 거버넌스와 같은 전문사업단이 비즈니스 주체가 되어 농가, 마을 등도 함께 지원하여 일정 역할분담과 참여를 유도하여 연합, 네트워크, 패키지 사업이 가능토록 함.
- 농촌관광은 농업인과 비농가단체를 포함한 형태로 가장 큰 개념으로 농촌지역에 들어서는 펜션, 레스토랑, 레크레이션 시설의 경영이 대부분 이에 해당되는데 농촌 리조트라고 하는 개념과 거의 비슷함.

- 녹색관광은 농장관광과 농업관광을 포함하는 것으로서 중심이 되는 농가경영 외에 지자체나 제3섹터 또는 농촌마을에서 경영하는 것들이 포함됨. 이는 농가활동의 영역을 농업생산으로부터 비농업활동도 포함한 영역으로 확대한다는 것을 의미하며 나아가 개별농가의 경영 다각화를 통한 농촌경제의 다각화를 의미함.
- 농업관광은 농장관광에 농가조직이나 농협이 운영하는 것까지 추가하여 기본적으로 농업인 및 농업관련조직에 의해 경영되는 형태임.
- 농장관광은 녹색관광의 가장 핵심이 되는 주체인 농가에 의해 이루어지는 활동임.

1.3. 농어촌휴양관광 비즈니스의 개념

- 휴양관광은 여가, 레저스포츠, 휴식, 치유, 치료, 보양을 위한 관광을 의미함.
- 농어촌관광은 농어촌 농촌성을 바탕으로 한 체험관광과 농어촌 지역의 환경, 생태, 경관 등의 지속가능 보전을 강조하여 왔으나, 최근에는 여가, 휴식, 레저스포츠, 보양, 치유, 치료 등 휴양을 위한 시설, 프로그램을 보완하여 농산어촌의 풍부한 자연 속에서 잠재자원을 바탕으로 휴양관광 하는 개념까지 농어촌휴양관광의 개념으로 확대되고 있음.
- 농어촌휴양관광 비즈니스는 지금까지의 단순한 체험, 자연학습 등 농촌성을 바탕으로 하는 농촌관광 개념에서 농어촌에서 여가, 레저스포츠, 휴식, 치유, 치료, 보양 등의 1개의 콘텐츠로나 여러 가지 콘텐츠를 복합한 다양한 비즈니스 개념을 확대하여 적극적인 창업을 바탕으로 하는 사업의 영역으로 확대할 필요가 있으며, 그러기 위한 비즈니스 모델 개발이 필요함.

2. 농어촌휴양관광의 유형과 미래방향

2.1. 농어촌휴양관광의 유형화

- 농어촌휴양관광 비즈니스 모델 도출을 위해 국내외 사례를 ①경영주체, ②비즈니스 형태의 양대 항목에 의해 유형화를 도모함.
- 농어촌휴양관광의 경영주체는 다음과 같이 개별 경영체, 커뮤니티 경영체, 거버넌스 경영체, 체인 연합체로 구분함.

경영주체 구분	주요 내용
개별 경영체	• 현재까지 농업분야의 최일선 단위 경영주체로서 농가 법인 등의 개별단위를 의미
커뮤니티 경영체	• 마을, 작목반, 어촌계 등 커뮤니티(공동체) 경영체로서 지금까지 녹색농촌체험마을, 산촌생태마을, 어촌체험마을 등의 경영주체를 의미
거버넌스 경영체	• 클러스터 사업단, 제3섹터, 지방 공기업 등 민관이 파트너가 되어 수익사업과 비수익사업을 수행하기 위하여 지역행정단위에서 새로운 조직을 구성하는 형태
체인 연합체	• 전국 내지 국제적으로 연계 제휴하여 일정한 품질 규격과 서비스 기준에 의한 체인, 연합사업을 구성하는 경영체

- 비즈니스 형태는 다음과 같이 수익형, 비수익형, 수익+비수익 조합형으로 구분함.

비즈니스형태구분	주요 내용
수익형	• 각 경영주체가 수익을 목적으로 민박, 농가레스토랑, 펜션, 치유센터, 승마장, 유어장 등 농어촌관광시설 등을 운영하는 사업형태
비수익형	• 각 경영주체가 공공건물(박물관, 전시관 등), 협회, 협의회, 도농교류센터, 등으로 공익 및 홍보 등을 목적으로 운영하는 사업형태
수익+비수익 조합형	• 커뮤니티(마을, 권역 등)가 공익의 목적으로 마을회관 등을 중심으로 체험행사, 축제 등의 비수익사업과 동시에, 마을 홈페이지를 이용한 농산물 직거래, 택배 등의 수익사업을 운영하는 복합형태

■ Ⅱ. 농어촌휴양관광 비즈니스 모델 개발

- 이러한 경영주체와 비즈니스 형태에 따라 농어촌휴양관광을 유형화하면 다음과 같음.

운영주체, 형태 및 공간범위		비즈니스 형태 및 사례		
		수익형	비수익형 (공공비즈니스)	수익+비수익 조합형
개별경영체	농가형	○ (민박, 펜션, 레스토랑, 체험농장)	○ (정미소박물관)	
	농장형	○ (관광농원, 주말농장)		○ (교육농장)
	법인형	○ (레저스포츠)		
커뮤니티 (단체)	법인형	○ (관광농원)	○ (생태체험장)	○ (체험학습원)
	비법인형 (마을/권역 등)	○ (치유보양원)	○ (체험학교)	○ (체험·휴양마을, 테마공원형.)
거버넌스	제1섹터 기업	○ (관광레저, 승마공원)	○ (휴양림)	○ (자연학습장)
	제3섹터 기업	○ (테마공원)	○ (의료원)	○ (테마파크원)
	클러스터 사업단	○ (치유보양원)	○ (치료원)	○ (약초공원)
체인 연합체	지역형	○ (테라피센터)	○ (교류센터, 클럽)	○ (휴양관광네트워크)
	광역형	○ (패키지사업단)	○ (협의회)	○ (광역네트워크)
	전국형	○ (건강치유센터)	○ (협회)	○ (휴양관광개발센터)
	글로벌형	○ (글로벌네트워크)	○ (포럼)	○ (학습교육원)

2.2. 농어촌휴양관광의 유형화 사례

2.2.1. 개별경영체 비즈니스 유형

1) 개별경영체(농가) 수익형 - 민박의 우수 운영사례와 개선점

- 개별 농가 및 법인 등이 민박, 펜션, 체험시설 등을 운영하는 사례로서 대표적인 사례는 남해군의 외국인용 전통가옥 민박 등과 하동군의 매실농원 팜스테이 사례 등을 들 수 있음.

【농가민박 사례】

구분	주요 내용
명칭	<ul style="list-style-type: none"> • 경남 남해군 녹색농촌체험마을 외국인용 전통가옥 민박
특성	<ul style="list-style-type: none"> • 외국인을 위한 전통가옥, 온돌문화 등을 체험, 관광자원화 한국의 멋과 아름다움, 문화의 우수성을 소개하고 체험거리 홍보
비즈니스화 시사점	<ul style="list-style-type: none"> • 전통문화, 전통 민박의 표준화, 품질규격화로 관광 안정성과 지속성 확보 필요 • 전국적인 전통가옥 민박의 브랜드화 및 네트워크 비즈니스화 필요
주요 사진	

【복합 농업체험 민박 사례】

구분	주요 내용
명칭	<ul style="list-style-type: none"> 경남 하동군 하동읍 먹점골 매실농원 팜스테이
특성	<ul style="list-style-type: none"> 농업체험 민박시설과 주변 환경이 우수하고, 서비스 마인드도 양호 민박을 매실고객의 홍보 및 서비스 매체로 활용하여 택배 고객 4,000명 확보
비즈니스화 시사점	<ul style="list-style-type: none"> 서비스 차원이 아닌 민박의 비즈니스화를 위한 경영전략 검토 필요 전국적인 농업체험 민박의 브랜드화 및 네트워크 비즈니스화 필요
주요 사진	

【수익형 치유요양원 사례】

- “21세기 뉴라이프” 사례로서 개별 법인이 건강테마 자연 치유 요양원을 운영하고 있는 사례임.

구분	주요 내용
명칭	<ul style="list-style-type: none"> • 21세기 뉴라이프 자연 치유 요양원
특성	<ul style="list-style-type: none"> • 유기농산물 생산 원예치료 활동과 자연치유 비즈니스 • 유기농산물과 자연경관을 이용한 테라피 요양원
비즈니스화 시사점	<ul style="list-style-type: none"> • 웰빙과 LOHAS를 기본으로 한 비즈니스 모델 • 한국의 자연과 풍토를 활용한 지산지소 건강음식으로 비즈니스화 전략
주요 사진	

2) 개별법인체(농가)의 비수익형 미술관 경영

- 개별 농가 및 법인 등 전시관 등 비수익형 시설을 운영하는 형태로서, 대표적인 사례로서 전북 진안군 계남마을의 정미소 미술관 등을 들 수 있음.
- 본 시설은 도시민과 지역농민과의 소통의 장으로 활용하고, 농민의 주체의식 함양을 위한 교육의 장으로 활용하고 있으며, 기존 정미소 기계시설과 사진갤러리 등이 있음.
- 특히 지역민을 위한 문화행사 및 체험관광교육의 장으로 널리 알려져 있음.

【비수익형 미술관 사례】

구분	주요 내용
명칭	• 전라북도 진안군 계남마을 정미소 미술관
특성	• 황폐화되고 잊혀져가는 농업시설물을 문화관광 자원화 • 도시민과 농민의 교류의 장과 이야기 거리로 농촌문화 발전의 방향 제시
비즈니스화 시사점	• 사진작가의 귀농 사례로 비수익형으로 향후 외부의 수익모델 발굴 필요 • 전국적인 전통가옥, 전통문화, 전통농업시설물의 비즈니스화 및 네트워크 전략 필요
주요 사진	

3) 개별법인체(농가)의 수익 + 비수익형 조합 사례

- 개별 농가가 수익과 공익의 조화를 도모하기 위해 경영하는 형태로서, 충남 당진군의 동물체험교육농장 사례를 들 수 있음.
- 교육농장 자체의 비즈니스 수익모델로는 미흡한 수준으로 본격적인 교육과 자연체험을 위한 시설과 프로그램 개발이 필요함.

【수익+비수익형 체험농장 사례】

구분	주요 내용
명칭	<ul style="list-style-type: none"> • 충남 당진군 동물체험교육농장
특성	<ul style="list-style-type: none"> • 농가민박 시설과 교육농장 겸용으로 복합경영 노력 • 깨끗한 환경과 새로운 프로그램 운영 노력 우수
비즈니스화 시사점	<ul style="list-style-type: none"> • 민박, 교육농장 비즈니스를 위한 전문화 경영전략 검토 필요 • 전국적인 교육농장 브랜드화 및 네트워크 비즈니스화 필요
주요 사진	<div style="display: grid; grid-template-columns: 1fr 1fr; gap: 5px;"> <div data-bbox="523 1182 922 1444"> <p>6. 데크가 있던 교육장 : 20명</p> </div> <div data-bbox="954 1193 1353 1429"> <p>9. 농장 진입로의 덩굴터널 40m</p> </div> <div data-bbox="523 1467 922 1706"> </div> <div data-bbox="954 1451 1353 1713"> <p>1. 농장 주택 - 2층 20명은 민박용(10명 숙박)</p> </div> <div data-bbox="523 1729 922 1991"> <p>8. 연못에 설치된 부교와 열터</p> </div> <div data-bbox="954 1736 1353 1998"> <p>2. 이군주 하우스 1</p> </div> </div>

2.2.2. 커뮤니티 경영체의 비즈니스 유형

1) 커뮤니티 경영체(마을)의 수익형 사례

- 복수의 농가 등 개별법인체들이 모여 복합경영하고 있는 사례로서 참샘마을의 녹색농촌체험마을 운영사례를 들 수 있음.
- 농식품부의 녹색농촌체험마을의 공동사업으로서 체험사업을 운영하여, 학생 등 교육농장형태로 경영하나 수익모델은 미지수.

【수익형 체험마을 사례】

구분	주요 내용
명칭	<ul style="list-style-type: none"> • 참샘마을 녹색농촌체험마을
특성	<ul style="list-style-type: none"> • 주변 환경이 우수하고, 서비스 마인드도 양호함 • 다양한 체험프로그램으로 운영하고 있음
비즈니스화 시사점	<ul style="list-style-type: none"> • 학생들에게 마을 홍보차원이 아닌 비즈니스를 위한 경영전략 필요 • 체험학습원으로서의 전문화, 규모화를 통한 비즈니스 모델 정립 필요
주요 사진	

2.2.3. 거버넌스 경영체의 비즈니스 유형

1) 거버넌스 경영체의 수익형 사례

- 유럽 체코에서 관민이 협력한 거버넌스 경영체에서 온천지역을 테마로 수익형 시설을 운영하고 있는 사례.

【온천 건강테마파크원】

구분	주요 내용
명칭	<ul style="list-style-type: none"> • 체코 프라하 온천테마파크원
특성	<ul style="list-style-type: none"> • 온천지역을 건강테마 휴양관광자원화 • 조경, 건물, 인테리어 등 웰니스 감각으로 조성
비즈니스화 시사점	<ul style="list-style-type: none"> • 웰빙, 휴양관광 비즈니스를 위한 경영전략 강화 • 자연테마 건강휴양관광 집중투자로 글로벌 관광자원화
주요 사진	

2) 국유림 관리 비수익형 휴양림 운영

- 산림청 또는 국유림관리사업소와 지역이 함께 운영하는 휴양림 사례로서, 숙박시설 등 시설 위주의 산림체험 경영을 시행하고 있음.
- 국유 휴양림의 비전문화 및 시설관리 미비로 활용도 낮음.

【휴양림 사례】

구분	주요 내용
명칭	<ul style="list-style-type: none"> • 덕유산 자연휴양림
특성	<ul style="list-style-type: none"> • 산림청이 투자하고 공무원이 운영 • 관공서의 시설위주 투자로 비즈니스 활성화 미흡
비즈니스화 시사점	<ul style="list-style-type: none"> • 전문경영에 의한 산림레저 스포츠 비즈니스를 위한 경영전략 개선 검토 필요 • 산악레포츠 등 브랜드화 및 네트워크 비즈니스화가 필요
주요 사진	

3) 거버넌스 경영체의 수익 + 비수익 조합형 사례

- 민관이 협력한 경영체에서 수익과 공익의 조화를 위해 조성한 시설 사례로서 대표적으로 인천 소래 해양탐구 자연학습장을 들 수 있음.
- 인천광역시 남동구 소래포구 지역에 위치하고 있는 해양탐구 자연학습장은 갯벌 갯골과 폐염전 지역의 다양한 생물군락지 및 철새도래지 등을 복원시켜 자연학습 및 현장 체험활동의 기회 제공을 목적으로 조성. **【수익+비수익 자연학습장 사례】**

구분	주요 내용
명칭	<ul style="list-style-type: none"> • 소래 해양탐구 자연학습장
특성	<ul style="list-style-type: none"> • 자연학습장에는 갯골, 갯벌 지역에 식생물 관찰지, 갯벌 체험장, 소금생산시설 등을 조성하여 식생관찰 및 염전 체험 등 자연을 직접 체험할 수 있는 교육장소로 활용
시설 현황	<ul style="list-style-type: none"> • 자연학습장 <ul style="list-style-type: none"> - 위치 : 남동구 논현동 1-1번지 해양생태공원조성 사업지내 - 면적 : 213천 평 - 주요학습시설: 학습관, 사진전시관, 갯벌체험장, 소금(천일염) 생산지역 식생물관찰지, 맨발로 걷는 거리, 담수 연못, 갯벌관찰데크 • 자연학습장 운영 개요 <ul style="list-style-type: none"> - 대상 : 유치원 및 초 중등학생, 일반주민 - 운영기간 : 4월~10월 (7개월 간), 주5일(월~금) - 인천광역시에서는 현재 운영 중인 자연학습장을 보완·발전시켜 일반공원과 차별화된 국내 유일의 해양생태공원을 조성하려는 해양생태공원 조성사업을 추진 중에 있음.
비즈니스화 시사점	<ul style="list-style-type: none"> • 현재 거버넌스 체재라 하더라도 공공기관 주도로 운영되고 있어, 향후 수익을 위한 전문 경영전략의 도입이 필요함
주요 사진	

2.2.4. 체인협력체의 비즈니스 유형





1) 체인협력체의 수익형 사례

(영국의 산악레포츠의 네트워크 비즈니스)

- 전국에 분포한 각종 개별경영체 등이 전국적으로 네트워크를 구성하여 수익을 올리고 있는 사례로서, 영국의 산악레포츠 네트워크 비즈니스를 들 수 있음.

【수익형 산악레포츠 사례】

구분	주요 내용
명칭	• 영국 산악레포츠 네트워크 비즈니스 사례
특성	• 산림에서 다양한 산악 스포츠 비즈니스를 전국에 네트워크 산악자전거, 체력단련 스포츠, 행글라이더와 전통음식을 패키지화
비즈니스화 개선점	• 전문경영인에 의한 농어촌 비즈니스를 확대하여 다양한 레포츠 사업과 패키지 필요 • 전국적인 네트워크 비즈니스 홍보 강화를 통해 고객 멤버십 확보 전략 필요

주요 사진		
		
		

2) 체인협력체의 수익형+비수익 조합형 사례
 (글로벌 운영 슬로우 푸드 사례)

- 해외의 글로벌 운영 슬로우푸드 수익+비수익 조합형 사례로서, 미국을 중심으로 한 패스트푸드에 대항하고, 자국의 음식문화 홍보에 공헌하며, 또한 수익을 올리기 위한 사례로서 이탈리아의 치타 슬로 슬로우푸드 교육장 사례를 들 수 있음.

【수익형+비수익형 슬로우푸드 교육장 사례】

구분	주요 내용
명칭	<ul style="list-style-type: none"> • 이탈리아 치타슬로 슬로우푸드 교육장
특성	<ul style="list-style-type: none"> • 전통식품의 농가 레스토랑 및 교육장 • 슬로우푸드, 슬로우 라이프에 대한 개념과 학습교육 • 전통식품의 안전성과 기능 과학성을 체험을 통해 교육
비즈니스화 시사점	<ul style="list-style-type: none"> • 건강, 레저와 함께 웰빙, 휴양관광 비즈니스를 위한 경영 전략 강화 • 전국적인 네트워크 비즈니스 홍보 강화를 통해 고객 멤버십 확보 전략 필요
주요 사진	

2.3. 농어촌휴양관광의 산업별 유형과 미래방향

2.3.1. 농어촌휴양관광의 산업별 유형

- 농촌, 어촌, 산촌 별로 각각 농림수산업 산업별 유형을 나누고, 여기에 세부유형과 주요 내용을 기술하면 다음과 같음.

구분	유형	세부 유형	내용
농 촌 휴 양 관 광	녹색농촌 체험마을의 특정마을	건강테마형	-친환경농산물을 체험테마로 한 유형
		레포트테마형	-계곡, 호수, 바다의 쾌적한 경관을 테마로 한 농촌농업체험 유형
	전통테마 마을의 특정마을	건강테마 전통음식문화형	-전통문화, 전통고유음식을 테마로 예절, 음식체험 유형
	농촌마을종합 개발사업의 특정권역	순환농업 유기농산물형	-유기축산, 유기농업 형태로 순환농업 건강 안전 농산물형
		특수작목 건강테마 경관형	-오미자, 산수유, 복분자, 사과, 한우 등 특수작물 테마유형
		생태환경 자연치유형	-습지, 다랭이논 등 생태환경에서 경관을 즐기며 감상치료유형
어 촌 휴 양 관 광	어촌종합 개발사업의 특정권역	유어낚시형	-바다낚시: 선장낚시, 갯바위 낚시, 유어장 (유료낚시터) 낚시 등을 즐기는 유형 -민물낚시: 하천낚시, 호소낚시, 인공낚시터 낚시 등을 즐기는 유형
		갯벌체험형	-체험어장: 갯벌맨손체험 -생태학습 교육형: 갯벌생태체험
	어촌체험 마을사업의 특정마을	양식장체험	-양식체험: 사료주기, 양식과정 참여, 양식물 수확 등을 체험학습
		조업체험	-조업체험: 문어통발어업, 야간횃불조업, 그물어업, 도수어업, 해녀조업 등을 체험
		전통어업체험	-전통어업체험: 손꽂치잡이, 지인망어업, 손 낚시, 창경바리어업 등을 체험
		수중체험형	-직접체험형: 스킨스쿠버, 스노클링, 씨워킹, 비치다이빙 등의 수중스포츠 유형
		산촌휴양형	-삼림욕, 계곡물소리, 바람소리, 새소리, 나무향기 등 자연의 쾌적함으로 요양형
산 촌 휴 양 관 광	산촌생태 마을사업의 특정마을	건강작물 치유형	-허브, 홍삼, 당귀, 복분자 등 산촌 건강작물을 보며 먹으며 심신의 병을 치유

2.3.2. 농어촌휴양관광의 미래방향

1) 농어촌휴양관광의 다양화와 전문화

- 전반적인 관광의 흐름을 보면 과거의 대중관광에서 벗어나 특정테마 중심의 전문화 여행시대가 확대될 것이며, 또한 농산어촌에 있어서도 복합적인 리조트 관광시대로 변화될 것임.

(리조트관광시대로 변화)

대중교통수단발달로 다양화 및 글로벌화

→ 대량수송

→ 대규모 리조트 관광

→ 해외 레포츠 여행, 의료관광, 건강음식 관광

→ 특정테마 관광의 수요 증대화 전문화 여행시대

- 또한 농산어촌의 지역자원을 중심으로 농촌다움을 매력을 찾아 자연주의, 친환경적인 관광, 특정테마 관광이 선호될 것임.

(농어촌휴양관광시대로 변화)

주5일 근무제, 가족 단위 여가 즐기기 선호

→ 마이 카 시대

→ 대규모 리조트 관광지에 비해 여유, 저렴

→ 농촌다움의 매력

→ 자연주의, 친환경적 관광, 건강테마 관광 선호

2) 농어촌휴양관광의 미래방향

- 따라서 현재 농촌관광의 현상인 ①전문화가 미비한 상태에서 복합운영, ②다양한 지역개발사업별로 진행, ③인근지역 사업내용 유사로 인한 경합 유발, ④영세 개별 경영의 경쟁력 취약, ⑤마을, 시, 군, 도의 행정구역 내 사업범위, ⑥전문경영인에 의한 수익모델 창출 미흡 등의 문제점 해결하기 위해
- 향후에는 ①경영체별로 전문화, 차별화하여 지역 간의 네트워크 협력으로 다양화, ②지역사업의 연계 및 네트워크 체계 필요, ③차별화

■ Ⅱ. 농어촌휴양관광 비즈니스 모델 개발

및 특성화를 위해 상호보완, 협력체계 구축, ④커뮤니티 비즈니스, 패키지화로 경쟁력 강화, ⑤광역 네트워크 협력 필요, ⑥광역사업 연합시 전문경영능력 필요, 농촌고용창출 등의 과제를 추진해야 할 것임.

현재	미래방향
전문화가 미비한 상태에서 복합운영	경영체별로 전문화, 차별화하여 지역 간에 네트워크 협력으로 다양화
다양한 지역개발사업 별로 진행	지역사업의 연계 및 네트워크 체계 필요
인근지역사업내용유사: 경합관계유발	차별화 및 특성화: 상호보완, 협력체계 구축
영세개별경영의 경쟁력 취약	커뮤니티비즈니스, 패키지화로 경쟁력 강화 필요
마을, 시, 군, 도의 행정구역 내 사업범위	광역 네트워크 협력 필요
전문경영인에 의한 수익모델 창출 미흡	광역사업 연합시 전문경영능력 필요, 농촌 고용창출

3. 국내외 농어촌휴양관광 비즈니스 사례와 시사점

3.1. 영국 농어촌휴양관광 비즈니스 사례

3.1.1. 영국의 지속가능한 농촌관광을 위한 비즈니스 네트워크

- 영국에서는 경제적 뿐만 아니라, 환경적 사회적으로도 지속가능한 농촌관광을 전국적으로 추진하고 있음.
- 또한 문화는 스토리텔링으로 자원화 하여 보존하는 것, 농촌의 자연 환경과 자랑거리를 보존하는 것, 그리고 도시민과 연계 참여하는 루랄 커뮤니티가 주체가 되어야 한다는 점의 대원칙을 보유하고 있음.



- 환경적, 사회적으로 지속가능한 농촌관광
 - 문화는 스토리텔링으로 자원화 하여 보존하는 것
 - 농촌의 자연환경과 자랑거리를 개발하고 보존하는 것
 - 도시민이 참여하는 농촌 커뮤니티 (Rural Community)

- 그리고 영국의 농촌문화 비즈니스 창업지원과 지속가능한 농촌관광 (Sustainable Rural Tourism)으로 보전하기 위한 조직이 설립되어 있는 데 이것이 비즈니스 네트워크로 작용하고 있음.
- 이곳에서는 농촌의 자연과 전통 등 지역자원의 상품화를 위해, 도농상생과 교류를 위한 커뮤니티의 구성이 중요하다고 역설하고 있으며, 이를 위해 각종 지원 사업을 펼치고 있음.



- 전체적으로 영국의 농어촌휴양관광의 시사점을 보면 다음과 같음.

<영국 Sustainable Rural Tourism의 시사점>

농촌 경관(Amenity) 자원 활용	→ 비즈니스 창출로 산업화
자연경관 및 환경보전	→ 자발적 단체 및 행정 협조 하에 커뮤니티 사업으로 발전
관광 위주	→ 체험 위주의 다양한 비즈니스로 지역개발사업 추진
간편 식품 및 현대시설 중심	→ Slow food, Slow travel -> Slow life를 주도하는 패키지사업

3.1.2. 컴브리아(Cumbria)지역 비즈니스 네트워크

- 컴브리아는 잉글랜드 북서부 농촌지역으로 우수한 관광휴양지이지만 2001년에 구제역이 발생해 농업이 불리해졌으며 방문객도 줄어 관광에도 큰 타격을 받음.
- 구제역을 통해 지역농업의 중요성과 농업과 관광의 관련성을 재인식하여 지역 내 아이디어나 새로운 시도를 지원하는 시스템이 개발됨.
- 리더사업은 EU가 기획한 농촌개발사업으로 전략 만들거나 프로젝트 선택이 지역재량에 달려있기 때문에 지역관계자의 협의를 근거로 상당히 창의적이고 앞선 아이디어에 대한 지원이 가능함.

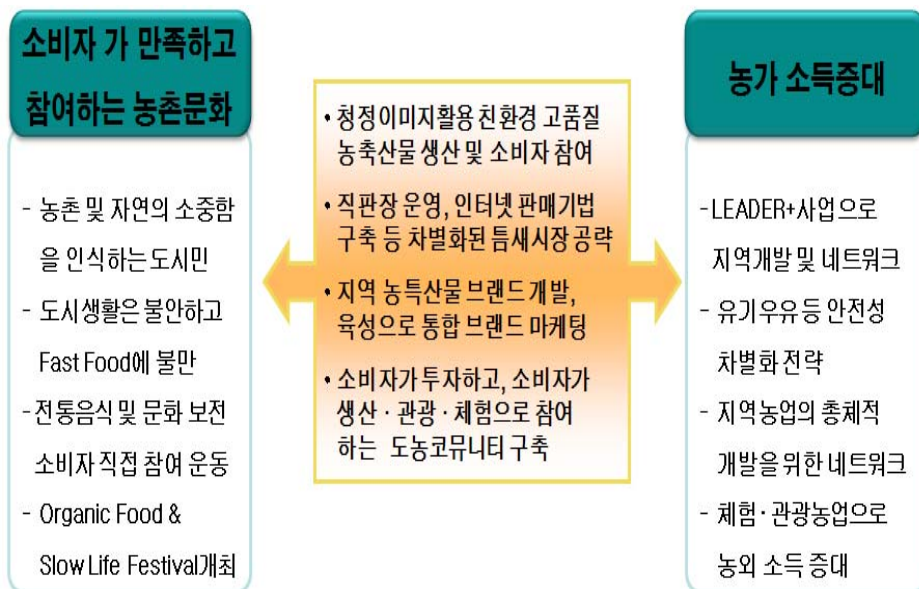

3.1.3. 영국의 농어촌휴양관광 비즈니스 추진 조직화 사례와 시사점

1) 농촌회의소 (Rural Community Council)

- 영국의 반관반민단체로서 농촌관련 사업자들이 협의하고 상호 발전하고 연대하도록 하는 농업회의소 같은 역할을 수행.
⇒ 농어촌휴양관광개발 포럼 구성

2) 농촌여성 네트워크 (Rural Women's Network)

- 농촌여성창업 - 연수교육이수자에게 창업지원금 지원.
- 교육이수자를 그룹 형성하여 지역단위로 그룹화, 특정한 상품을 기획하고 차, 예술, 승마, 자전거 대여, 문학창작 등의 비즈니스 테마를 선택하게 함.
- 농가 녹차연계 네트워크(Tea Trail), 레스토랑 네트워크
자연과 소박한 경관, 농가의 순수한 음식, 인정미가 비즈니스의 3요소이며 창고, 축사 등을 개조하여 민박과 식당을 경영.
⇒ 여성농업, 여성농촌창업가를 육성하여 농촌비즈니스 활성화

3) 사회적 기업 (Social Enterprise)

- 특정지역의 커뮤니티를 대상으로 사회적인 기업을 목적으로 단체나 그룹을 형성.
- 처음에는 일정한 공적 목표를 갖고 출발하여 서서히 독립 재산 기업으로 발전하는 형태.
⇒ 도농커뮤니티를 형성 도시경영, 전문가들이 농촌에 정착하여 농촌 창업의 선도역할 부여

3) 농촌관광 창업지원 주체(Farm Tourism Initiative)

- 영국 등에서 농촌관광관련 사업의 창업을 지원하는 조직으로 정부의 지원을 받아 운영하는 컨설팅 조직으로 창업보육센터 운영, 농촌운영 컨설팅 지원.
⇒ 농촌창업보육센터를 설립하여 농어촌휴양관광개발센터 내에 존치함

5) 농촌체육관 (Green Gym)

- 농촌휴양체육관으로 번역할 수가 있으며, 농촌에서의 농사활동, 산보, 하이킹, 자전거 타기 등으로 체력 단련과 건강회복을 하는 프로그램을 통칭하며, 원예치료(Horticulture Therapy)등으로 발전함.

⇒ 농어촌휴양관광 레포츠센터로 휴양, 치유, 치료원으로 육성

6) 지역활동그룹 (Local Action Group: LAG)

- 지역 LEADER비즈니스 경영자, 커뮤니티 단체가 협동하여 훈련받은 프로젝트 매니지먼트를 고용, 지역의 장기적 잠재자원을 개발, 프로젝트 기획, 지원활동.
- LAG를 통하여 지속가능한 목적과, 지역의 독자적인 질 높은 통합적 지역 전략화 및 용의주도한 대응력 육성.

⇒ 광역화, 균형발전특별예산, 지역개발예산의 통합에 따른 광역단위 어메니티 발굴 및 사업기획을 위한 활동그룹으로서 농어촌 휴양 관광 포럼을 운영

7) 농촌커뮤니티발전포럼 (Rural Community Development Forum)

- 그룹학습의 형태로서 변화를 목적으로 마을, 공동체의 커뮤니티 비즈니스를 발굴하고 창업을 촉진하기 위한 협의체를 구성하고, 각 개별 경영체, 잠재 비즈니스 창업가, 행정당국 등이 협조하고 인적네트워크를 구축하는 사례.

⇒ 농어촌휴양관광개발 포럼을 구성하여 농촌창업 교육

8) 커뮤니티 추진조직 (Community Engagement)

- 지역주민에 기업가의 파워 및 에너지가 결합, 새로운 기술의 습득, 지역 유산 재평가를 촉진하고 여성 비즈니스 섹터 디자인 등이 가미됨.
- 데이터베이스 구축- 농촌의 필요사항과 도시민의 기업 지원을 연결할 수 있는 연계 데이터베이스를 구축, 서로의 정보를 손쉽게 연결할 수 있는 데이터베이스 구축이 필요.
- 농촌 활성화 코디네이터- 농협 등 도농 교류추진 조직은 도시민 기업과 농촌을 연결하고 긴밀한 협력관계 구축을 지원 지속적이고 효과적인 농촌 활성화를 이루는 코디네이터 역할.

⇒ 농어촌휴양관광개발센터를 설립, 그 기능을 수행토록 함.

<참고> 프랑스의 농가레스토랑 현장 개요

프랑스의 농가레스토랑 현장의 주요 요점과 비즈니스 내용.

- 지역생산과 지역소비 활동, 활발하게 하는 농가레스토랑
- 프랑스 농가레스토랑의 지역농산물 음식재료를 공급받는다는 원칙을 규정한 현장(예시)

Charte de la Ferme-Auberge • Bienvenue la Ferme

(농가 레스토랑 헌정 • 농가와 농가방문 환영)

1. 정의

“농가에 방문하신 것을 환영”한다는 간판이 농가에 설치된 레스토랑이다. 농업경영과 함께 운영되며 숙박설비가 설치된 곳도 있고 없는 경우도 있다. 한 농가나 몇 개의 농가가 함께 경영하기도 한다.

2. 객석 수

이용객 수용능력을 60석까지로 하며 가족이 운영한다.

3. 인가의 기준

- ① 농가 오벨쥬를 쉽게 찾을 수 있는 「농가에 방문하신 것을 환영」이라는 간판을 설치해야 한다.
- ② 요리에 사용하는 주된 소재는 농가에서 직접 생산한 농산물을 이용한다. 단, 지역내 인근 생산자가 생산한 농산물을 보완적으로 구입·사용할 경우에는 현 위원회에 보고하여 본 헌장을 변경하여 허가한다. 그렇지만, 기름, 향신료 등 2차적 부재료는 상기 규제 대상이 아니다.
- ③ 다른 생산자로부터 공급받는 농산물·제품을 소재로 이용하는 것은 농가 오벨쥬에 나온 요리의 소개 자료에 표시해야 한다.
- ④ 병제품은 농가가 자가생산한 것이거나 혹은 지역농가의 제품을 사용해야 한다.
- ⑤ 냉동식품은 농가에서 직접 생산한 이외의 것을 사용해야 한다.
- ⑥ 농가 오벨쥬의 실내는 농가로 친숙하고 편한 분위기를 연출해야 하며 향토적인 건축양식이어야 한다. 레스토랑내에 바는 설치하지 못한다. 청결해야 하고 농촌을 나타내는 그릇에 요리를 담아내며, 식탁보나 냉프킨의 사용은 수건에 가까운 것을 예외로 하나 원칙적으로 금지하고 있다.

4. 농가의 의무

시설 상태와 「농가에 방문하신 것을 환영」한다는 네트워크가 이루어지고, 본 헌장이 지켜지는가를 정기적으로 검사한다.

자료 : 프랑스 농업의회소의 자료

3.2. 일본의 농어촌휴양관광 비즈니스 사례

3.2.1. 일본의 지역 내발형 그린투어리즘 관련 비즈니스 전략

- 일본의 경우, 전국 농어촌 휴양관광 비즈니스 창출의 목표를 “지역 가꾸기와 인재육성에 필요한 농촌사업의 기업” 창출에 두고 있음
- 지역자원을 이용·활용하여 지역이 가진 생산·생활에 관한 기술·노하우 아이디어, 인재발굴이 필요.
- 지역 내발형, 지역정체성을 강조한 틈새시장을 개척하는 소비자·도시 생활과 요구에 대응하는 농어촌 비즈니스 업종을 개발할 필요.

지역자원의 이용·활용			
	지역고유의 자연, 역사, 산업 사회전통 문화에 관한 물적자원 및 지역자본	지역이 가진 생산·생활에 관한 기술·노하우, 아이디어, 인재 발굴	
	자연환경보존, 문화유산의 보존·수복, 아름다운 경관 가꾸기	환경보전형 농업 구축 (유기, 저농약으로 안전하고 안심할 수 있는 농산물)	
지역내발형, 지역정체성을 강조한 틈새시장 마케팅			
	소비자·도시생활자 요구에 대응	신선·안전한 음식 육체적, 정신적 건강회복 자연 속에서 휴식, 학습 개성적인 지역문화와 만남 아름다운 농촌경관과 만남	
	신선하고 안전한 음식	대응업종	야채직판장, 아침시장 등의 농산물 직판장 사업, 농산물 가공사업
	육체적, 정신적 회복	대응업종	관광농원, 관광목장, 체험농업, 시민농원 (체재형을 포함한 사업), 농업공원사업, 체험여행사업, 과수원등의 오너제
	자연에서의 휴식·학습	대응업종	체재숙박 제공사업, 삼림공원, 자연휴양촌사업, 수학여행, 자연교실 등의 수입사업, 기타
	개성적인 지역문화와 만남	대응업종	전통공예 등의 체험, 전시, 직판장관련사업, 향토 음식조리, 시식체험, 레스토랑사업, 전통공예, 축제, 이벤트, 사적, 문화재감상, 지역특산물전시, 직판장 등 관련사업
	아름다운 농촌경관과 만남	대응업종	다락논 오너제 등

3.2.2. 일본의 농어촌휴양관광 비즈니스의 창업지원 및 인재육성

- 1996년부터 체험학습여행 중학생중심 수학여행→일반인 위한 워킹홀리데이(Working Holiday)로 전환.
- 여름방학 기간 어린이 체험 마을-음식교육→자원봉사형 워킹홀리데이 →체험형 전문가 코디네이터 육성.
- 에코 투어로 지속형사회 창조→지역에서 슬로우 푸드를 패키지와, 비즈니스화.
- 인재육성이 관건→인스트럭터, 코디네이터, 콘세르쥬 등을 양성.
- 체험메뉴의 개발 및 체험루트의 네트워크→한 지역만으로는 어려우므로 지역을 연계하는 다양한 지역의 지원센터를 전국단위로 육성.
- 시민농원 및 체험형 시민농원→도시와 농촌을 왕래하는 다중거주가 증대
- 체험비즈니스를 촉진하는 정책적 지원→Happy Monday, OK Friday 3~4일 휴가를 이용, 성인용 교육농장으로 발전.
- 전원생활 관리자(Concierge)를 도시로부터 유치→전원생활 종합안내자를 만들어 시골정착 지원.
- 도시민과 지역사람이 함께하는 농업법인→농촌사람이 지도하고 도시민이 경영하는 공익사업법인, 정부가 토지 및 경영자금을 지원.

3.2.3. 일본 농가레스토랑 사업의 복합화 및 주요 유형

1) 농가 레스토랑의 복합화

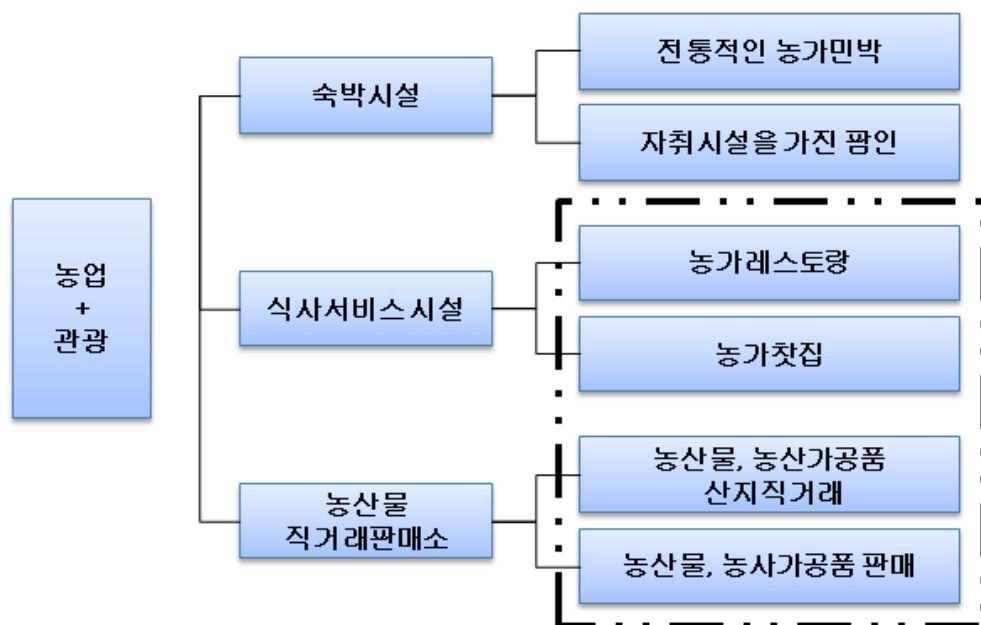

- 농가레스토랑은 각 지역마다 예로부터 내려오는 향토음식점, 각 지역 농장의 특산물을 특별하게 맛 솜씨를 낸 농가식당임.
- 농어촌휴양관광에서 농가의 숙박시설, 식사서비스 시설, 농산물 직거래 판매소는 중요한 시설이며, 그 시설에서 제공되는 서비스 상품은 새로운 농촌창업의 거리임.
- 농가레스토랑, 농가찻집은 농가나, 농촌주부가 서비스업을 영위하는 것으로 여성의 자립을 촉진하고 가족이나 지역사회 속에서 역할 비중이 적었던 농촌여성이 농가 레스토랑 경영을 계기로 자아를 발견하고, 농외소득을 향상하게 됨.

2) 농가레스토랑의 주요 유형

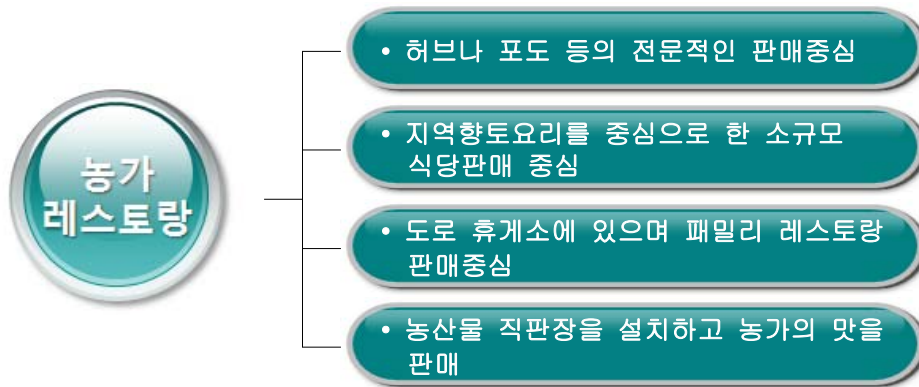

- 농가레스토랑의 주요유형은 최초 허브농원이나 포도농장에서 허브, 와인 등 농장의 생산물을 테마로 전문하는 판매점과 식당을 겸업하는 형태.
- 지역의 특산물, 지역향토요리를 중심으로 소규모 식당 판매점을 중심으로 경영하는 형태.
- 도로변이나 휴게소 형태로 패밀리 레스토랑 및 판매점 경영형태.
- 농산물 직판장을 설치하고 농가의 맛을 판매하는 식당 형태.



3.2.4. 농촌비즈니스의 전개과정 (와따 지역에서의 어촌관광 추진사례)

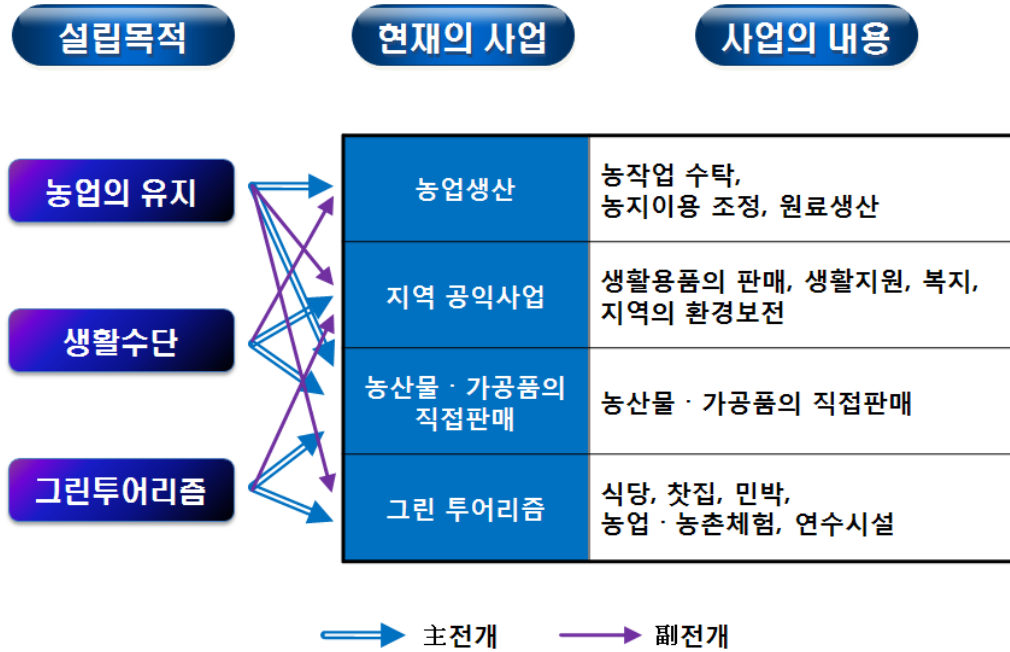

- 미나미보소시는 일본에서 최근 추진되고 있는 시정촌 통합 계획의 일환으로 와따마치를 비롯해 6개의 마치가 합병되어 이루어졌는데, 드넓은 해수욕장과 울창한 산림, 바다거북의 산란지(부화, 방생활동)등으로 널리 알려져 있어 이러한 자연환경을 보전하고자 환경보호사업도 활발함.
- 고래포경이 이루어지는 일본 내 4곳 가운데 하나로 관광객들에게 고래해체 볼거리, 고래 고기 체험 제공 등을 관광사업의 일환으로 추진하는데, 일 년에 약 30마리 전후의 고래를 포획하고 해체한다고 함.
- 연간 관광객 수는 상당히 많지만 아직까지 경과형 방문객으로 체류형으로 발전하지 못하여 지역 경제에 큰 도움이 안 되어 도시민들이 좋아하는 꽃을 소재로 한 공원을 조성해 여러 이벤트를 계획하고 있음.
- 와따마을은 기본적으로 자연환경을 기반으로 자연체험을 유도하고 자연에 대한 지식을 제공함으로써 관광산업을 육성하고자 하는데, 주민소득 향상차원에서 약간의 수산물판매장을 조성하고 바다 낚시객과 윈드서퍼 유치용 시설을 계획하는 등 부분적 소득사업도 고려 중임.
- 바다와 산, 강을 활용해 폐교된 초등학교를 리모델링하여 민박사업으로 운영하는 Nature School을 운영 중인데, 도시와 어촌의 교류를 통해 지역 활성화, 고령화 문제해결, 지역 내 정주의식의 강화 등을 목적으로 함.

3.2.5. 일본 농촌커뮤니티 비즈니스의 특징 및 시사점

- 인구의 감소와 고령화 속에서 농업생산 사업과 지역공익 사업은 재산이 다소 안 맞더라도 농촌사회를 지키는데 필요함.
- ‘재산이 안 맞는’부분을 보충하는 수익확보를 위해 농산물 및 가공품의 직접 판매 사업과 그린투어리즘 사업이 필수적임.
- 다각경영으로 농림수산물의 생산·가공·소비가 농촌 내에서 이루어져 지사지소와 식문화 계승의 공익적 기능을 발휘하게 됨.
- 농산물 및 가공품 직접 판매 사업의 소비자는 지역주민→관광객으로 확대(Green Tourism 사업 안에 포함되어 짐)

<농촌커뮤니티의 장단기 효과>

단기적 사회 효과	장기적 사회경제 효과
지역의 자신감과 자긍심 회복	Green Tourism 사업으로 경제활성화
지역 자원의 발견 및 활용	농업후계자, 농촌관리자 육성 (도시에서 이주하여 기술의 전승)
주민의 가치관 및 사고방식의 변화	농산물의 지역브랜드화

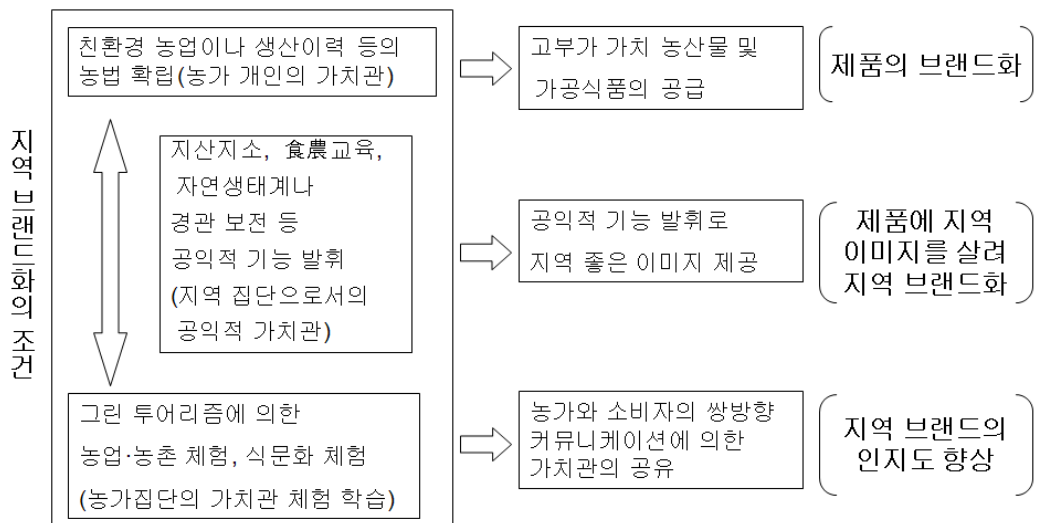

4. 농어촌휴양관광 비즈니스 모델 개발

4.1. 농어촌휴양관광 비즈니스 모델개발의 전제조건

4.1.1. 농어촌휴양관광의 비즈니스 개념 정립

- 현재까지의 농촌, 산촌, 어촌은 각각의 독립된 기능을 제공하면서 농산어촌 개별 농가들이 주체가 되어 관광을 주도해 와 원활한 관광기능을 수행하는데 어려움이 있었고, 도시민들도 농산어촌 각각에서 제공하는 제한된 관광지역과 프로그램에 한계를 느끼게 됨.
- 효과적인 관광기능을 수행하려면, 농산어촌에서 제공하는 다양한 기능들을 서로 연계하여 네트워크를 구축해 협력해 나가는 것이 필요함. 예를 들어 농촌의 생산기능, 레포츠 피싱 활동 기반과 어촌의 접근기능, 부대시설을 연계하여 유통·판매 기능을 높여 농가수익과 일자리를 창출할 수 있음. 또한 여기에 산촌의 정주기능, 문화보전기능이 연계되면 농산어촌의 네트워킹이 구축이 된 관광기능으로 농업인과 비농업인의 욕구를 만족시켜 줄 것으로 예상됨.

4.1.2 비즈니스 형태의 개념 정리

- 수익형은 개별 경영체(농가 등), 법인, 거버넌스, 체인네트워크 등 각 경영주체가 수익을 목적으로 민박, 펜션, 치유센터, 승마장, 유어장, 등을 운영하는 사업형태.
- 비수익형은 각 경영체가 단위건물(박물관 등) 내지, 협회, 협의회, 도농교류센터, 클럽 등으로 공익, 친목 내지 홍보 목적으로 운영.
- 수익 + 비수익 복합형은 커뮤니티(마을, 권역 등)가 공익의 목적으로 마을회관, 복지회관을 중심으로 체험행사, 축제 등의 비수익사업과 동시에 마을홈페이지를 이용한 농산물 직거래, 택배 사업 등의 수익 사업을 운영하는 복합 사업 형태.
- 특히, 교육농장 같은 수익 내지 비수익이 불분명한 형태의 사업도 있음.
- 그래서, 비즈니스란 일반적으로 특정한 콘텐츠를 소재로 한 수익사업을 의미하므로 본 연구에서는 수익형 사업에 한한 비즈니스 모델개발과 그 비즈니스 방안, 네트워크, 패키지 사업화 방안 등을 고찰 하고자 함.

4.1.3. 경영주체 형태 확립

- 농어촌휴양관광은 전문비즈니스 분야로 육성함이 바람직하며, 그 운영 주체로는 거버넌스를 중심으로 시범사업 등을 바탕으로 점진적으로 농가, 개별 경영체를 육성하되, 모델별로 전국적인 네트워크 및 광역 단위의 모델 간 패키지 사업으로 활성화가 바람직함.

4.2. 농어촌휴양관광 비즈니스 모델개발 기본방향

4.2.1. 경영주체의 결정

- 개별 경영체/마을/ 권역
- 법인/작목반(어촌계)/커뮤니티/거버넌스
- 개별형/단체형/협력형
- 포럼/협의회/클럽/네트워크/파트너십
- 체인/가맹점/본점
- 제3섹터/제4섹터/제5섹터
- 현실적으로 비즈니스가 가능한 주체로서
→ 개별경영체/커뮤니티/거버넌스/체인협력체로 한정함

4.2.2. 비즈니스 콘텐츠의 선택

- 콘텐츠1(테마) - 웰빙/휴식/레저/스포츠
- 콘텐츠2(기능) - 생태/자연/경관/문화
- 콘텐츠3(상품) - 친환경농산물/건강작물/전통음식/가공품

4.2.3. 비즈니스 형식의 결정

- 체험학습원/식당숙박원/테마파크원/치유요양원의 사업형태를 선택 경영할 수가 있음

4.3. 농어촌휴양관광 비즈니스 모델개발 프로세스

- 비즈니스 모델 개발의 프로세스는 우선 ①농어촌휴양관광 시장파악에서 부터 시작하여, ②농촌생태, 자연자원 비즈니스 방안, ③건강, 식품에 관한 사업아이템 도출, ④휴양관광자원의 사업모델 규정, ⑤마케팅 활성화 전략수립, ⑥농촌창업 경영기획, ⑦농촌창업 경영기획, ⑧사업화 전략추진의 수순으로 진행함.

항 목	내 용
농어촌휴양관광 시장파악 ↓	<ul style="list-style-type: none"> - 소득증대에 따른 농촌관광 수요 증대 - 건강, 웰빙 관심 증대로 시장규모 확대 - 다양한 레저스포츠 비즈니스 활성화
농촌생태, 자연자원 비즈니스 방안 ↓	<ul style="list-style-type: none"> - 농산어촌 생태환경의 보전의식 - 아름다운 자연의 자원 활동 - 약초 등 작물생산 겸 경관 조성 - 전통문화, 농촌문화의 전승과 활성화
건강, 식품에 관한 사업아이템 도출 ↓	<ul style="list-style-type: none"> - 친환경농산물 수요증대 및 관심 고조 - 건강식품에 대한 인식변화 및 학습관심 증대 - 전통식품의 안정성 및 보양효과 인식 증대 - 약초, 건강테마 작물 생산 수익 증대
휴양관광자원의 사업모델 규정 ↓	<ul style="list-style-type: none"> - 건강테마 사업모델 - 휴식테마 사업모델 - 레저테마 사업모델 - 스포츠테마 사업모델
마케팅 활성화 전략수립 ↓	<ul style="list-style-type: none"> - 틈새시장 개발 - 직거래 마케팅 개척 방안 - 이벤트, 축제 활성화 등으로 홍보 강화 - 정(情)과 이야기가 있는 스토리 마케팅 전략
농촌창업 경영기획 ↓	<ul style="list-style-type: none"> - 농업경영의 다각화 - 도시전문가 유치 및 동참유도 - 도시자본유치 및 창업지원 - 농촌의 글로벌 경영(마인드, 인력) 개발
사업화 전략추진	<ul style="list-style-type: none"> - 모델별 시범사업 추진 - 모델별 수직적 네트워크 구축 - 광역단위 모델 간 수평적 패키지 사업화 - 전국, 글로벌 경영을 위한 농촌휴양관광 개발센터

4.4. 농어촌휴양관광 비즈니스 모델개발

4.4.1. 모델개발 콘텐츠 선정과 주체별 사업형식

1) 모델개발 콘텐츠 - 핵심키워드

- 테마 - 웰빙/휴식/레저/스포츠
- 상품 - 친환경농산물/건강작물/음식/가공품
- 기능 - 생태/자연/경관/문화

2) 경영주체와 사업형식

- 주체 - 개별 경영체/커뮤니티/거버넌스/체인협력체
- 형식 - 체험학습원/식당숙박원/테마파크원/치유요양원

3) 비즈니스모델의 개념도

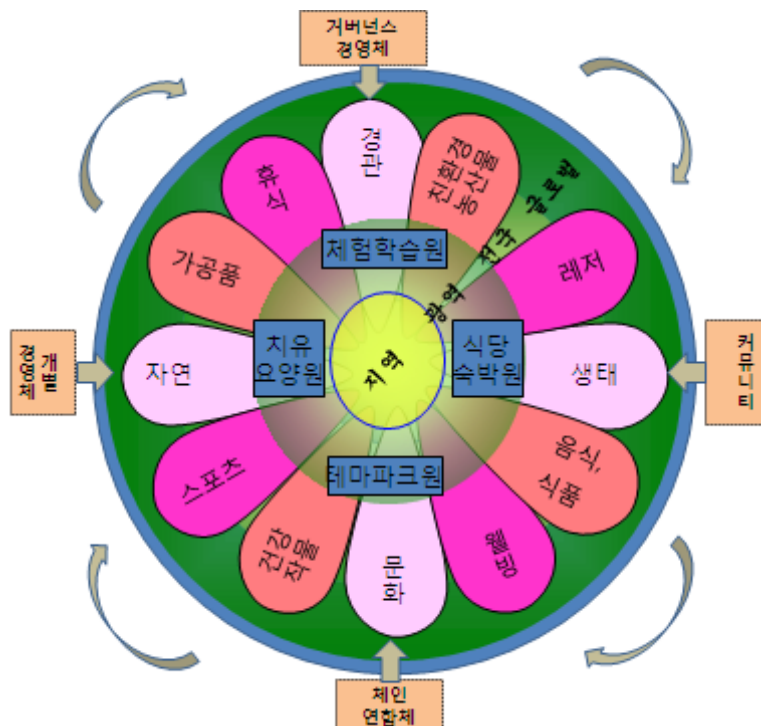

4.4.2. 모델개발의 비즈니스 콘텐츠(모듈)와 비즈니스 형식

- ‘테마’, ‘상품’, ‘기능’별로 키워드로 설정하여 농어촌휴양관광 비즈니스 모델 개발의 구분항목으로 설정.
- 이어서 관광객 욕구변화에 대응한 핵심 모듈의 순위와 내용을 아래와 같이 구성함.

경영주체	비즈니스 콘텐츠(모듈)			비즈니스형식
	테마	상품	기능	
I. 개별 경영체 (농가, 농장, 법인)	㉔<웰빙> -건강 -무병장수 -LOHAS -의료관광 -Green Therapy	㉕<친환경농산물> -유기농산물 -무항생제 국산 -순환농업생산물 -유기농가공식품	①<생태> -ECO-fresh -생태누리숲 -음이온Zone -호수천연수영장	A.<체험학습원> -자연학습원 -생태탐방학습 -농업생산체험학습 -전통놀이, 문화체험 -해변체험장 -산림체험, 학습장
II. 커뮤니티 (마을, 공동체, 도농커뮤니티)	㉖<휴식> -情과 쾌적함 -명상, 氣, 힐링 -경관감상 -산책	㉗<건강작물> -약초 -기능식물 -허브 -건강(조경)수목 -기능작물	②<자연> -자연림 -계곡, 하천 -해변, 노을 -폭포 -노거수	B.<식당, 민박원> -레스토랑 -외식프랜차이즈 -약초농박 -전통고가(숙박) -단체숙박시설
III. 거버넌스 (클러스터, 제3섹터, 사업단)	㉘<레저> -휴양림 산책 -농기계 레저 :ATV, 트랙터타기 -동물 레저 :승마, 개썰매 -경관 레저 :새소리, 바람소리, 폭포소리 듣기	㉙<음식> -향토음식 -자연음식 -전통음식 -기능음식 -약선식 -Sea Food	③<경관> -지형경관 -하천경관 -농경경관 -문화경관 -(약초)작물경관 -예술퍼포먼스	C.<테마파크원> -관광지 -Apple Park -Flowers Park -농업디즈니랜드 -마리나공원 -레포츠 피싱파크 -산림욕테마파크
IV. 체인협력체 (프랜차이즈, 네트워크, 체인사업연합)	㉚<스포츠> 농산어촌복합스포츠 -농촌형 스포츠 • 자전거타기 • 레프팅,그네타기 -산촌형 스포츠 • 산악자전거(MTB) • 서바이벌게임 • 체력단련시설 -어촌형 스포츠 • 레포츠 피싱 • 마린 스포츠 • 전통어구어법	㉛<가공품> -식물건강의약품 -전통식품 -창작공방 -천연가공품 -전통가공품 -전통공예품 -간벌목 DIY 가구 -해산품 -아로마제품	④<문화> -장소의 문화화 (남이섬예술공간) (세심원 등) -슬로푸드, 레저 문화 (선진국형 휴양관광) -컨텐츠문화 -공연, 축제 -전통문화 -예술동호회	D.<요양, 치유원> -한방센터 -Aroma Therapy -Therapy Center -원예치료원 -Water Therapy -Color Therapy -건강요양원 -치유보양원

4.4.3. 농어촌휴양관광 비즈니스 모델 유형화

- 경영주체별로 테마를 정하고 기능을 보완하여 상품에 대한 참여형식의 각기 다른 키워드를 결합하여 비즈니스 모델 유형을 개발.
- 경영주체, 콘텐츠 내용, 방법에 따라 무수한 조합이 가능하나, 본 연구에서는 7가지 대표적인 농어촌휴양관광 비즈니스모델로 유형화함.



- 개발 모델 ('a b c d' + '가나다라' + '①②③④'의 선택조합)

제1모델	웰빙테마 건강작물 경관형
제2모델	휴식테마 친환경농산물 자연형
제3모델	레저테마 전통음식 문화형
제4모델	스포츠테마 건강식품 생태형
제5모델	휴식테마 건강작물 문화형
제6모델	산림 레포츠테마 가공품 자연형
제7모델	해양 레포츠테마 전통음식 경관형

4.4.4. 유형별 모델 개요

- 개발된 7가지 유형별 모델의 개요를 보면 다음과 같음.

유형	개요
제1모델 웰빙테마 건강작물 경관형	<ul style="list-style-type: none"> • 웰빙을 테마로 하는 허브, 약초작물 생산 문화형으로 약초허브 및 약초이용, 치유 문화에 대한 A.체험학습원 B.식당·숙박원 C.테마파크원 D.치유요양원 중 선택해서 운영
제2모델 휴식테마 친환경농산물 자연형	<ul style="list-style-type: none"> • 친환경농산물을 생산하는 농산어촌 자연에서 휴식테마 모델로서, 자연환경에서 순환농업에 의한 친환경농산물에 대한 A.체험학습원 B.식당·숙박원 C.테마파크원 D.치유요양원중 선택해서 운영
제3모델 레저테마 전통음식 문화형	<ul style="list-style-type: none"> • 농산어촌에서 레저테마 및 전통음식 비즈니스 모델로서, 자연환경에서 순환농업에 의한 친환경농산물에 대한 A.체험학습원 B.식당·숙박원 C.테마파크원 D.치유요양원중 선택해서 운영
제4모델 스포츠테마 건강식품 생태형	<ul style="list-style-type: none"> • 생태 자연환경에서 스포츠를 테마로 건강식품 비즈니스 모델로서 자연 생태환경을 유지보전하고 그 자연에서 스포츠테마 및 건강식품 비즈니스 모델로 A.체험학습원 B.식당·민박원 C.테마파크원 D.보양치유원 중 선택하여 운영
제5모델 휴식테마 건강작물 문화형	<ul style="list-style-type: none"> • 휴식을 위한 약초작물 생산과 약초문화 소재 비즈니스 모델로서, 약초를 소재 보양음식과 농산어촌에서의 휴양, 치유사업 운영.
제6모델 산림 레포츠테마 가공품 자연형	<ul style="list-style-type: none"> • 산림에서 레저를 테마로 한 자연가공품 소재 휴양관광 비즈니스로서, 산촌 자연에서 레저 주사업과, 가공 문화상품 비즈니스 형태로 A.체험학습원 B.식당·숙박원 C.테마파크원 D.치유요양원 중 선택해서 운영
제7모델 해양 레포츠테마 전통음식 경관형	<ul style="list-style-type: none"> • 어촌해양 스포츠사업과 전통음식 비즈니스 모델로서, 해양스포츠 테마사업과 경관작물, 전통음식 체험, 학습, 보양, 치유를 목적 비즈니스 모델.

4.5. 농산어촌휴양관광 비즈니스 모델의 설정과 적용

4.5.1. 제 1 모델 : 웰빙테마 건강작물 경관형

구 분	내 용
제1모델	<ul style="list-style-type: none"> • 웰빙테마 건강작물 문화형
비즈니스 형태	<ul style="list-style-type: none"> • 웰빙을 테마로 하는 허브, 약초작물 생산 문화형으로 <ul style="list-style-type: none"> - 약초허브 및 약초이용, 치유 문화에 대한 <ul style="list-style-type: none"> A.체험학습원 B.식당·숙박원 C.테마파크원 D.치유요양원 중 선택해서 운영
프로그램	<ul style="list-style-type: none"> • 약초허브생산, 경관전시, 약초허브이용, 체험, 학습, 보양프로그램 운영 <ul style="list-style-type: none"> - 약초허브, 그 가공품, 음식에 의한 보양프로그램 운영 - 약초허브 문화, 치유관광 체험, 학습 프로그램 운영
관리 및 운영형태	<ul style="list-style-type: none"> • 개별 경영체, 커뮤니티, 거버넌스, 체인연합체 개별 또는 연합사업 <ul style="list-style-type: none"> - 지역의 농가, 마을, 제3섹터 기업, 클러스터 사업단 등이 운영 - 경영체별로 개별 경영 내지 연합 운영이 가능 - 시범사업은 거버넌스 형태로 추진하되, 각기 경영체들의 역할분담 형식으로 육성 지원하고 전국조직으로 네트워크 - 사업은 경영체들이 품목별로 전문화 경영하되, 연합 내지 공동사업의 시너지 효과를 위하여 전국적으로 네트워크 협력 - 광역단위로 여타모델 사업과 패키지로 공동 또는 연합사업을 위한 마케팅 등의 형태로 비즈니스 활성화
농촌소득증대	<ul style="list-style-type: none"> • 건강테마 작물, 약초 생산 소득 및 농외소득 증대
모델설명	<ul style="list-style-type: none"> • 국민건강 증진과 여가휴양을 위한 새로운 농촌문화비즈니스 모델 <ul style="list-style-type: none"> - 각급 학교, 단체, 소비자들에게 약초, 건강음식 문화 교육 - 각 경영주체별 역할분담과 비즈니스 강화 모델 시범

1 사례1 : 개별 경영체가 운영하는 유기농업농장의 슬로푸드 문화 농가레스토랑을 사업형태로 비즈니스 하는 모델

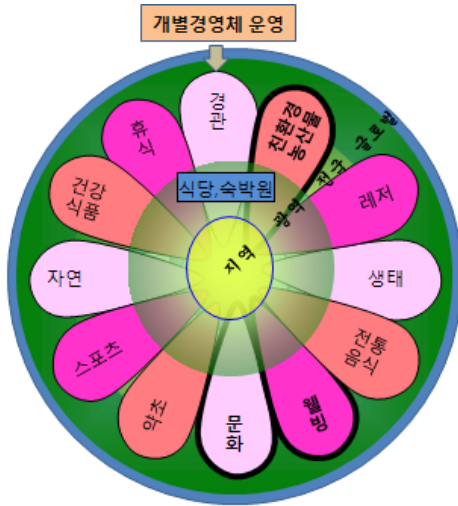

경영주체	개별 경영체
컨텐츠	<ul style="list-style-type: none"> • 웰빙 • 친환경농산물 • 문화
사업형식	식당, 숙박원

<국외사례 : 일본 센다이시 농가레스토랑 「아키호 클럽」>

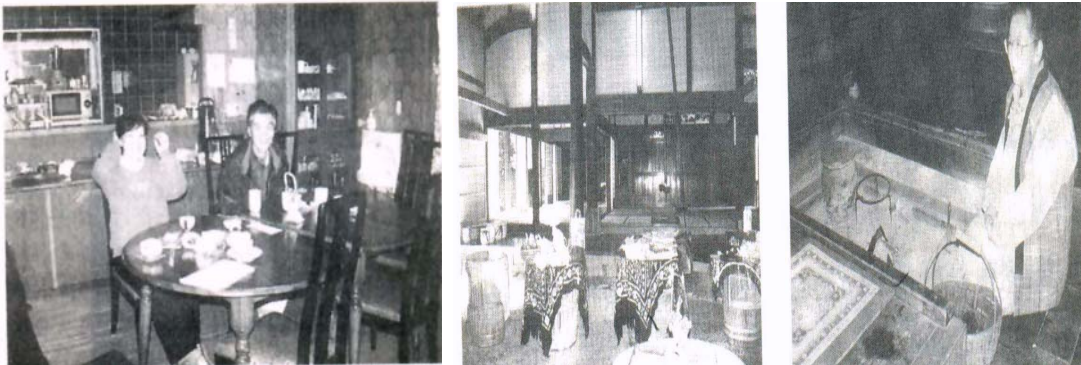

시사점	<ul style="list-style-type: none"> • 지역생산 지역소비활동이 활발하고 신선하고 안심하게 먹을 수 있는 먹거리 생산에 의한 안정적인 농가 부업
-----	---

② 사례2 : 커뮤니티가 운영하면서 건강테마, 건강작물, 경관을 콘텐츠로 식당, 숙박원을 사업형태로 비즈니스 하는 모델

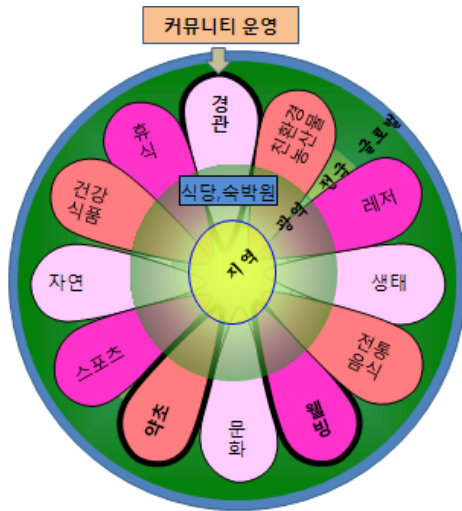

경영주체	커뮤니티
컨텐츠	<ul style="list-style-type: none"> • 웰빙 • 건강작물 • 경관
사업형식	식당, 숙박원

<국내사례 : 구례 산수유마을의 구례농원>



<국외사례 : 일본 북해도 라벤더 허브원>



시사점	• 건강작물 생산 겸 경관조성으로 관광자원화
-----	--------------------------

③ 사례3 : 거버넌스가 운영하면서 건강테마, 건강작물, 경관을 콘텐츠로 테마파크, 치유요양원, 식당·숙박원, 체험학습원을 복합형태로 비즈니스 하는 모델

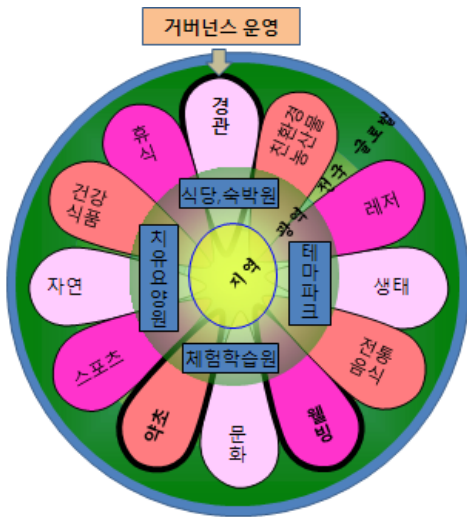

경영주체	거버넌스
컨텐츠	<ul style="list-style-type: none"> • 웰빙 • 건강작물 • 경관
사업형식	<ul style="list-style-type: none"> • 테마파크 • 치유요양원 • 식당, 숙박원 • 체험학습원

<국내사례 : 산청한방산업클러스터>



<국외사례 : 일본 약왕원>

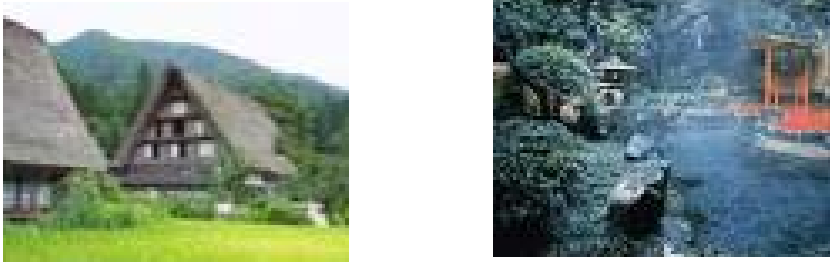

시사점	<ul style="list-style-type: none"> • 웰빙에 대한 관심과 의료관광 가능성
-----	---

4 사례4 : 체인협력체가 운영하면서 건강테마, 건강작물, 경관을 콘텐츠로 체험학습원, 식당숙박원 형태로 비즈니스 하는 모델

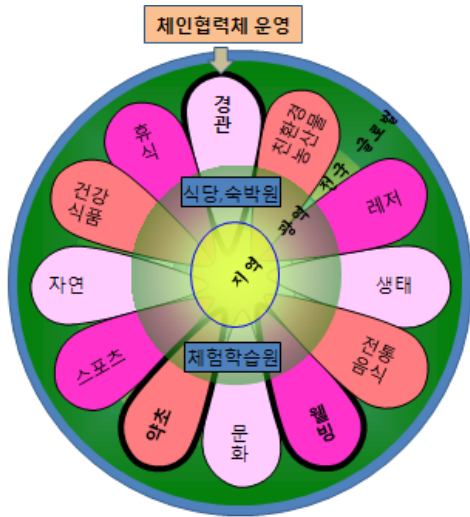

경영주체	체인협력체
컨텐츠	<ul style="list-style-type: none"> • 웰빙 • 건강작물 • 경관
사업형식	<ul style="list-style-type: none"> • 식당, 숙박원 • 체험학습원

<국외사례 : 이탈리아 치타 슬로푸드 네트워크>



시사점	<ul style="list-style-type: none"> • 전통식품과 슬로푸드 체험 교육관 운영으로 관광자원화
-----	--

<국외사례 : 독일 허브테마 B&B 네트워크 사례>

- 네트워크 주체는 매뉴얼 등 운영 지침으로 관리
- 민박체인 가입자는 약초원, 약초 사우나 등 구비
- 민박 농가는 특성화 및 차별화로 네트워크 참여



【약초휴양관광 비즈니스 농가가 위치한 마을 경관과 승마 프로그램】

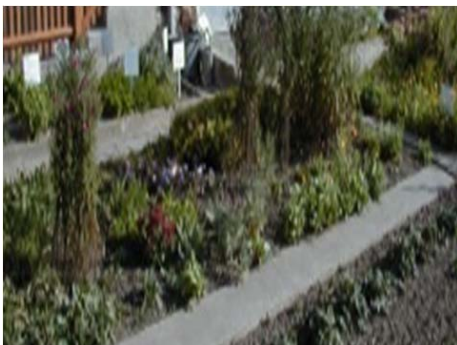

【휴양관광의 필수조건인 약초정원과 약초이용 사우나 시설】

시사점	<ul style="list-style-type: none"> • 유기농산물과 허브를 소재로 휴양관광 네트워크화
-----	---

4.5.2. 제 2 모델 : 휴식테마 친환경농산물 자연형

구 분	내 용
제2모델	<ul style="list-style-type: none"> • 휴식테마 친환경농산물 자연형
비즈니스 형태	<ul style="list-style-type: none"> • 친환경농산물을 생산하는 농산어촌 자연에서 휴식테마 모델 <ul style="list-style-type: none"> - 자연환경에서 순환농업에 의한 친환경농산물에 대한 <ul style="list-style-type: none"> A.체험학습원 B.식당숙박원 C.테마파크원 D.치유요양원 중 선택해서 운영
프로그램	<ul style="list-style-type: none"> • 친환경농산물을 생산과 휴식테마 지속가능 농촌관광 비즈니스 <ul style="list-style-type: none"> - 순환농업에 의한 친환경농산물 생산과정 학습프로그램 - 자연환경에서 친환경농산물로 보양, 치유 프로그램 운영
관리 및 운영형태	<ul style="list-style-type: none"> • 개별 경영체, 커뮤니티, 거버넌스, 체인연합체 개별 또는 연합사업 <ul style="list-style-type: none"> - 지역의 농가, 마을, 제3섹터 기업, 클러스터 사업단 등이 운영 - 경영체별로 개별 경영 내지 연합 운영이 가능 - 시범사업은 거버넌스 형태로 추진하되, 각기 경영체들의 역할분담 형식으로 육성 지원하고 전국조직으로 네트워크 - 사업은 경영체들이 품목별로 전문화 경영하되, 연합 내지 공동사업의 시너지 효과를 위하여 전국적으로 네트워크 협력 - 광역단위로 여타모델 사업과 패키지로 공동 또는 연합사업을 위한 마케팅 등의 형태로 비즈니스 활성화
농촌소득증대	<ul style="list-style-type: none"> • 유기농산물 작물 생산, 안전먹거리 생산소득 및 농외소득 증대 <ul style="list-style-type: none"> - 농촌휴양관광 사업 전국 네트워크 사업화 - 보양관련 사업, 시설, 프로그램 운영
모델설명	<ul style="list-style-type: none"> • 순환농업 친환경농산물과 자연을 결합한 새로운 휴양비즈니스 <ul style="list-style-type: none"> - 각급 학교, 단체, 소비자들에게 친환경농산물 교육 - 각 경영주체별 역할분담과 비즈니스 강화 프로그램 운영

1 사례1 : 개별경영체가 운영하면서 휴식테마, 친환경농산물, 자연을 컨텐츠로 체험학습원, 식당·숙박원 형태로 비즈니스 하는 모델

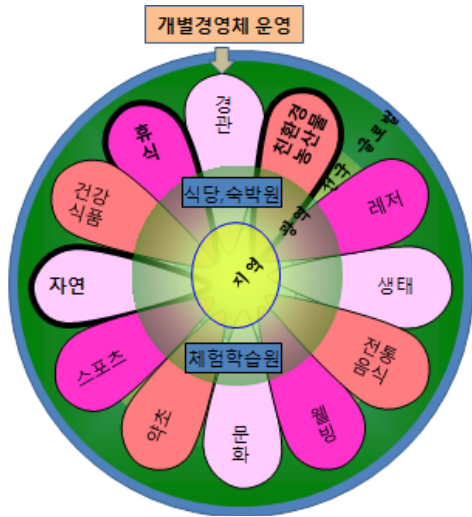

경영주체	개별 경영체
컨텐츠	<ul style="list-style-type: none"> • 휴식 • 친환경농산물 • 자연
사업형식	<ul style="list-style-type: none"> • 체험학습원 • 식당, 숙박원

<국외사례 : 영국 파머스 티룸>

- 우유 생산과정을 공개하고 소비자가 티룸(Tea Room) 커뮤니티에 참여
- 유기농 농가들이 네트워크를 형성하여 공동체 운영
- 파머 슝(Farmer's shop)을 중심으로 공동참여와 역할분담으로 운영



농장은 Growing Well 브랜드로 소비자에게 생산현장 공개 및 생산현장 동참 의식으로 식품 안전 신뢰성 제공

- 소비자들은 생산현장에 체험활동, 안전한먹거리 문화행사에 동참
- 소비자 상호간의 정보교환, 소비자 및 생산자 공동 커뮤니티 형성
- 소비자가 전통음식, 전통문화, 자연환경 보전 활동에 참여하고 투자
- 지역 및 유자들은 도농커뮤니티 교류활동 비즈니스 사업 창업운영

II. 농어촌휴양관광 비즈니스 모델 개발



【컴브리아지역의 유기우유 차량 및 Farmers Network대표】



【낙농농가 축사 2층에 마련된 Tea Room에서 농촌문화를 즐기는 도시민】



【유기농 계란 및 각종 유기농 식품을 파는 1층 Farmer's Shop】



【유기농 유제품 및 채소- ‘Glowing Well’이라는 로고를 부착】

- 티룸은 ‘자연과 농업이 주는 경관’, ‘농가가 손수 만든 요리’, ‘따뜻한 접대’라는 3요소가 세일즈 포인트로 참가 농가 각각이 개성적인 상품을 생산, 지역의 자연, 농업, 전통공예 등의 지역 문화유산이라는 자원으로 개발됨.
- 티룸에 참가하는 농가 중 하나가 로 브리지 엔드(Low Bridge End)농장으로 경영규모는 작지만 관광 비즈니스를 확대하여 시너지 효과.
- 호수지방이라는 지형적 특성을 살려 온 농업의 원점으로 돌아가 전통적 농업 형태를 재구축하는 것으로 농업의 사회적 가치를 높여 농산물의 부가가치를 높이고 이러한 농장을 체험하고 싶은 방문객으로부터 수입을 얻는다는 구상임.

시사점	<ul style="list-style-type: none"> • 유기농우유 생산현장체험으로 소비자 신뢰를 바탕 → 파머스 마켓성공 → 유기농가 협회로 발전 → 지역농업 발전 → 관광자원화 → 호수와 유기농산물의 만남
-----	--

② 사례2 : 거버넌스가 운영하면서 휴식테마, 친환경농산물, 자연을 콘텐츠로 체험학습, 식당·숙박원을 사업형태로 비즈니스 하는 모델



경영주체	거버넌스
컨텐츠	<ul style="list-style-type: none"> • 휴식 • 친환경농산물 • 자연
사업형식	<ul style="list-style-type: none"> • 체험학습원 • 식당, 숙박원

<국외사례 : 영국 도농커뮤니티센터>

- 영국 컴브리아 지역의 농가 등이 참여한 농촌휴양관광의 패키지사업의 사례
 - 생산농가: 유기농산물 등 생산과 소비자 상담
 - 리더(LEADER) 부서: 컨설턴트 등 컨설팅 참여
 - 문화인: 지역문화 문화행사 개최
- 웰빙 도시민과 공생하는 도농 커뮤니티 형성



■ Ⅱ. 농어촌휴양관광 비즈니스 모델 개발



【컴브리아 도농커뮤니케이션 센터를 거점으로 지역 유기농업의 비즈니스 공동체 네트워크 사업으로 발전】



【지역농민 및 투자자가 운영하는 고속도로 도농교류 커뮤니케이션센터 겸 파머스 숍】



【도농교류 커뮤니케이션센터-특산물판매점, 귀농귀촌상담, 슬로우푸드식당, 문화공연, 체험교육】

시사점	<ul style="list-style-type: none"> • 도시민이 농촌을 신뢰하고 지역농산물을 단골 고객화 → 농촌휴양관광 비즈니스 모델 패키지 가능성
-----	--

③ 사례3 : 체인협력체가 운영하면서 휴식테마, 친환경농산물, 자연을 컨텐츠로 체험학습원, 테마파크원, 식당숙박원을 사업형태로 비즈니스 하는 모델

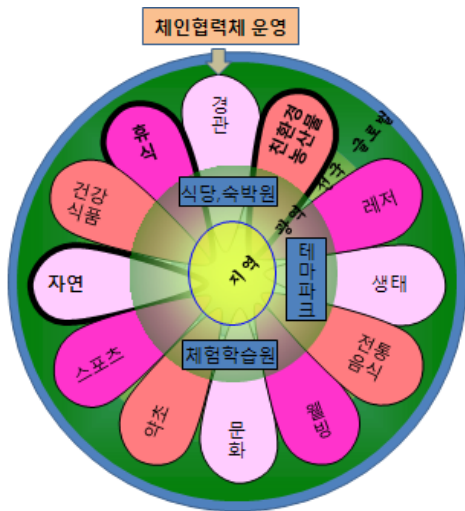

경영주체	체인협력체
컨텐츠	<ul style="list-style-type: none"> • 휴식 • 친환경농산물 • 자연
사업형식	<ul style="list-style-type: none"> • 체험학습원 • 테마파크 • 식당, 숙박원

<국외사례 : 영국 슬로우 푸드 투어리즘 네트워크>

- 농촌다운 것- 농촌문화 상품의 비즈니스화
전통음식, 전통의상, 전통스포츠 등





- 영국 슬로우푸드 네트워크는 단순히 보면 음식관련 체인네트워크 처럼 보이나, 전통음식과 자연을 테마로 하는 체험학습관광의 성공사례임.
- 안전먹거리, 푸드 마일리지는 일본의 지산지소 운동과 유사한 것으로 제철과일과 같이 현장에서 생산된 먹거리 관광 즉 푸드 투어리즘의 성공 사례임.

시사점	<ul style="list-style-type: none"> • 전통식품의 세계적인 관광자원화 비즈니스 모델개발 → 김치, 청국장 휴양관광 → 세계적인 명소관광 → 우리농산물의 국제화
-----	--

④ 사례4 : 커뮤니티가 운영하는 휴식테마, 친환경농산물, 자연형으로 치즈체험문화, 식당·숙박원 비즈니스 모델을 운영

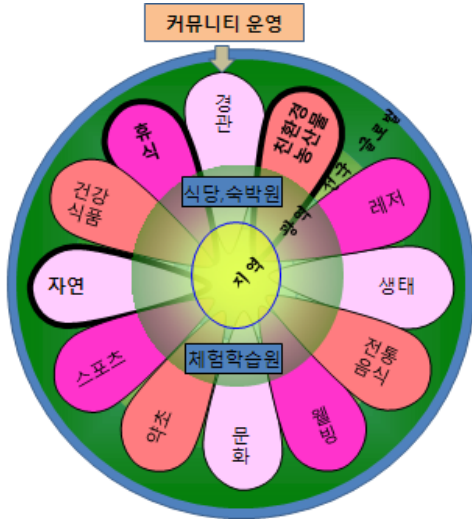

경영주체	커뮤니티
컨텐츠	<ul style="list-style-type: none"> • 휴식 • 친환경농산물 • 자연
사업형식	<ul style="list-style-type: none"> • 식당, 숙박원 • 체험학습원

<국외사례 : 스위스 치즈 및 체험문화사업>

- 유기(Bioland) 낙농의 지역공동체
- 스위스 아폴텐(Affolten)의 작은마을
- 스위스 전통의 치즈-엠멘탈러(Emmentaler) 공동체
- 전통방식의 치즈가공방과 첨단 현대화 공장 동시운영-체험장, 교육장, 체험식당 등으로 구성



【스위스 아폴덴지역의 낙농 바이오마을-1층은 축사, 2층은 가옥】





- 스위스 알폰텐의 작은 마을들이 스위스 전통의 치즈를 만드는 에멘탈 공동체를 구성해 전통방식의 치즈 가공방과 첨단 현대화 공장을 동시에 운영함.
- 체험장, 교육장, 체험식당 등을 운영하는 유기 낙농 지역 공동체로 전통방식의 치즈를 만들면서 도시민들의 체험문화사업을 하는 사례임.

시사점	<ul style="list-style-type: none"> • 친환경 낙농, 아름다운 경관에 치즈 체험학습원과 식당 및 숙박시설로 관광 비즈니스 계기 ->지역 축체
-----	---

4.5.3. 제 3 모델 : 레저테마 전통음식 문화형

구 분	내 용
제4모델	<ul style="list-style-type: none"> • 레저테마 전통음식 문화형
비즈니스 형태	<ul style="list-style-type: none"> • 농산어촌에서 레저테마 및 전통음식 비즈니스 모델 <ul style="list-style-type: none"> - 자연환경에서 순환농업에 의한 친환경농산물에 대한 A.체험학습원 B.식당·숙박원 C.테마파크원 D.치유요양원 중 선택해서 운영
프로그램	<ul style="list-style-type: none"> • 친환경 전통음식 생산과 레저테마 문화 농산어촌관광 비즈니스 <ul style="list-style-type: none"> - 친환경 건강음식 생산현장에서 레저 프로그램 - 레저 프로그램과 건강을 위한 학습, 보양, 치유 프로그램 운영
관리 및 운영형태	<ul style="list-style-type: none"> • 개별 경영체, 커뮤니티, 거버넌스, 체인연합체 개별 또는 연합사업 <ul style="list-style-type: none"> - 지역의 농가, 마을, 제3섹터 기업, 클러스터 사업단 등이 운영 - 경영체별로 개별 경영 내지 연합 운영이 가능 - 시범사업은 거버넌스 형태로 추진하되, 각기 경영체들의 역할분담 형식으로 육성 지원하고 전국조직으로 네트워크 - 사업은 경영체들이 품목별로 전문화 경영하되, 연합 내지 공동사업의 시너지 효과를 위하여 전국적으로 네트워크 협력 - 광역단위로 여타모델 사업과 패키지로 공동 또는 연합사업을 위한 마케팅 등의 형태로 비즈니스 활성화
농촌소득증대	<ul style="list-style-type: none"> • 친환경농산물 생산소득 및 레저 프로그램으로 농외소득 증대 <ul style="list-style-type: none"> - 농촌휴양 레저관광 사업 전국 네트워크 사업화 - 보양관련 사업, 시설, 프로그램 운영
모델설명	<ul style="list-style-type: none"> • 김치, 인삼 등 전통음식과 레저를 결합한 농촌자연 비즈니스 <ul style="list-style-type: none"> - 각급 학교, 단체, 소비자 외국인에게 전통음식을 소개 - 각 경영주체별 역할분담과 비즈니스 강화 프로그램 운영

1 사례1 : 개별경영체가 운영하면서 레저테마, 전통음식, 문화를 콘텐츠 형태로 체험학습원, 식당·숙박원 형태로 비즈니스 하는 모델

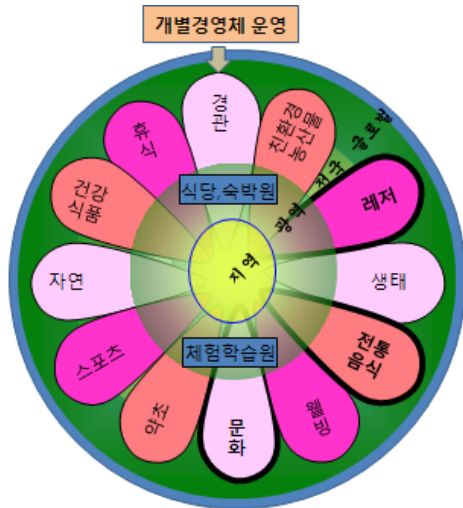

경영주체	개별 경영체
콘텐츠	<ul style="list-style-type: none"> • 레저 • 전통음식 • 문화
사업형식	<ul style="list-style-type: none"> • 식당, 숙박원 • 체험학습원

<국외사례 : 영국 유기농 물레방아 제분(Organic Mill) 복원 사업화>

- 캠브리지대학 출신 경영자-귀농
- 1760년의 물레방아복원 매주 2톤 제분
- Little Stalked, Cumbria, U.K.

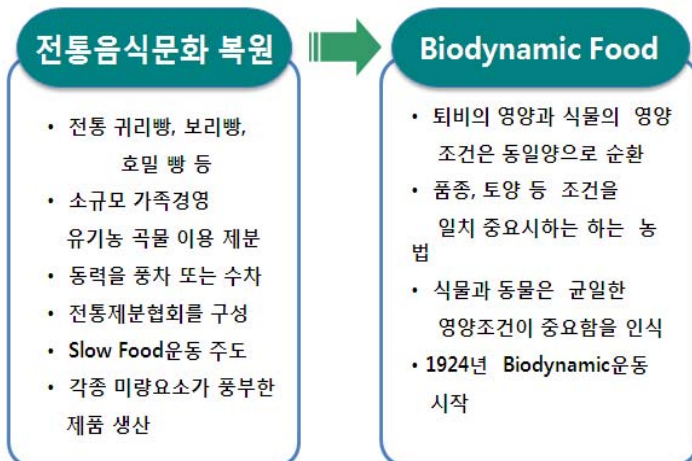

【전통 물레방아 제분공장의 동력체계-이탈리아 자연석 이용】

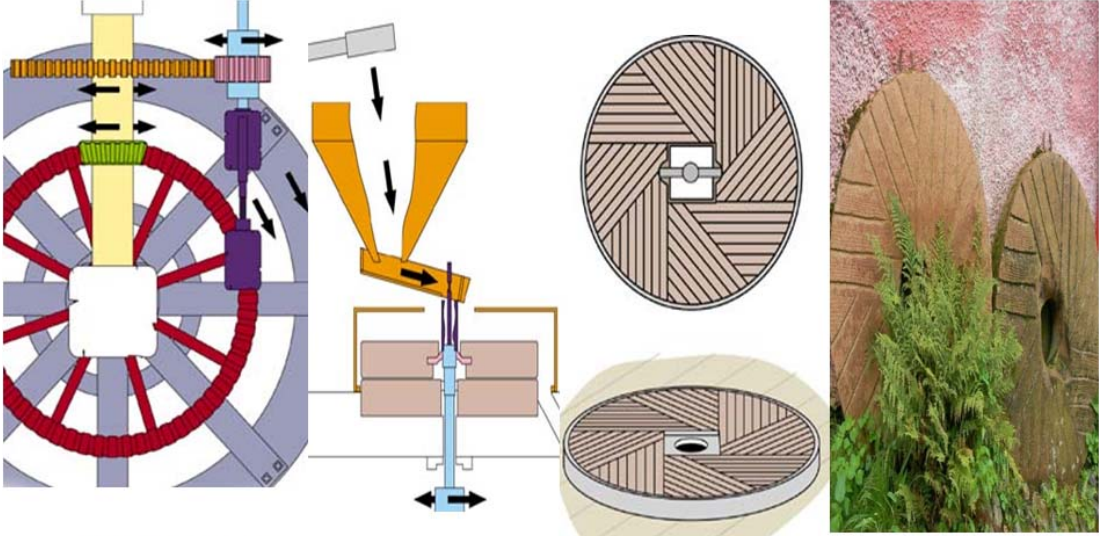

물레방아의 수평 동력을 수직동력으로 움직이는 시스템

귀리 등 곡물을 투입 그라인드 분쇄작업

동력, 기계 등 시스템 전부가 이테리산 들썰기 등 자연산 설비

- 캠브리지 대학 출신 경영자(세계유기농제빵제분협회장)는 비행기를 타지 않고 열차로 이탈리아회의에 참석(Slow Travel 참석)

【유기농 전통제분제빵 포럼 참석】





【유기농 시스템으로 재배한 귀리, 보리, 분 및 과자】

시사점	<ul style="list-style-type: none"> • 버려진 방앗간을 복구, 물레방아 전통방식으로 유기농 밀가루, 귀리빵이 관광자원화가 되어 지역농가들이 유기농생산지로 발전 → 지역농가 소득향상 • 마을 베이커리와 문화인의 음식, 문화를 테마로 휴양관광지로 발전 → 전국 체인비즈니스화 → 농가소득 • 동 건물 2층에 화가, 의상 디자이너가 마을의 전통 양모 문화와 지역 염료를 이용한 수공예 의류제조와 농촌문화 자원을 연계한 농촌 창업 유도
-----	---

② 사례2 : 거버넌스가 운영하면서 레저테마, 전통음식, 문화를 콘텐츠로 체험학습원, 식당·숙박원, 테마파크원을 사업형태로 비즈니스 하는 모델

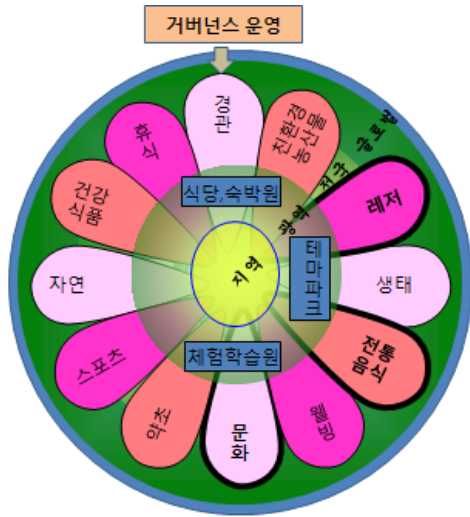

경영주체	거버넌스
컨텐츠	<ul style="list-style-type: none"> • 레저 • 전통음식 • 문화
사업형식	<ul style="list-style-type: none"> • 테마파크 • 식당, 숙박원 • 체험학습원

<국외사례 : 프랑스 Alsace Wine Street 와인체험사업 사례>

포도생산에서 포도주 가공으로,
포도주 문화의 거리로 변신

- 알자스는 독일과 접경한 프랑스 유명 포도산지
- 리크뤼르산 와인이 각종 와인 경진대회서 수상
- 그 유명세로 산지에서 직접 와인 가공 체험장
- GITE 등 농촌민박, 축제행사 등으로 관광지화



- 알자스는 독일과 접경한 프랑스의 유명한 포도 산지로 리크뤼르산 와인이 각종 와인 경진대회에서 수상할 정도로 유명한데, 그 유명세로 산지에서 직접 와인 가공 체험장을 운영하면서 농촌민박, 축제행사 등으로 관광지화에 성공한 사례.

【포도 생산에서 포도주 가공으로 또 포도주 문화의 거리로 변신에 성공한 사례】



【프랑스 Alsace지역의 포도주생산단지 및 Wine Street의 와인체험장】



【포도재배 및 포도주 가공 공장에서의 민박-GITES de France】

시사점	<ul style="list-style-type: none"> • 포도생산지를 오하인가공상품화 → 포도주가공체험 → 포도체험학습원 → 식당 • 숙박원 → 포도테마파크 • GITES de France등의 관광네트워크 비즈니스로 고품질 관광 명소화 → 패키지 휴양관광상품화 → 포도농가 및 지역주민 소득증대 → 프랑스 유명관광지로 변화의 선순환 효과 • 복분자, 오미자, 약초를 이용한 세계적 휴양관광자원화 비즈니스패키지 사업화 투자전략이 중요
-----	---

<국내사례: 거버넌스 운영 사례 : 고창 복분자 클러스터 사업단>



- 구조적 특징
 - 2005년 6월 복분자 산업특구 지정->산업클러스터 발전
 - 지역혁신체계 구축
 - 고품질 복분자 육종, 생산기술 향상, 가공제품 다양화, 지역브랜드 확립, 전후발 연관사업

- 성과 및 추진체계
 - 통합 : 생산자단체 법인7개->1개, 수매단체 8개->1개, 주류 가공업체(9개) 및 음료 가공업체(14개) 공동법인으로 통합추진
 - 생산·가공 매출액 : '04년 205억 원-> '06년 375억 원
 - 농가 조수익 증가 : '04년 198억 원-> '06년 292억 원
 - 지리적 표시제 등록('07년)
 - 군 지역특화산업지원사업소 : 생산, 가공, 유통, 경관조성, 투자유치
 - 농업기술센터 복분자 시험장 : 복분자와인 연구, 생산기술, 품질관리시스템
 - 관련기구 : 고창 복분자 세계 명품화 연구회, 복분자 생산조합, 복분자주 생산자단체협의회

시사점 및 개선방향	• 전통주 개발로 지역농업발전에 기여
	• 글로벌 명품화 전략과 휴양관광비즈니스 패키지전략 미비 • 복분자 휴양관광 네트워크 및 관광자원화 집중투자와 글로벌 브랜드 마케팅전략이 필요

4.5.4. 제4모델 : 스포츠테마 건강식품 생태형

구 분	내 용
제3모델	<ul style="list-style-type: none"> • 스포츠테마 건강식품 생태형
비즈니스 형태	<ul style="list-style-type: none"> • 생태 자연환경에서 스포츠를 테마로 건강식품 비즈니스 모델 <ul style="list-style-type: none"> - 자연 생태환경을 유지보전하고 그 자연에서 스포츠테마 및 건강식품 비즈니스 모델로 A체험학습원 B식당민박원 C테마파크원 D보양치유원 중 선택하여 운영
프로그램	<ul style="list-style-type: none"> • 생태산림, 생태해양, 농촌자연에서 스포츠 테마 프로그램 운영 <ul style="list-style-type: none"> - 자연과 생태를 체험하면서 휴양을 즐기는 농산어촌 스포츠 - 생태자연에서 생산되고 보전되어 오는 건강식품 체험, 학습
관리 및 운영형태	<ul style="list-style-type: none"> • 개별 경영체, 커뮤니티, 거버넌스, 체인연합체 개별 또는 연합사업 <ul style="list-style-type: none"> - 지역의 농가, 마을, 제3섹터 기업, 클러스터 사업단 등이 운영 - 경영체별로 개별 경영 내지 연합 운영이 가능 - 시범사업은 거버넌스 형태로 추진하되, 각기 경영체들의 역할분담 형식으로 육성 지원하고 전국조직으로 네트워크 - 사업은 경영체들이 품목별로 전문화 경영하되, 연합 내지 공동사업의 시너지 효과를 위하여 전국적으로 네트워크 협력 - 광역단위로 여타모델 사업과 패키지로 공동 또는 연합사업을 위한 마케팅 등의 형태로 비즈니스 활성화
농촌소득증대	<ul style="list-style-type: none"> • 전통음식, 안전먹거리 생산소득 및 스포츠 관광 농외소득 증대 <ul style="list-style-type: none"> - 농촌휴양관광 사업 전국 네트워크 사업화 - 스포츠 관련 사업, 시설, 프로그램 운영 수익소득
모델설명	<ul style="list-style-type: none"> • 국민건강 증진과 휴식을 위한 새로운 농촌자연 비즈니스 <ul style="list-style-type: none"> - 각급 학교, 단체, 소비자들에게 생태 자연 스포츠 교육 - 각 경영주체별 역할분담과 비즈니스 강화 프로그램 운영

1 사례1 : 커뮤니티가 운영하면서 스포츠테마, 건강, 생태를 컨텐츠로 테마파크원의 형태로 비즈니스 하는 모델

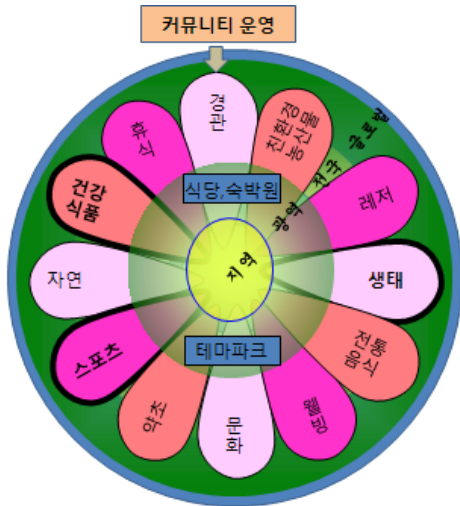

경영주체	커뮤니티
컨텐츠	<ul style="list-style-type: none"> • 스포츠 • 건강 • 생태
사업형식	<ul style="list-style-type: none"> • 테마파크

<국외사례 : 일본 아야정 마사공원>





시사점	<ul style="list-style-type: none"> • 아야정 커뮤니티가 전문경영비즈니스 수행의 공동체 조직화, 투자전략 • 개인 비즈니스 내지 거버넌스 비즈니스 등 장단점 분석 필요하나, 패키지비즈니스의 가능성
-----	--

② 사례2 : 거버넌스가 운영하면서 스포츠테마, 건강, 생태를 콘텐츠로 테마파크원, 식당·숙박원, 체험학습원을 형태로 비즈니스 하는 모델

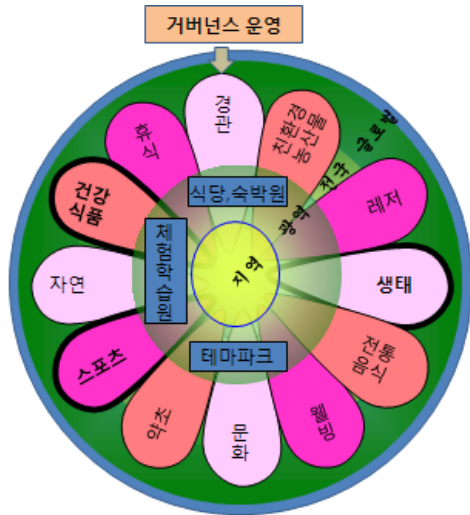

경영주체	거버넌스
컨텐츠	<ul style="list-style-type: none"> • 스포츠 • 건강 • 생태
사업형식	<ul style="list-style-type: none"> • 테마파크 • 식당, 숙박원 • 체험학습원

<국내사례 : 영천 운주산 승마장>

- 영천 임고면 효리 운주산 자락에 자리한 ‘영천 운주산 승마장’
- 운주산 휴양림 속 잘 뺏은 리키다 소나무와 토종 소나무가 있는 승마장은 2만3천800평 규모의 산림에 승마용말 70필(영천시소유 3필-조랑말 30필, 위탁 관리말 30필 등)
- 주5일 근무에 따른 인근 도시민들의 건강증진을 도모하고 승마와 자연 학습프로그램을 연계한 승마체험교실



▲운주산 휴양림에 들어서 있는 산막시설.



▲승마장에서 가장 높은 곳인 팔각정에서 내려다 본 전경.

③ 사례3 : 체인연합체가 운영하면서 스포츠테마, 건강, 생태를 콘텐츠로 체험학습원, 식당·숙박원 형태로 네트워크 비즈니스 하는 모델

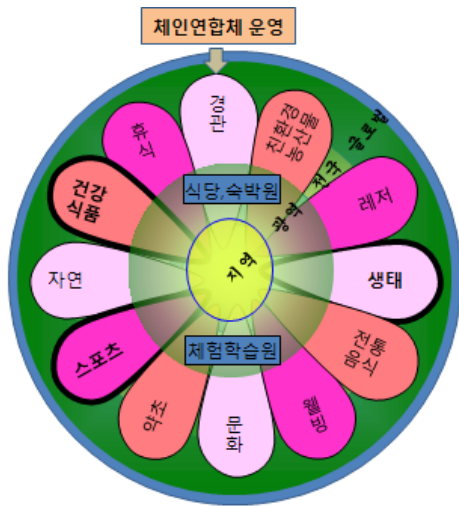

경영주체	체인연합체
컨텐츠	<ul style="list-style-type: none"> • 스포츠 • 건강 • 생태
사업형식	<ul style="list-style-type: none"> • 식당, 숙박원 • 체험학습원

<국외사례 : 영국 자전거 여행 네트워크(Slow Travel Network)>



【Slow Food, Slow Life, Slow Travel, 자전거, 걷기운동 등이 새로운 농촌문화로 정착 및 활성화 단계】



- 걸기나 자전거 타기 등의 슬로 트래블 운동으로 슬로우 푸드, 푸드 투어리즘과 교류하고, 동해에서 서해로 자전거 횡단 운동을 하며 전국 각 지역에 자전거 대여 체인 네트워크로 틈새시장 전략의 성공한 사례가 있음.
- 각 동네마다 자전거 대여 네트워크가 형성되어 있으며 중급, 상급별 체인을 운영 중에 있으며 등급 마다 자전거 코스를 운영하고 있음.



시사점	<ul style="list-style-type: none"> • 전국에 자전거 대여소를 운영하여 크로스컨트리 휴양관광을 패키지 사업이 가능토록 발상전환
-----	--

4.5.5. 제 5 모델 : 휴식테마 건강작물 문화형

구 분	내 용
제5모델	<ul style="list-style-type: none"> • 휴식테마 건강작물 문화형
비즈니스 형태	<ul style="list-style-type: none"> • 휴식을 위한 약초작물 생산과 약초문화 소재 비즈니스 모델 <ul style="list-style-type: none"> - 약초를 소재 보양음식과 농산어촌에서의 휴양, 치유사업 운영.
프로그램	<ul style="list-style-type: none"> • 농산어촌에서의 휴식테마 휴양관광 프로그램 운영 <ul style="list-style-type: none"> - 보양을 위한 약초 및 문화에 대한 교육, 체험 프로그램 운영
관리 및 운영형태	<ul style="list-style-type: none"> • 개별 경영체, 커뮤니티, 거버넌스, 전국 체인이 결합한 연합사업 <ul style="list-style-type: none"> - 지역의 농가, 마을, 제3섹터 기업, 클러스터 사업단 등이 연합 - 각 경영체들이 협의회를 구성하고 광역 네트워크화로 운영 동일분류 전국체인조작과 협력 - 시범사업은 거버넌스 형태로 추진하되, 각기 경영체들의 역할분담 형식으로 육성 지원하고 전국조직과 연계함 - 사업은 패키지사업으로 운영하여 시너지 효과 기대
농촌소득증대	<ul style="list-style-type: none"> • 약초 작물 생산, 건강먹거리 생산소득 및 농외소득 증대 <ul style="list-style-type: none"> - 휴식테마 농산어촌 휴양관광 사업 전국 네트워크 소득사업
모델설명	<ul style="list-style-type: none"> • 산수유, 오미자, 복분자 등과 건작작물과 농촌자연 유식사업 <ul style="list-style-type: none"> - 각급 학교, 단체, 소비자, 외국인들에게 건강작물 문화 교육 - 각 경영주체별 역할분담과 비즈니스 강화 프로그램 운영

1 사례1 : 개별경영체가 운영하면서 휴식테마, 건강작물(약초), 문화를 콘텐츠로 체험학습원, 식당·숙박원 형태로 비즈니스 하는 모델

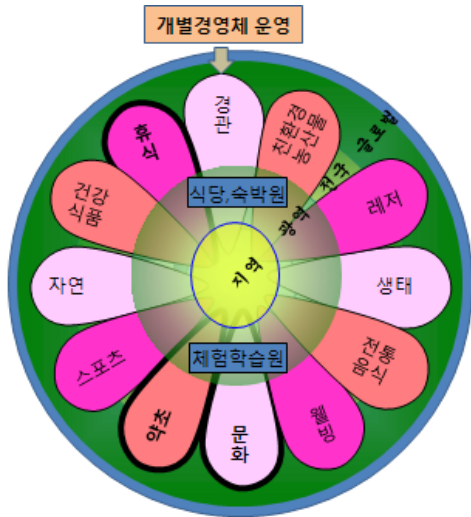

경영주체	개별 경영체
컨텐츠	<ul style="list-style-type: none"> • 휴식 • 건강작물 • 문화
사업형식	<ul style="list-style-type: none"> • 식당, 숙박원 • 체험학습원

<국외사례 : 영국- 지역특산물을 이용한 맥주식당 운영>



- 독특한 지역의 맛을 찾고 싶은 도시민의 입맛춤 맥주
- LEADER Project 등으로 지역명품 만들기 사업
- 마을단위로 사업체 지원하여 자랑거리로 유명화
- 마을 토산품 문화와 함께 자랑거리로 육성

토종의 효모를 이용한 다양한 지역 맥주



독특한 맛의 Cumbria지역 생강맥주



지역 명산출인 Hawkhead 지방맥주의 생산공정 및 시음장

- 독특한 지역의 맛을 찾고 싶은 도시민의 입맛을 잡기 위한 리더 프로젝트 등으로 지역명품 만들기 사업의 일환으로 마을 단위로 사업체를 지원하여 마을의 자랑거리로 유명화하고 마을의 토산물 문화와 함께 자랑거리로 육성함.
- 컴브리아 지역 24개 브랜드를 갖고 있으며 토종 효모를 이용한 지역 맥주나 독특한 맛이 나는 생강맥주 등으로 특화된 상품을 개발하여 차별화 마케팅으로 지역 특산물로 성장하는데 지원한 사례임.

시사점	<ul style="list-style-type: none"> • 지역맥주를 개발하기 위하여 LEADER사업으로 개별 경영체를 보조하는 전략
-----	---

② 사례2 : 거버넌스가 운영하면서 휴식테마, 건강작물(약초), 문화를 콘텐츠로 체험학습원, 테마파크원, 치유요양원, 식당·숙박원 형태로 비즈니스 하는 모델

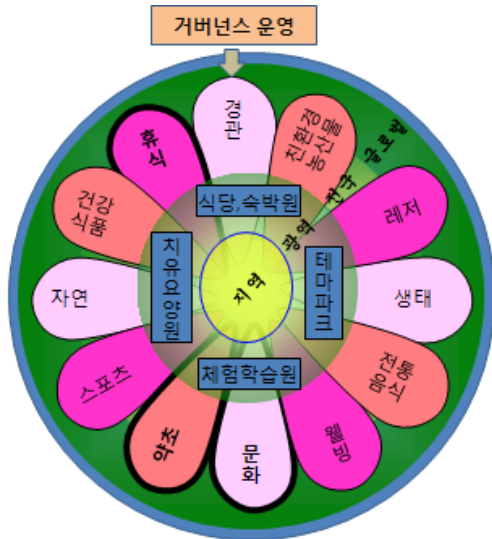

경영주체	거버넌스
컨텐츠	<ul style="list-style-type: none"> • 휴식 • 건강작물 • 문화
사업형식	<ul style="list-style-type: none"> • 테마파크 • 치유요양원 • 식당, 숙박원 • 체험학습원

<국내사례 : 산청 친환경 한방약초산업>

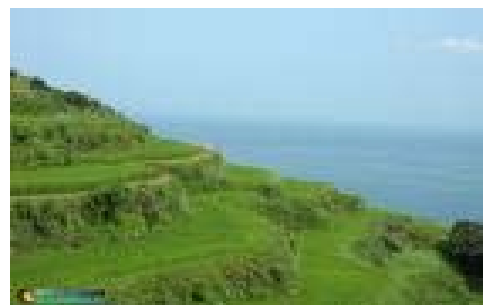

- 유관기관 역할분담

■ Ⅱ. 농어촌휴양관광 비즈니스 모델 개발

- 한약재 생산 및 1차 가공 : 약초 재배농가, 초중별 작목반, 약초연구회
- 약초·기술지도 : 지역 협력단, 특별자문단, 협력대학, 생약기능성 식품연구소
- 자급지원·유통망 확보: 산청농협, 산림조합, 약초조합
- 상품생산·판매 : 공동탈제원, 한방 제약회사, 생약·기능성 식품업체
- 홍보·마케팅 : 지역 언론사, 약초축제위원회, 농업경영인회
- 교육·요목보급 : 산청군

• 주요성과

<산업구조물 1차 산업에서 2·3차 산업으로 확장>

- 생산기반 확대 : '04년 579호, 500he, 500톤 생산->'07년 1,500호, 1,500톤 생산
- 약초관련 매출액 : '04년 50억 원->'05년 100억 원
- 전통한방휴양관광단지 조성 : 지리산 한방약초축제, 한의학박물관
- 외래 관광객 : '04년 60만 명->'05년 100만 명

<인재육성>

- 마산대학교에 약재개발학과(05년 2월), 산청고등학교에 한약자원학과(05년 11월) 신설



4.5.6. 제6모델 : 산림 레저테마 가공품 자연형

구 분	내 용
제6모델	<ul style="list-style-type: none"> • 산림 레저테마 가공품 자연형
비즈니스 형태	<ul style="list-style-type: none"> • 산림에서 레저를 테마로 한 자연가공품 소재 휴양관광 비즈니스 <ul style="list-style-type: none"> - 산촌 자연에서 레저 주사업과, 가공 문화상품 비즈니스 형태로 A.체험학습원 B.식당·숙박원 C.테마파크원 D.치유요양원 중 선택해서 운영
프로그램	<ul style="list-style-type: none"> • 산촌에서의 레저테마 휴양관광 프로그램 운영 <ul style="list-style-type: none"> - 산림문화 문화에 대한 교육, 체험, 휴양, 프로그램 운영
관리 및 운영형태	<ul style="list-style-type: none"> • 개별 경영체, 커뮤니티, 거버넌스, 전국 체인이 독자 내지 연합사업 <ul style="list-style-type: none"> - 지역의 농가, 마을, 제3섹터 기업, 클러스터 사업단 등이 연합 - 각 경영체들이 협의회를 구성하고 광역 네트워크화로 운영 동일분류 전국체인조작과 협력 - 시범사업은 거버넌스 형태로 추진하되, 각기 경영체들의 역할분담 형식으로 육성 지원하고 전국조직과 연계함 - 사업은 패키지사업으로 운영하여 시너지 효과 기대
산촌소득증대	<ul style="list-style-type: none"> • 산촌에서 레저사업과 건강식품 생산소득 및 농외소득 증대 <ul style="list-style-type: none"> - 레저테마 농산어촌 휴양관광 사업 전국 네트워크 소득사업
모델설명	<ul style="list-style-type: none"> • 산촌에서의 휴식, 레저, 휴양과 산림가공품을 연계한 비즈니스 <ul style="list-style-type: none"> - 각급 학교, 단체, 소비자, 외국인에게 산림레저 및 건강 문화 교육 - 각 경영주체별 역할분담과 비즈니스 강화 프로그램 운영

① 사례1 : 거버넌스가 운영하면서 산림 레저테마, 가공품(가공식품), 자연을 콘텐츠로 테마파크원, 식당·숙박원, 체험학습원 형태로 비즈니스 하는 모델

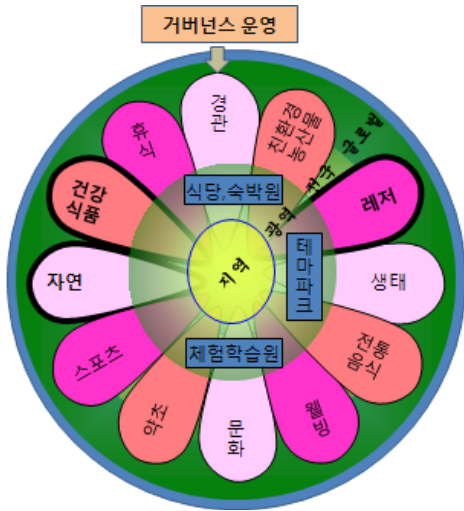

경영주체	거버넌스
컨텐츠	<ul style="list-style-type: none"> 산림 가공품 자연
사업형식	<ul style="list-style-type: none"> 테마파크 식당, 숙박원 체험학습원

<국외사례 : 영국 산림 휴게소 및 체력단련시설>



- 산림 휴게소 및 체력단련시설은 산림의 보호 차원을 넘어 산림과 같이 생활하는 문화로 자생하는 고유 품종인 적색 다람쥐 보호 사회운동과 산림휴게소를 민영화하여 시민들의 휴식처가 되어주고 있으며, 도시민의 건강과 휴양을 위한 적극적인 산림경영으로 틈새시장 전략으로 성공한 사례임.



- 산림에서 모험놀이와 산악자전거를 타며, 숲 이용 교육과 생활화를 위해 산림자원을 교육하고 비즈니스화 한 사례임.
- 간 벌목의 목재를 이용하여 생활도구, 가구, 인형, 학습자료 등을 제작 가공하는 체험.
- 산림의 잣, 소나무 등 아로마 향을 즐기며 산책로 휴양, 경관을 즐기는 휴양요양 시설을 운영.

시사점	휴양림을 관공서가 운영하던 것을, 비즈니스체계로 민영화하여 다양한 레저스포츠 체험학습원을 운영, 전국에 네트워크 성공
-----	---

② 사례2 : 커뮤니티가 운영하면서 산림 레저테마, 건강식품, 자연을 콘텐츠로 체험학습원, 식당·민박원 형태로 비즈니스 하는 모델

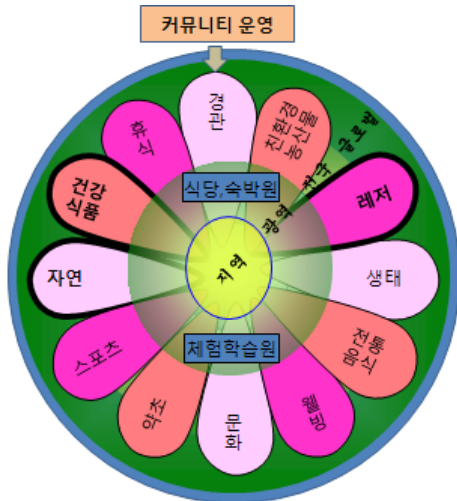

경영주체	커뮤니티
컨텐츠	<ul style="list-style-type: none"> 산림레저 건강식품 자연
사업형식	<ul style="list-style-type: none"> 식당, 숙박원 체험학습원

<국외사례: 독일 흑림 그린 투어리즘 비즈니스 네트워크>

【독일 지몬스 발트 생활사박물관 체험】



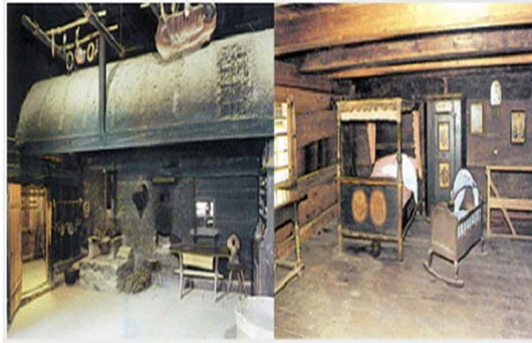

유기농(Bioland)농산물 체인과 연계

- 포도주, 맥주, 소시지 등 모든 먹거리는 지역에서 생산된 제품만 사용
- 생태관광의 묘를 살리기 위해 친환경 농업으로 재배된 제품만 사용
 - 신선도 및 건강을 담보하는 전략
- 소규모 풍력발전소를 운영 친환경 에너지 생산

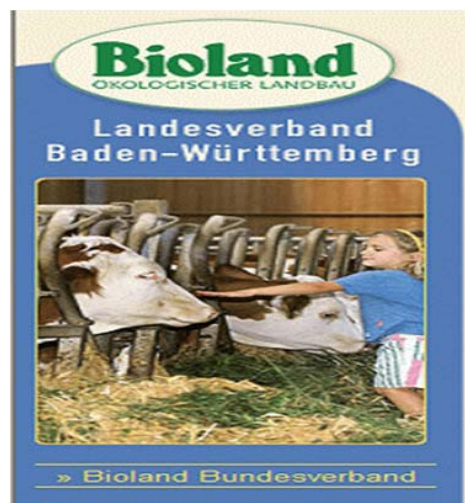



- 독일 생태 관광의 상징으로 불리는 지문스 발트의 ‘검은 숲’은 물레방아를 개조한 검은 숲 생태 및 수 백 년 전 산림지대 농가를 평지로 옮겨 재현한 흑림 농가 생활사 박물관을 운영 중에 있는데, 아름다운 경관과 산촌 문화 보전 마을로 대표적임.
- 그린 투어리즘 네트워크로 숙박비 휴양세로 무료교통체계를 연계하고 관광객을 안내하며 친환경 농산물 재배, 친환경 에너지 정책 등의 네트워크를 유기적으로 운영하고 있음.

시사점	산림의 자연과 전통건물을 비즈니스화 하여 체험학습원, 식당·숙박원을 경영하는 농촌커뮤니티 및 개별 경영체 협력시스템
-----	--

4.5.7. 제7모델 : 해양스포츠테마 전통음식 경관형

구 분	내 용
제7모델	<ul style="list-style-type: none"> • 해양스포츠테마 전통음식 경관형
비즈니스 형태	<ul style="list-style-type: none"> • 어촌해양 스포츠사업과 전통음식 비즈니스 모델 <ul style="list-style-type: none"> - 해양스포츠 테마사업과 경관작물, 전통음식체험, 학습, 보양, 치유를 목적 비즈니스 모델
프로그램	<ul style="list-style-type: none"> • 레포츠 피싱, 해양 스포츠테마와 경관 및 전통음식 비즈니스 모델 <ul style="list-style-type: none"> - 어촌의 아름다운 경관과 전통 음식을 바탕으로 레포츠 피싱, 해양스포츠 프로그램으로 체험, 학습, 보양, 치유 프로그램 운영
관리 및 운영형태	<ul style="list-style-type: none"> • 개별 경영체, 커뮤니티, 거버넌스, 체인연합체 개별 또는 연합사업 <ul style="list-style-type: none"> - 지역의 농가, 마을, 제3섹터기업, 클러스터 사업단 등이 운영 - 경영체별로 개별 경영 내지 연합 운영이 가능 - 시범사업은 거버넌스 형태로 추진하되, 각기 경영체들의 역할분담 형식으로 육성 지원하고 전국조직으로 네트워크 - 사업은 경영체들이 품목별로 전문화 경영하되, 연합 내지 공동사업의 시너지 효과를 위하여 전국적으로 네트워크 협력 - 광역단위로 여타모델 사업과 패키지로 공동 또는 연합사업을 위한 마케팅 등의 형태로 비즈니스 활성화
어촌소득증대	<ul style="list-style-type: none"> • 레포츠 피싱, 갯벌체험, 해양스포츠 사업소득을 주소득으로 농산어업을 부 사업으로 어외소득 증대 <ul style="list-style-type: none"> - 어촌 해양스포츠 사업 전국 네트워크 사업화 - 어촌체험, 해양스포츠 관련 사업, 시설, 프로그램 운영
모델설명	<ul style="list-style-type: none"> • 아름다운 어촌 및 해양경관에서 해양 스포츠와 전통음식 결합 비즈니스 <ul style="list-style-type: none"> - 어촌의 갯벌, 낚시, 해양스포츠를 주제로 경관과 전통음식 비즈니스 - 각 경영주체별 역할분담과 비즈니스 강화 프로그램 운영

1 사례1 : 개별경영체가 운영하면서 해양스포츠, 전통음식, 경관을 콘텐츠로 체험학습원, 해양테마파크 형태로 비즈니스 하는 모델

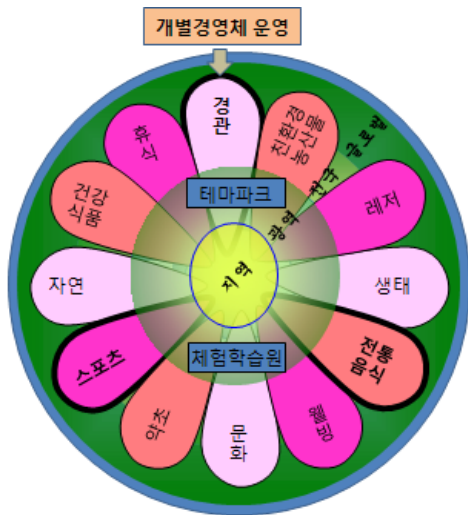

경영주체	개별 경영체
컨텐츠	<ul style="list-style-type: none"> • 해양스포츠 • 전통음식 • 경관
사업형식	<ul style="list-style-type: none"> • 해양테마파크 • 체험학습원

<국내사례: 제주도 서귀포시 대정 서부권역 해양스포츠>



2) 사례2 : 커뮤니티가 운영하면서 해양스포츠, 전통음식, 경관을 콘텐츠로 체험학습원, 식당·숙박원 형태로 비즈니스 하는 모델

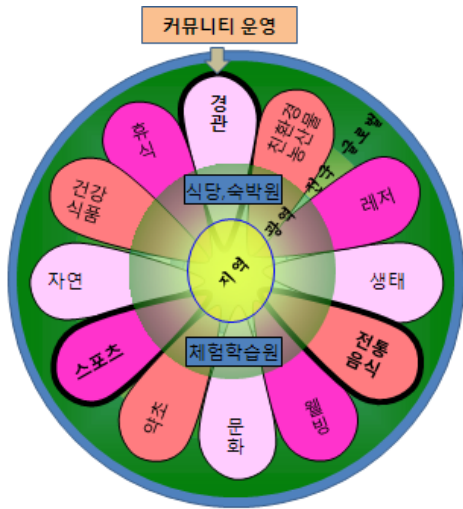

경영주체	커뮤니티
컨텐츠	<ul style="list-style-type: none"> • 해양스포츠 • 전통음식 • 경관
사업형식	<ul style="list-style-type: none"> • 식당, 숙박원 • 체험학습원

<국내사례 : 경상남도 여주시 수상펜션 사례>

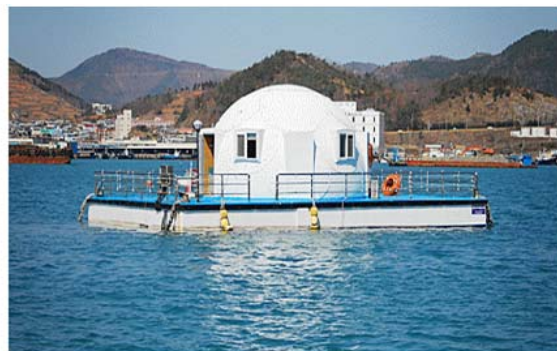
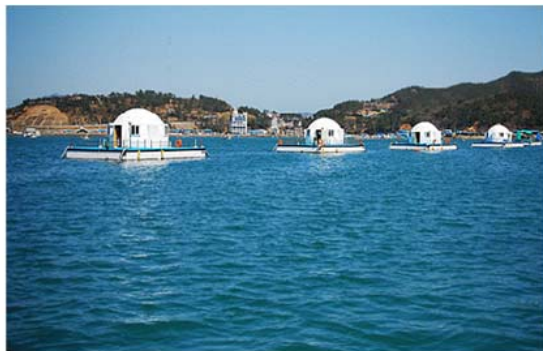

4.5.8. 농산어촌휴양관광 비즈니스모델 구체적 적용 사례

1) 무진장 농촌관광 네트워크 사례와 방향

- 현재 개별농가, 마을, 권역 사업이 개별적으로 별도의 점 형태로 분산 비즈니스 하고 있으나
- 진안군은 마을 간에 정보를 공유하고 공동이벤트를 추진하여 선 형태로 네트워크를 추진하고 있으나, 구심점이 부족한 실정
- 무주, 진안, 장수가 광역으로 무진장패키지사업으로 공동홍보, 프로그램을 추진할 경우 시너지효과가 기대됨

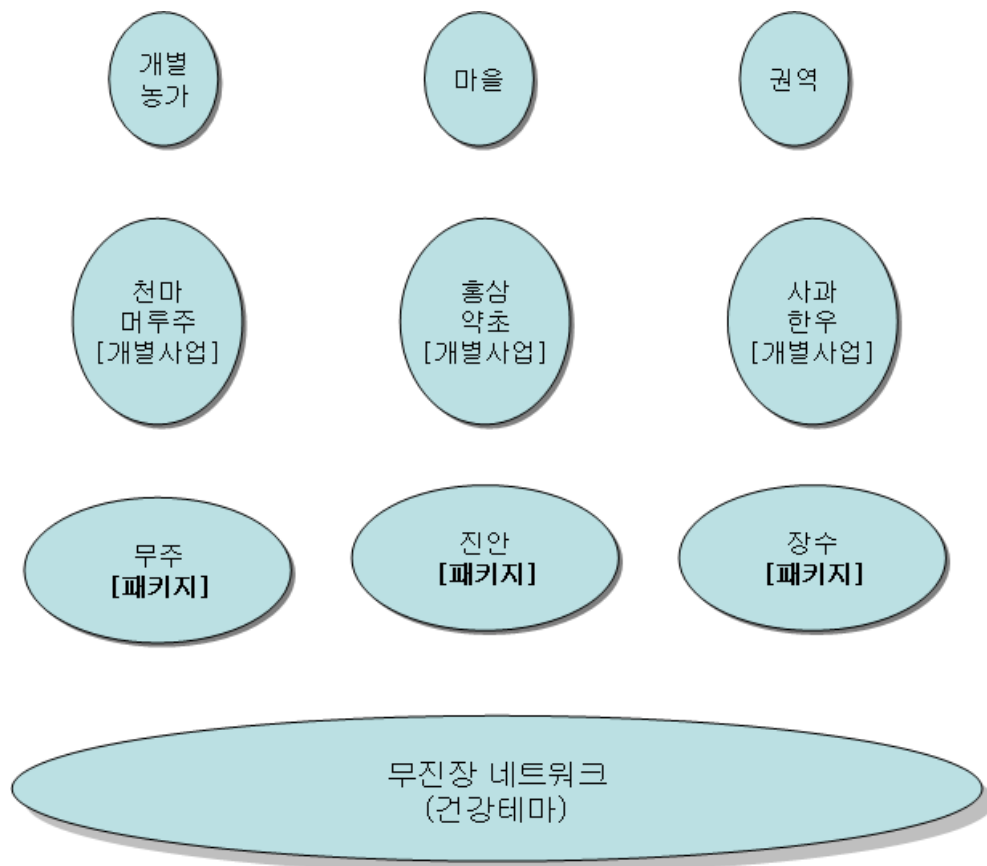

- 개별농가의 천마와 머루주 개별사업을 무주 패키지로, 마을단위의 홍삼, 약초 개별사업을 진안에서 패키지로, 권역당 사과, 한우 개별사업을 장수에서 패키지로 각각 진행되는 것이 모이면 건강을 테마로 하는 무진장 네트워크가 형성됨.

2) 무진장지역 농촌관광비즈니스 네트워크 개념도

- 무주군 내의 개별농가, 마을, 거버넌스가 선으로 연결한 네트워크추진
- 무주, 진안, 장수군이 하나의 원으로 패키지 하여 광역비즈니스를 수행할 경우 시너지효과 기대.

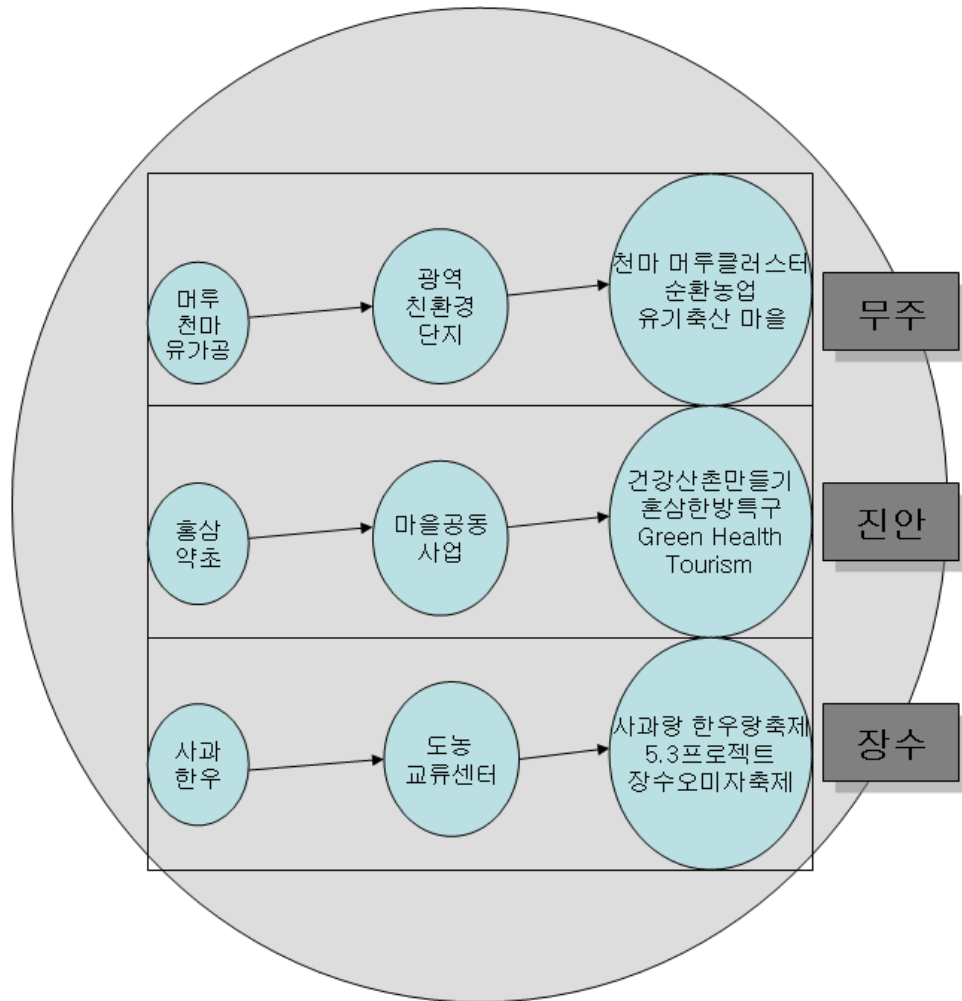

3) 수익모델의 설정과 단계별 추진

- 모든 사업은 투자, 비용, 수익을 고려하여 경영주체가 결정하게 되고, 지나친 수익에 대한 기대는 실패의 중요한 요인이다. 그래서 성공을 위한 복합경영, 협력, 네트워킹 등으로 수익을 창출하거나, 1차 생산, 2차 가공 및 3차 직판 및 서비스 등 점차 복합경영으로 부가가치를 향상시킴.

5. 농어촌휴양관광 비즈니스 추진을 위한 과제와 전략

5.1. 농어촌휴양관광 비즈니스 추진주체 육성방안

1) 개별 경영체의 과제 :

- 비즈니스는 시장경제에 입각한 자유경쟁이 원칙이지만 그동안 낙후한 농촌을 재생시킨다는 명분으로 마을, 권역사업에 많은 보조금으로 사업을 집행하고, 그 업종으로는 민간 개별 경영체가 경영하는 숙박업, 요식업, 가공업, 서비스업에 참여하여 왔음. 이러한 공적 투자를 통해 당초 개별경영체가 운영하는 관광농원, 펜션 등 농촌휴양관광 분야에서 역차별이 이루어지고 있음.
- 이러한 역차별을 해소하고 공평한 비즈니스를 추진하기 위해 농어촌휴양관광 분야는 개별 경영체에게도 보조금 등 금전적, 정책적 지원을 하여 공평하게 육성하여야 함.

2) 커뮤니티 경영체의 과제 :

- 마을, 어촌계 등 공동체 경영체가 녹색농촌체험마을 등 비즈니스를 하도록 보조 사업이 진행되고 있으나, 경영진의 비전문성, 수익성 등 경제적 여건과 분석이 미비한 상태에서의 비즈니스 감각미숙 등 경영상 과제를 극복할 노력이 필요함.

3) 거버넌스 경영체의 과제 :

- 지방자치로 인하여 지역개발 특화사업 등이 다양한 형태로 진행되고 있으며, 클러스터 사업단 등 대규모 비즈니스를 진행하고 있는 바, 농어촌휴양관광 분야의 적극적인 개발을 위하여, 거버넌스 경영체를 사업의 주체로 육성하고, 각 개별 경영체, 마을, 체인연합체가 경영할 수 있는 영역과 역할을 부여하여 상호 협조 및 공동 마케팅으로 시너지 효과를 기대함.

4) 체인협력 경영체의 과제 :

- 최근 프랜차이즈, 체인사업, 연합마케팅 사업 등 다양한 협력 경영체들이 훌륭한 연합 내지 네트워크사업을 수행하고 있음에 비추어 농어촌휴양관광분야도 체인협력체 경영과 창업을 지도할 필요가 있으며, 그 비즈니스 모델을 활성화 육성이 바람직함.

5.2. 농어촌휴양관광 비즈니스 사업화 방안

1) 개별 경영체 사업화 방안

- 농가, 법인 등 개별경영체로서 현재까지 농업분야에서 경영주체였으며, 향후 농어촌휴양관광 비즈니스 분야에서도 최일선의 경영체로서 기반을 형성할 것임. 오히려 마을사업, 지역개발사업으로 인하여 지역에서 역차별을 받고 있는 실정이나, 향후 농어촌휴양관광 비즈니스에서는 지원과 육성으로 공존하는 전략이 필요함.
- 농가나, 도시에서 귀촌한 전문가들이 건강원, 치료원, 테마파크, 휴양림 등 휴양관광사업을 창업하도록 하여, 상호 공존하는 기반조성이 필요함. 지역 내에서 역할분담과 전문성을 갖고 경영하도록 하여, 새로운 농촌창업분야로 육성되도록 하는 배려가 필요함. 특히 휴양관광 사업 분야는 자본적 투자와 전문경영인력 투자가 필요한 바, 새로운 역할과 지원 정책이 절실함.

<집중육성 비즈니스 분야 - 개인, 법인의 수익사업>

- 산림 - 휴양림, 승마, 체력단련 시설, 요양원, 한방치료, 산림 스포츠 시설, 산림 숙박시설, 요양시설
- 농촌 - 관광농원, 테마파크, 요양원, 승마, 자전거 대여소, 스포츠 시설, 펜션,
- 어촌 - 해양스포츠, 레포츠 피싱, 스쿠버다이빙, 윈드서핑, 수상펜션

2) 커뮤니티 경영체 사업화

- 마을, 작목반, 어촌계 등 커뮤니티(공동체)경영체로서 지금까지 녹색 농촌체험마을, 산촌생태마을, 어촌체험마을 등의 경영주체로 역할이 크며, 향후에도 지속적인 개발이 긴요함. 다만, 농촌체험 등 농업을 기반으로 하는 관광사업은 인력의 양성 등으로 정착되고 있으나, 휴양관광분야는 전문성이 요구되며, 비즈니스의 서비스 감각이 더욱 필요하므로, 도시 전문가의 유치 및 참여 유도, 도농커뮤니티를 형성하여 공동체를 다시 조직할 필요가 있음. 새로이 참여하는 도시전문가들에게 적극적으로 참여할 수 있는 인센티브나 역할분담, 특히 이익의 배당방법 등 사전에 규정을 만들어 차후 분쟁이 없도록 할 필요가 있음.

< 집중육성 비즈니스 분야> - 공동체, 마을, 어촌계의 수익사업, 공동체, 마을, 어촌계의 비수익사업

산촌 : 국유 학습림 체험, 임도 산책 및 자전거로 활용, 임업 체험사업, 관찰 전망대, 정자 휴게소,
 농촌 : 농막, 창고, 농촌 박물관, 축제 등 비수익 사업
 전통음식, 예절 문화 교육, 체험 및 학습 사업
 어촌 : 해녀 박물관, 전통어구 어법 체험, 어촌 체험 사업

3) 거버넌스 사업화

- 클러스터 사업단, 제3섹터 지방 공기업 등 민관이 파트너가 되어 수익사업, 비수익사업을 수행하기 위하여 새로운 기업을 창업하여 공익사업을 영위하는 거버넌스 형태로 사업화 수행이 필요함.

<집중육성 비즈니스 분야>

농어촌휴양관광단으로 수익사업, 비수익사업으로 구분하되, 수익사업은 참여 농가 등에게 우선권을 주어 육성하고, 공익적 수익사업을 운영하여 주변 경영체들에게 시범적 역할을 함

농산어촌복합휴양관광단지 :

수익사업 - 복합체험교육관, 레포츠사업,
 비수익사업 - 브랜드마케팅사업, 연구개발사업, 요양치료사업,
 한방치료사업 등

- 그 참여주체는 지방정부, 대학교, 연구기관, 민간기업, 농가 등이 공동으로 투자하며, 그 사업 영역으로는 특수한 품목에 대한 연구, 개발, 마케팅 등 다양한 지역특화사업을 운영할 필요가 있음 (사례: 구미원에 수출공사, 하동녹차연구소(재단법인), 고창 복분자 클러스터 등)

5.3. 농어촌휴양관광사업 복융합산업화 방안

- 새로운 농외소득원, 부가가치 창출을 모색할 때, 현재 한국 농업이 가지고 있는 규모 확대의 한계, 고령화, 개방화, 쌀 산업의 정체, 농업소득 한계 등의 정체 상황을 고려할 때 타산업과의 복융합산업화를 통한 부가가치 제고 필요:
- 식품사업 연계 여건의 성숙
 - 소득수준 향상: 자동차 보급, 도로망 발달로 농촌 지역 접근성 개선
 - 소비자욕구 다양화: 개성 있는 소비행동, 차별화된 관광상품 인기
 - 농촌지역 관광수요 등대: 체재형 그린 투어리즘 확산-> 수요증대
 - 슬로푸드, 로컬푸드 중시경향: 지역 향토식품, 전통음식에 대한 재조명
 - 정책지원: 농림수산식품부(도농교류과, 농촌산업과), 도농교류촉진법, 농협 1사1촌 운동 등
- 농산어촌 관광은 농산어촌의 휴양관광산업으로 육성하기 위하여 농어업 + 관광, 농어업 + 휴양보양, 농업 + 치료(치유), 농어업 + 학습, 농어업 + 문화, 농어업 +레포츠 등 다양한 복합(패키지) 사업으로서 농촌창업가를 육성하여 선택과 집중 전략으로 추진할 필요가 있음

【가공, 판매, 관광 연계접목 사례 ①】

업체명	특징	주품목
거제 농산	<ul style="list-style-type: none"> - 직거래판매(인터넷·전화 주문, 농장 방문객) - 상황버섯 기능성 사탕, 비누 - 회원제 체험농장 	상황버섯
김제 농산무역(주)	<ul style="list-style-type: none"> - 일본수출 - 식품안전성 관리 철저: 생산이력제, IBO9DD1 	파프리카
보성 녹차 영농조합법인	<ul style="list-style-type: none"> - 녹차 캔음료, 미용비누, 마스크시트, 패드, 녹차 쌀, 녹차환, 녹차 닭, 계란 	녹차
함평 감나무	<ul style="list-style-type: none"> - 홍시 아이스크림, 홍시 감식초, 감쥬스, 감잎차, 젤리홍시 	감
진주 장생도라지	<ul style="list-style-type: none"> - 캔디, 화장품, 음료, 의약품 원료 - 농업+가공+의학+첨단산업 결합 	도라지

【가공, 판매, 관광 접목 사례 ②】

업체명	특징	주품목
포천 허브아일랜드	<ul style="list-style-type: none"> - 허브공방: 가공품 (허브차, 허브커피, 오일 등) - 농촌관광: 전시장, 체험, 아로마 치료 	허브
군위 한국라이스텍	<ul style="list-style-type: none"> - 현미, 누룽지, 다양한 가공 쌀 	쌀
함평 농협연합사업단	<ul style="list-style-type: none"> - 세척딸기, 아이스딸기, 크림딸기 	딸기
영동 와인코리아 농업회사법인	<ul style="list-style-type: none"> - 샤토마니와인, 포도즙, 무알콜 샴페인 - 소비자교류: 와이너리투어 	와인
이천 도드람 양돈조합	<ul style="list-style-type: none"> - 기업형 계열화 협동조합 - 사료, 사육, 도축장, 가공, 유통 	양돈



농어촌휴양관광 패키지 사업화

1. 농어촌휴양관광 패키지 사업화 개념 정립
2. 패키지 사업화 관련 국내외 사례
3. 농어촌휴양관광 패키지 사업화 방법론

Ⅲ. 농어촌휴양관광 패키지 사업화

1. 농어촌휴양관광 패키지 사업화 개념 정립

1.1. 농어촌휴양관광 패키지의 개념

1) 패키지의 개념

<협의의 개념>

어떤 지역이나 권역에서 동종 또는 이종의 사업을 한 범주에 넣어 하나의 사업형태로 추진하는 타입.

예) 어느 지역에서 그동안 개별 업체에 의해 따로 따로 진행해 오던 사업영역, 예를 들어, 허브차 생산, 가정이나 자동차 비치용 허브향 봉지 생산, 허브차 사우나, 허브차 테라피 등의 경영주들이 조합을 결성하여, '○○ 허브 브랜드'를 만든 뒤, 공동으로 안내소를 만들고 홍보물을 만들어 홍보하고, 코스를 만들어 고객이 한 번 요금을 내면 일련의 서비스를 받도록 하는 사업협력.

<광의의 개념>

중앙부처, 지자체별로 각기 지역개발사업, 농어촌개발사업에서 농어촌휴양관광 관련 유사사업을 통합하여 패키지 사업화하여 전국적인 종합발전 구상과 기획, 인프라 구축, 균형발전, 프로그램 개발, 네트워크 구성 등으로 효율적 투자와 다양한 농어촌창업(Rural Entrepreneurs)이 이루어지도록 하여 차별화, 특성화된 프로젝트로 글로벌 비즈니스 형태로 추진하는 타입

예) 어촌종합개발사업, 어촌체험마을, 산촌생태마을, 농촌종합개발사업 등이 해안을 접하고 있는 동일한 지역에서 동시 다발적으로 사업이 진행되고 있으나, 상호 협의 내지 프로그램 교환 없이 독자적인 개발과 운영으로 진행되는바, 소비자 입장에서 보면 패키지 프로그램으로 일체화 된다면 다양하고 유익한 휴양관광이 될 것이며, 그로 인해 해외여행 등 경쟁상품에 대응하는 글로벌 비즈니스가 가능할 것임

2) 농어촌휴양관광 비즈니스모델 패키지 내용

- 농어촌휴양관광 비즈니스모델 네트워크 및 패키지 내용은 아래 그림과 같이 개념화 시킬 수 있음.
- 앞서 2장에서 살펴본 바와 같이 비즈니스 모델화시키기 위한 3대 요소로서, 경영주체, 비즈니스 콘텐츠, 사업형태를 결정하는 수순에 있어서, 네트워크, 패키지, 국제화, 브랜드화의 4대 항목으로 연계하는 구성임.
- 구체적으로는 농어촌휴양관광을 기획, 기본구상, 실시설계, 운영관리, 모니터링 등의 전체적인 수순에 있어서, 나중에 살펴볼 개념별·아이템별·공간별·산업별 유형으로 구분하여, 다양한 형태로 패키지 한다는 것에 초점이 있음.



- 모델별 네트워크
 - 공동마케팅 개별운영
 - 글로벌 브랜드, 장소마케팅, 품질기준제정 및 감독
 - 수직적 인적, 물적, 정보교환 및 공생노력
- 모델간 패키지
 - 다양한 사업형태의 패키지화
 - 광역단위 종합안내 홍보의 이벤트
 - 도농교류 페스티벌
 - 수평적 시설 프로그램, 정보의 공유

1.2. 농촌휴양관광 패키지 사업의 유형

1.2.1. 개념별 유형

1) 웰빙/건강작물/경관/치유요양을 패키지로 휴양관광 사업화

- 국내사례 : 포천 허브 아일랜드
- 해외사례 : 일본 약왕원
- 허브약초 등 건강작물은 동서고금을 막론하고 불로장생의 희망생이며 그 테마로 다양한 비즈니스가 이루어지고 있으며 테마공원, 제약회사, 치유요양을 위한 휴양관광 비즈니스는 성장일로에 있다.

2) 휴식/음식,식품/문화/체험학습을 패키지로 휴양관광 사업화

- 국내사례 : 순창고추장 체험마을, 김치 국제화 관광자원마을
- 해외사례 : 이탈리아 치타슬로 슬로푸드 네트워크
- 전통음식, 전통문화에 대한 이해와 먹을거리 공동체에 대한 체험학습으로 아이들에게 먹을거리, 미각에 대한 인식훈련이 필요.
- 국제적인 맛지킴이, 즉 슬로푸드 운동은 식량생산 공동체를 복원하여 지속가능성 농업을 위한 토양과 지역품종으로 휴양관광 비즈니스화.

3) 레저/음식,식품/문화/치유요양을 패키지로 휴양관광사업화

- 국내사례 : 호르미시스 센터
- 호르미시스라는 자연에너지를 미량의 방사선이라는 형태로 체내에 받아들여지게 하는 요법. 방사선 호르미시스 효과를 체험할 수 있는 센터임.
- 호르미시스 암반욕, 호르미시스 스파, 그룹운동, fooh spa, 마크로 비오틱 푸드(Macro Biotic Food)로 프로그램이 패키지로 구성 되어 있음.
- 호르미시스 암반욕은 라돈석, 맥반석, 토르마린, 게르마늄, 작황토 등으로 제조한 천연 라듐 호르미시스 암반플레이트에 누워있는 것으로 각 광물질에서 배출되는 라듐이온, 원적외선과 음이온 등이 세포를 활성화 시켜 피부병, 피로완화, 면역강화, 노폐물 배출, 혈액순환 촉진 등의 효과가 큼.
- 천연라듐 암반 플레이트가 깔려 있는 공간에서 몇 명이 한 그룹이 돼 운동할 수 있는 QHE(Quality Hormesis Exercise)를 할 수 있고, QHE어시스턴트의 지도를 받아 테마별로 집중운동을 실시함. 운동 후,

현미잡곡을 중심으로 유기농 채소, 해조류 등으로 구성된 식사와 청정지역인 스위스 테거웰렌에서 압착방식과 저온살균 과정으로 생산된 원액주스는 아토피 등 피부질환은 물론 체질 개선, 디톡스 효과를 나타냄.

1.2.2. 아이템별 유형

<패키지 사업의 주요 아이템(키워드)>

테마 : 건강/보양/여가/레포츠
상품 : 유기농산물/약초/음식/가공품
기능 : 생태/자연/경관/문화

- 경영주체들이 테마, 상품, 기능, 형식의 모델을 각각 선택하여 단순 혹은 복합화된 비즈니스를 경영할 수 있음. 이해를 위해 아래 사례들의 패키지를 번호로 표시하였음. (예: 웰빙/건강작물/경관/치유요양을 패키지로 한 1)의 휴양관광의 경우 ①을 각각 표시해 그에 해당되는 패키지 관광을 경영한다는 것을 의미함)

<농어촌휴양관광 비즈니스 패키지 사업화 방안 예시>

각기 다른 경영주체들이 비즈니스의 테마, 상품, 기능 및 형식의 모델을 선택하여 단순 비즈니스 내지 복합 비즈니스를 경영



1.2.3. 공간별 유형

1) 광역 사업연합의 네트워크 유형

- 광역의 범위 내에서(시군을 뛰어 넘는 범위) 공동의 목표나 이념을 갖는 사업의 추진주체들이, 상호 보완적인 사업연합을 수행하는 형태.
- 사례: 무주, 진안, 장수군이 ‘무진장 도농교류센터’를 만들어, 무주에서는 ‘산악스포츠 및 계곡 레포츠’, 진안에서는 ‘농촌문화 및 향토음식’, 장수에서는 ‘한방을 소재로 한 휴양’의 세부 아이템들을 제시하여, 관광객들이 3개 군을 돌며 관광과 휴양을 즐기도록 함. 인근 지역이 상호보완적으로 사업을 추진하여 사업의 범위가 확대되고, 고객입장에서는 다양한 선택을 할 수 있다는 점에서 좋음.
- 무진장 트라이앵글 네트워킹(구상의 사례)

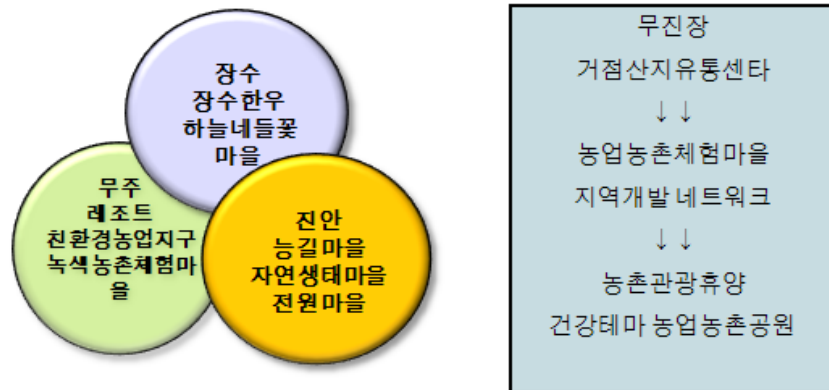

2) 경영주체간의 사업협력 네트워크

- 휴양, 체험, 학습, 치료 등 아이템, 테마별로 개별농가, 마을, 클러스터사업단, 체인협력체 등이 동일 지역 내에서 개별적으로 상품이나 기능을 선택하여 특화하고 경영주체들이 프로그램 등을 교환하거나 협력하여 공동마케팅을 추진하는 사업협력.

3) 지역과 공간의 패키지 사업화 네트워크

- 농어촌에서 마을, 권역을 아우르는 지역개발 사업과 향후 지역 간 네트워크로 광역단위로 협력하고, 전국적인 체인 협력체를 구성하여 아이템별, 테마별, 형식별로 지역, 광역, 전국 및 글로벌 네트워크 비즈니스 형식을 선택 패키지 사업화.

- 모델별로 농어촌휴양관광 비즈니스 경영체들이 지역, 광역, 전국, 글로벌 형태로 상호 연대 협력하기 위한 네트워크로 시너지 사업화.

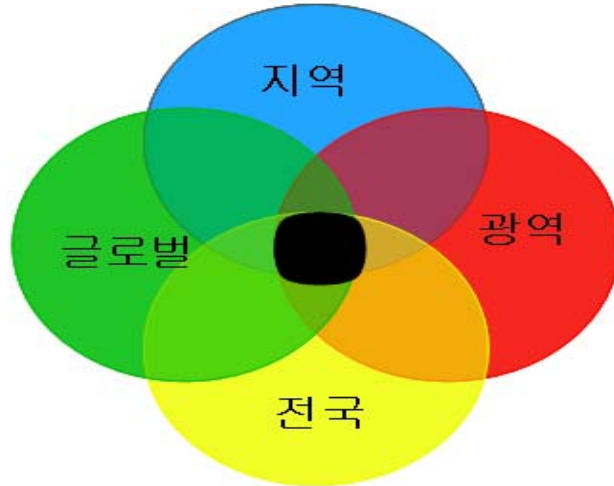

1.2.4. 산업별 유형

1) 농촌 · 산촌 · 어촌 간 휴양관광의 복합 패키지 사업화

- 해안을 접경하는 농산어촌 공동지역에서 농산어촌 생업과 관련한 생산 활동 및 휴양관광 프로그램을 개발하여 농산어촌 복합 체험, 레포츠, 학습, 휴양을 패키지 사업화.
- 현재 각종 농촌, 어촌, 산촌관련 농촌관광사업이 별도로 진행되고 있어 동일한 지역에서 별도로 상호협력 없이 경쟁적으로 사업을 진행하고 있음.
- 농산어촌 휴양관광비즈니스 모델은 광역으로 공동사업, 프로그램 상호 교환 등의 패키지 사업을 추진하는 시너지 효과 기대.

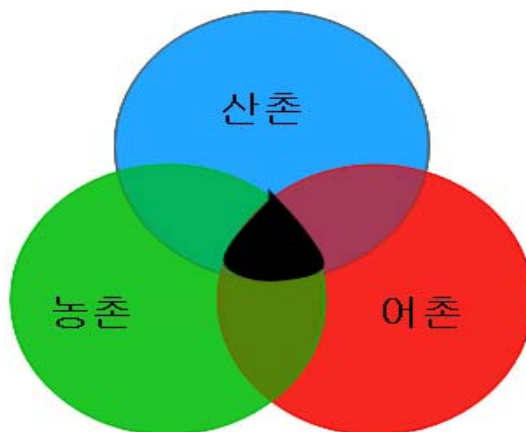

2. 패키지 사업화 관련 국내외 사례

2.1. 국내사례

2.1.1. 진안군 생태건강산촌만들기 사업

- 진안군의 경우, 생산·가공·서비스·휴양관광·교육 등의 다양한 사업분야의 패키지 사업화를 통해 생태건강산촌만들기라는 지역발전의 비전을 실행하고 있음.

생산	전국 최대의 인삼 약초 생산기지 조성
가공	홍삼 약초 가공시설의 집적으로 가공품 생산
서비스	홍삼 한방 특구 및 한방타운 구축으로 한방의료 서비스
휴양벨리	홍삼 홍보관, 한방체험, 한방 펜션으로 보양벨리 조성
체험관광	주민 주도형 으뜸마을 가꾸기로 체험관광
교육	한방약초 벤처대학
한방	아토피 Zero 건강산촌마을 만들기 정책과제

2.1.2. 무주, 진안, 장수의 농촌휴양관광 네트워크 사업 구상

- 능길마을을 중심센터로 구상하고, 여기에 주변지역의 다양한 H/W와 S/W로 구성된 연계망에 의해 무진장 네트워크를 구상.



2.1.3. 산청군 친환경 한방 약초산업 프로젝트

1) 사례 1 : 1, 2, 3차 사업 패키지 사업화

- 산청군의 경우 1·2·3차 산업이 연계된 6차 산업으로서 종합적인 친환경 한방 약초 산업 프로젝트를 현재 수행 중에 있음.

패키지 분야	내 용
1차 생산 분야	<ul style="list-style-type: none"> • 전락 약초 재배단지를 300ha를 군비 60억 원을 투자 조성하여 천궁, 작약, 당귀 등 생산 • 산초나무, 음나무 등 5종의 약추나무 생산 • 산림청 지원 105억 원
2차 가공연구개발	<ul style="list-style-type: none"> • 친환경한방 식품 등 관련기업 유치 및 농림수산식품부의 신활력 사업 100억 원 투자 • 산청한방약초연구소 사업은 지식경제부 지지체육성사업으로 195억 원 투자
3차 휴양관광단지	<ul style="list-style-type: none"> • 한의학 박물관, 한방테마 관광 등 사업에 문화체육관광부 530억 원 투자

2) 사례 2 : 산청 · 하동 · 진주의 광역 한방바이오 사업구상

- 산청, 하동, 진주의 경우 한방 바이오라고 하는 공통된 지역자원 및 지역발전의 비전하에서, 광역네트워크를 구축하고 있음.
- 산업발전의 기능에 따라 산청에서는 약초생산, 하동에서는 녹차생산, 진주에서는 바이오 가공생산 등 1-2-3차 연계기능을 복합적으로 구성하고 있음.

지역	내용
산청	약초생산
하동	녹차생산
진주	바이오 가공품 생산

3) 사례 3 : 한방약초 물류유통 허브 조성

- 산청군의 한방약초 네트워크를 위해 산청군은 행정적 업무와 기술센터를, 언론사회단체들은 지역 언론사와 약초 관련단체를, 관련기업들은 산지가공시설을, 생산농가는 재배 작목반을, 연구기관이나 대학은 협력단을, 또 기타 농업지원기관들과의 네트워킹 시스템 구축으로 친환경 한방약초의 명품화가 실현되었음.



<산청군 한방약초 네트워크 사업(사례: 클러스터 사업 자료 인용)>



4) 사례 4 : 제주도 어촌종합개발사업 사례

어촌휴양관광 패키지 사업계획(안)

- 제주도 서귀포시 대정권역에서는 7개 어촌계가 공동으로 “레포츠 피싱 및 네트워크 구축”을 지역 공통의 발전 비전으로 삼아, 지역별로 아이템과 기능을 달리하면서, 상호간의 시너지 발전을 도모하고 있음.

패키지 분야	지역 패키지
낚시	가파리, 사계리, 신도리, 영락리
음식	일과 1리, 영락리, 사계리
자전거	동일리, 사계리, 신도리
스포츠	일과 2리, 가파리, 신도리
스쿠버다이빙	신도리, 일과 1리
수상펜션	영락리, 신도리, 일과 2리
해녀 스포츠	무룡리, 일과 1리
전통어구어법	영락리, 일과 1,2리, 신도리



2.2. 해외사례

2.2.1. 일본 아마쿠사시 농어촌휴양관광 패키지 사업화 사례

1) 아마쿠사(天草市)시 개요

- 일본 구마모토현에 위치한 아마쿠사시는 사면이 바다에 둘러싸여 온난한 기후와 다양한 역사·문화자원을 보유한 섬지역임.
- 인구는 약 9만 7천명이며, 면적은 683km²으로서, 지목별 면적으로 보면 산지가 68%, 전답이 9.8%이며 택지는 2.6%에 불과함.
- 2006년 3월 일본 기초지자체 합병을 통해 2市와 8町이 합병되어 현재의 아마쿠사시로 되었으며, 시장은 야쓰다氏임.

구마모토현 아마쿠사시...

- 구마모토현 남서부 아마쿠사 제도에 위치
- 인구 약 9만7천명, 면적 6831km²
- 지목별 면적 : 택지 2.6%, 산지 68%, 전답 9.8%

- ◆ 사면을 바다에 둘러싸여, 온난한 기후
- ◆ 역사와 문화자원 보유
- ◆ 2006년 3월 2市8町이 합병되어
현재 아마쿠사시 탄생
시장 ⇒ 야쓰다 기미히로

2) 사업의 계기

- 일본 농산어촌 전체의 문제점으로서 청년층 유출, 집락인구 감소, 고령화와 경작포기증가 등이 점차 심각해지고 있는 가운데, 베이비 붐세대인 단카이(團塊)세대의 은퇴 시점을 반영하여 전원회귀의 움직임이 시작되고 있는 점과, 이러한 시장을 위해 새로운 지역산업 창출이 필요하였음.

3) 사업 추진 경위

- 먼저 본 사업을 추진하는 주체로서 산학관민 연계에 의한 멀티섹터형 지역경영체를 설립하였음.
- 아마쿠사시 등 지자체와, 구마모토 경제동우회 등으로 구성된 산업조직, 각종 지역단체와 지구진흥회 등으로 조직된 지역민간단체를 중심으로 하고, 여기에 학계인 구마모토대학 등에서 학술적으로 지원.
- 이러한 산학관민 연계를 통해 그린라이프에 의한 지역재생을 담당할 멀티섹터형 지역경영체인 “NPO법인 그린라이프 아마쿠사”를 설립.
- 본 조직은 지역경영체와 사회적 기업(Social Enterprise)으로서 활동하며 도농교류 연계 및 협동에 의한 사업전개를 담당하고 있는 커뮤니티 경영주체 역할을 하고 있음.
- 여기에 중앙정부와 지자체가 지원을 하고, 지역주민과 도시주민이 참가를 하고 있는 형태로 추진되고 있음.

사업추진경위 ① - 멀티섹터형 NPO

산학관민 연계에 의한 멀티섹터형 지역경영체 설립(2006. 8.)

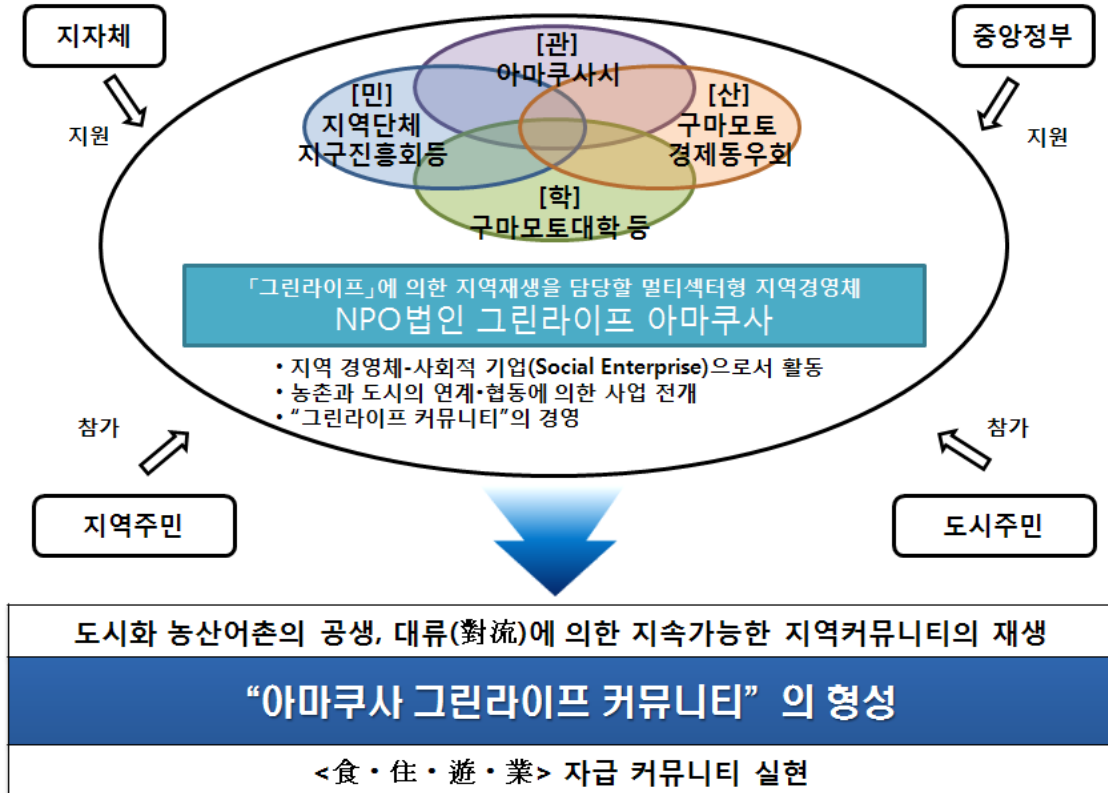

4) 4개의 사업 패키지

- 전체 정비사업은 다음과 같이 생산·체험, 거주·정주, 연구개발, 연구 등의 기능을 담당할 4개의 사업을 패키지로 하여 진행되었음.
- 먼저 농림지 트러스터 제도를 통해 확보한 유휴농지 등을 공동 트러스터 목장으로 재생한 그린라이프 팜을 정비 농산물 생산과 체험의 장으로 활용하고 있음.
- 정주 혹은 2지역 정주를 위해 중장기적으로 생활하는 거주지구로서, 그리고 그린투어리즘을 위한 체재의 장으로서 그린라이프 빌리지라고 하는 단지를 조성하였음.
- 그리고 지역자원을 활용하기 위한 그린라이프 관련 신산업의 창조와 창업을 연구하고, 신상품 제조를 위한 거점시설로서 그린라이프 비즈니스 라보를 개설, 운영하고 있음.
- 마지막으로, 먼저 귀향한 이주민을 그린라이프 스쿨의 강사 등으로 등록하여, 향후 이주희망이 있는 사람들이나 신규 이주한 사람들을 위해 교육을 실시하고 있음.

4개의 사업 축

지역주민과 그린라이프 지향의 도시주민 협동에 의한 4개의 사업전개

◆ 그린라이프 팜의 개설·운영

농림지 트러스트 제도를 통해 확보한 유휴농지 등을 공동목장(트러스트목장)으로 재생하여 농산물 생산의 장으로 정비

◆ 그린라이프 빌리지 개설·운영

전원회귀(정주, 2지역 정주)를 위해 중장기적으로 생활하는 거주지구로서, 또한 그린 투어리즘을 위한 체재지구를 정비

◆ 그린라이프 비즈니스 라보의 개설·운영

지역자원을 활용한 그린라이프 관련 비즈니스의 창조와 창업에 대해 연구하여, 신상품을 제조하기 위한 거점 시설을 정비

◆ 그린라이프 스쿨의 개설·운영

그린라이프의 지혜나 노하우를 배울 수 있는 <생활 자급의 학교>의 정비

5) 세부 사업전개 ① 그린라이프 팜

- 도시생활자에게도 농지 접근권을 주어, 도시주민과 지역주민 협동에 의한 ‘시민농업’의 확립을 도모하고 유휴농지 해소를 목적으로 하였음.
- 트러스트방식에 의한 농장정비 개념을 보면 토지소유자와 아마쿠사시가 임대계약을 한 공동농장에 NPO법인이 녹지보전과 관리, 정보제공 등을 담당하고, 여기에 지역주민과 도시주민의 교류에 의해 공동농장을 운영하는 형태로 되어 있음.
- 본 지구에서는 “아마쿠사에서 살아보자”라고 하는 기존 체험투어의 장으로 지속적으로 활용하여, 프로그램 상품화를 확대시키고 있으며, 또한 외부 농어촌 민박 등도 연계하여 활용하고 있음.
- 수요가 점차 증가되어, 향후 트러스트 농장의 확장을 위해 타지역의 트러스트 농장과 연계하는 방안이 적극적으로 요구되고 있음.
- 트러스트 방식이란 우수한 가치를 보유한 자연환경 등을 시민의 기부 등을 통해 매수하여, 보전·유지·관리하여 차세대에 전승하는 것을 목적으로 한 것을 가리키며, 아마쿠사이에서는 이를 공동농장으로 활용하고 있음.

구체적인 사업전개 ① - 그린라이프 팜

가네야기 지구의 2개소의 유휴농지를 리스 방식으로 확보하여, 지역주민과 도시주민의 공동(협동)농장으로 운영

트러스트 방식에 의한 농장정비

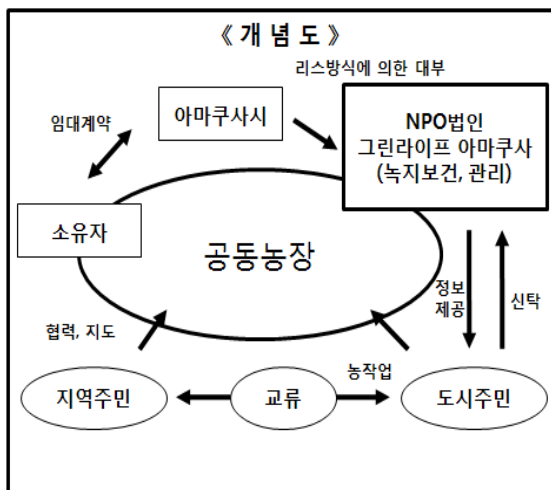

트러스트 방식이란 “우수한 가치의 자연환경 등을 시민의 기부 등을 통해 매수하여, 보전·유지·관리하여 다음세대에 물려주는 것”, 본 사례는 농지를 트러스트방식에 의해 주민으로부터 신탁을 받아 공동농장으로 보전

[트러스트 농장] 그린라이프 팜

□ 목적

도시 생활자에게도 농지접근권을 개방하여, 도시주민과 지역주민 협동에 의한 아마쿠사 방식의 「시민농업」의 확립을 도모하고, 증가하는 유휴농지 해소를 목적으로 함.

- 「아마쿠사에서 살아보자 : 체험투어」 계속 실시
 - 아마쿠사로 정주, 2지역 거주를 위한 계기 마련을 위해 계속적으로 본 체험프로그램을 실시하여 「아마쿠사 서포터」 확보를 도모
 - 여행대리점 등과 연계하여 본 프로그램의 상품화 등을 통해 광역적인 도시생활자 참가를 유도
- 농어촌 민박의 확대
 - 「아마쿠사 그린라이프 커뮤니티」사업의 진척상황에 따라, 각종 법령에 근거한 ‘농가민박’ 인허가 취득을 추진
- 트러스트 농장의 확장
 - 트러스트 농장의 확장을 위해, 타 지역의 트러스트 농장 용지 선정 및 지역 추진체제 조사 등을 추진
 - 공유지의 이 활용대책 검토를 추진

6) 세부 사업전개 ② 그린라이프 비즈니스 라보

- 지역자원을 활용한 내발적인 사업 창조의 거점으로 정비된 그린라이프 비즈니스 라보는 재원으로 ‘농촌 커뮤니티 재생활용 지원사업’, ‘농산어촌활성화 프로젝트 지원교부금’ 등을 활용하였음.
- 본 시설 내에서는 고향약선이라고 하는 지역 특화음식을 테마로 한 레스토랑을 운영하고 있으며, 또한 다른 지역특산품인 감귤류를 활용한 상품개발을 위한 농산물 가공장을 병설하고 있고, 여기에서는 비네거(식초류), 젤리, 드레싱 등을 가공, 체험할 수 있음.
- 또한 지역 내 특산품인 닭고기와 올리브 등을 활용한 사업창업과 브랜드화에 관한 연구 및 시행을 담당하고 있으며, 또한 하우스 사업 본부로서의 역할도 하고 있음.

구체적인 사업전개 ② - 그린라이프·비즈니스 라보

지역자원 활용을 통한 내발적인 사업창조의 거점 정비

「농촌 커뮤니티 재생, 활용과 지원사업(2007)
농산어촌활성화 프로젝트 지원교부금(2008)등을 활용」

[사업창조 거점] 그린라이프·비즈니스·라보

□ 목적

아마쿠사로 정주를 촉진하기 위해 필요한 조건인 ‘고용창출’을 도모하기 위해, 아마쿠사의 지역자원을 활용한 「지역복합산업=그린라이프 산업」의 창조를 추진

○ 고향약선 레스토랑의 개설과 운영

→ 지역에 전해지는 향토음식을 바탕으로 중국의 약선이론을 도입한 신 건강향토음식(고향약선) 레스토랑의 개업·운영(2008년12월 오픈)

○ 농산물가공장의 개설·운영

→ 지역특산품인 감귤류를 활용한 상품개발 판매나 판로 개척상기 레스토랑에 병설
주요 아이템은 비네거, 젤리, 드레싱 등

○ 「아마쿠사 大王」사업 창업과 브랜드화

“최고의 닭고기”로서 주목을 받고 있는 「아마쿠사大王」의 사업화 도모

○ 세컨드 홈 투어리즘의 사업화

→ 그 지역 거주와 정주의향이 있는 도시생활자를 대상으로 싸게 건축할 수 있는 세컨드 홈의 개발과 빈 집등을 활용한 하우스 사업 창업 추진

○ 올리브 사업의 연구개발

→ 아마쿠사의 온난화 기후와 풍토를 활용하여 새로운 특산품 개발을 위해 올리브재배와 상품화에 대한 사업화를 추진

7) 세부 사업전개 ③ 그린라이프 빌리지

- 지역의 인적, 물적 자원을 활용하여 직영 시공 방식에 의한 주택사업을 벌이고 있는 데, ‘아마쿠사 생활’을 체험하기 위한 단기체재 장소와 장기적인 정주를 실현하기 위한 장소로서 H/W, S/W 사업을 병행하고 있음.
- 단기적으로 아마쿠사 생활을 체험하기 위한 실험숙소를 5동 정비하여 “아마쿠사에서서는 이 정도의 건물에 이 정도의 저가격에 지을 수 있다”라고 하는 실증 모델의 역할을 수행하고 있음.
- 또한 지역 내 주택정보 بانک시스템을 개선하여 도시 측에 주택정보를 발신하고 있고, 지역 내 선행 귀향자를 인스트럭터로 등록하여 신규 귀향자들에게 어드바이스하는 사업도 전개하고 있음.

구체적인 사업전개 ③ - 그린라이프 · 빌리지

그린라이프용 농지 부대주택(아마쿠사 다차)의 거주존(그린라이프 빌리지)조성

→ 지역 목재와 지역의 매패워를 활용하여 「직영시공」방식에 의한 초저코스트로 주택을 개별 사업화

[거주존] 그린라이프 빌리지	
□ 목적	「아마쿠사 생활」을 체험하기 위한 단기체재 장소와, 정주 그 지역 거주를 실현하기 위한 장소 확보를 위한 H/W, S/W양면 사업을 추진
○ 「실험숙소」의 정비·활용	→ 「아마쿠사 생활」을 일정기간 체험하기 위한 쇼트스테이용 「실험숙소」5동을 정비(2008) → 「실험숙소」는 일정 수준을 유지하며 가능한 한 저가로 정비하여 “아마쿠사에서 이정도 건물이 이 가격에 지을 수 있다”라고 하는 실증 모델의 역할 수확
○ 주택정보 بانک시스템 개선	→ 2007년도 빈 주택결과를 정리하여 홈페이지 등을 통해 주택정보 발신
○ 「아마쿠사 생활 인스트럭터(어드바이저)설치」	→ 도시생활자가 아마쿠사로 이주, 정주할 때의 다양한 본인과 상담에 대응하기 위해, 유턴 등 아마쿠사 귀향자를 인스트럭터로 등록

8) 재원의 조성

- 지역주민·지역기업·도시주민이 출자하고, 여기에 지역금융기관도 공동 출자하는 한편, 시에서는 주민공채를 발행하여 재원을 확보하고, 또한 농지소유자와의 임대와 수익금 지불을 통해 꾸려나가고 있음.
- 또한 이러한 재원에는 일반적 통화 이외에도 “지역통화”를 발급하여 일부 수급에 활용하고 있음.

아마쿠사 그린라이프 커뮤니티 펀드 개념도

그린라이프용 농지 부대주택(아마쿠사 다차)의 거주촌(그린라이프 빌리지)조성

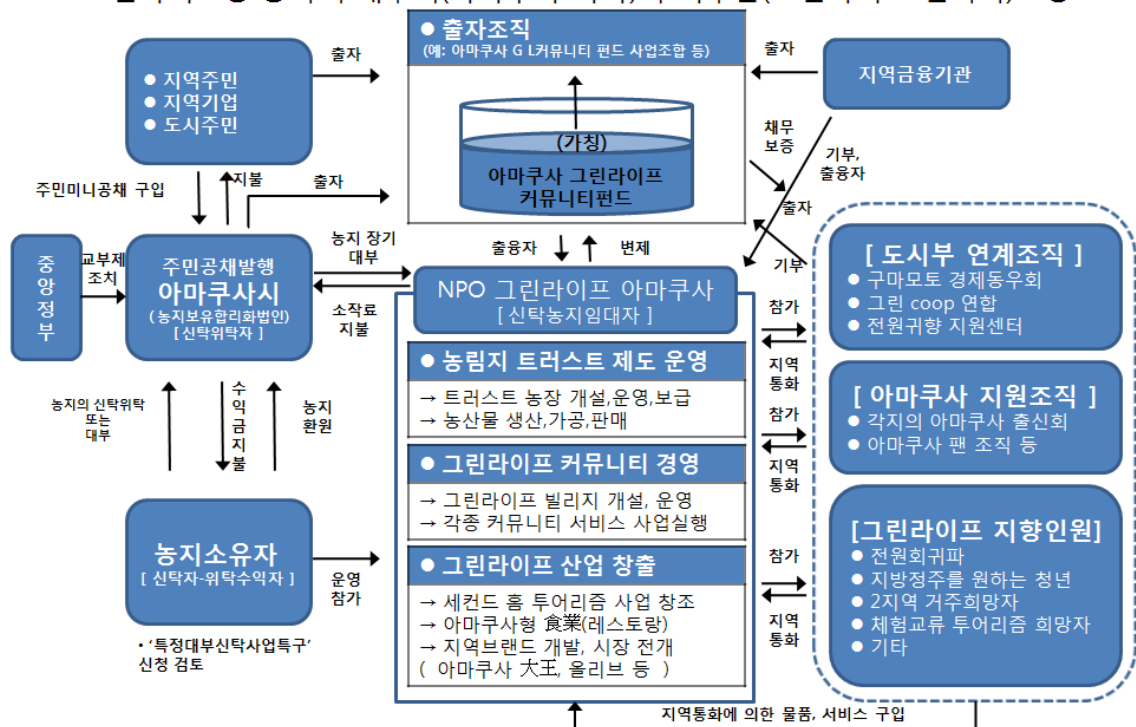

8) 시사점

- 농산어촌 관광과 교류에 관한 몇 가지 사업을 패키지화하여 수행함으로써 상호간의 연계를 통해 실질적인 시너지 효과를 발휘하고 있음.
- 산학관민 협력에 의한 주체만들기를 통해 사업추진주체로서 활용함으로써 실행가능성을 높이고, 효과가 고루 전달되고 있음.
- 타 지역과 차별화된 아마쿠사 방식의 특성화된 제도를 운영함으로써 지역주민에게도 자긍심을 불러일으키는 한편, 도시주민들에게도 호평을 받고 있음.

2.2.2. 유럽의 농촌창업지원 사례

1) 리더(LEADERS) 사업의 농촌창업지원 사례

- EU의 LEADER 프로젝트 사업은 신농촌 개발정책으로 신비즈니스 개발을 지원하는 사례를 벤치마킹 할 필요가 있음.
- LEADER1 사업자금은 EU의 구조기금(Structure Fund)으로부터 나와 있어 1994-99해 까지 총 예산은 1775백만 유로이며, 혁신적인 아이디어를 발전시키는 것에 중점을 두고 있으며, 그 중 하나가 농촌 창업의 지원 사업이다. 각 지역의 LEADER사업 그룹에는 새로운 농촌 창업가를 양성하는 전문 스텝이 최저 1명은 고용되고 있으며, 그들은 EU내의 다른 리더 그룹의 스텝과 이메일이나 미팅 등을 통해 긴밀한 제휴를 통해 서로의 문제나 창업 관련 정보를 공유하거나, 새로운 가능성을 서로 찾는데 협력하고 있음.
- LEADERII 사업까지는 농촌 중의 조건 불리 대상지역 이지만, 2001년부터 시작한 LEADER+ 사업은 모든 농촌 지역을 대상으로 하여 농촌 창업을 지원하고 있음.

2) 영국 컴브리아(Cumbria) 지역농촌창업육성화



- 농촌지역에서의 평범한 일상적인 것(Commodity)과 자원을 새롭고, 새로운 형태로 활용하는 즉 “새로운 경험에의 변환”이라고 할 만한 사업으로 창업하는 전략과 지원정책을 수행
- 혁신적인 아이디어 → 주의 깊은 패키징과 마케팅 → 틈새 마케팅 → 질 높은 서비스라는 프로세스를 거쳐 새로운 비즈니스구조를 지원.

3) 창업지원을 위한 공공섹터 - 에이전시 구축

- 농촌지역에서의 기존의 농가나 새로 전입되어 오는 가족의 창업가로서의 기술을 발전시키면 농촌재생은 가능한데, 영국의 경우에도 농촌지역에서의 새로운 비즈니스를 창업하는 경우 그 실패율이 20~40%라는 연구결과가 있는바, 창업을 지원하는 공공섹터(창업보육센터, 컨설팅 에이전시 등)의 창업 지원도 선행.

3. 농어촌휴양관광 패키지 사업화 방법론

3.1. 관광 수요의 분석

3.1.1. 농어촌관광객의 욕구변화에 대응한 사업화 실현

- 최근의 관광은 학습욕구, 심미욕구, 자아실현욕구, 귀속욕구 등이 강조되고 있음
- 특히, 건강, 위락, 활동성, 건강유지에 대한 안정욕구가 강하고 최근 휴식, 탈출, 휴식, 긴장해소 등을 위한 생리적 욕구가 중요하게 대두되고 있음에, 건강, 휴식, 레포츠에 대한 비즈니스가 주요함



3.1.2. 5감 체험의 비즈니스화 도모

- 체험으로는 문화체험, 생산체험, 생태체험, 모험체험, 특이체험 등 최근, 자연친화감을 중요시하는 생태체험이 호평.
- 모험감을 즐기는 특이 탐방체험으로 동굴체험, 레포츠체험으로서 트래킹, 레프팅, 반지점프, 산악자전거, 수상스키, 눈썰매 등 모험체험 수요 증가.
- 특히, 건강미용체험 즉, 한방의료체험, 미용체험, 기공훈련체험 등 건강 테마 등의 특이 건강테마 체험의 수요가 크게 증가함



3.2. 사업화 주체설정과 육성

1) 사업화 주체의 설정

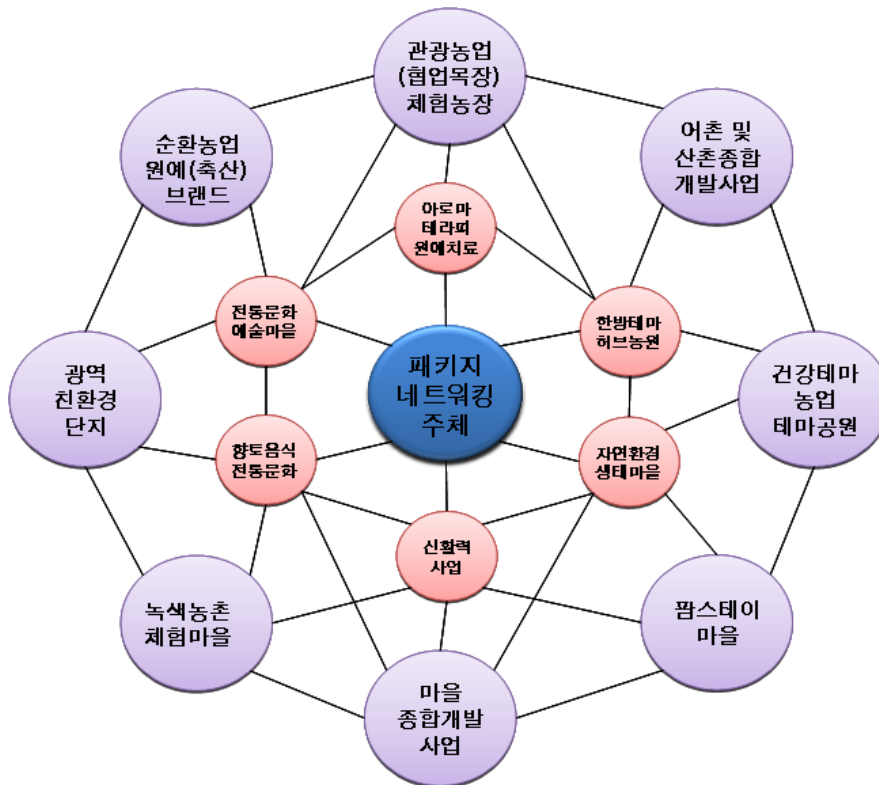

- 다양한 농촌관광 경영체들이 독자 비즈니스를 하고 있고, 상호 연대 내지 공동 프로그램이 부족하여 마케팅 효과가 미미함으로 광역단위 네트워크 및 패키지사업화가 필요하고, 그 주체를 육성함이 중요
- 민관 등 다양한 파트너들이 농어촌휴양관광사업을 추진하기 위하여 사업단을 구성하여 개별 경영체, 커뮤니티, 체인연합 사업 등 다양한 농어촌휴양관광사업 주체와 네트워크 협력하는 사업연합으로 추진하되, 그 사업 추진 주체는 거버넌스로 육성함

2) 사업화 주체의 육성 및 활성화

- 농어촌 휴양관광을 테마로 하는 동종의 사업가의 네트워크 사업주체를 결성하고, 지역단위 내지 광역단위로 유사사업끼리 상호 보완하여 프로그램을 패키지로 구성하여 공동 비즈니스 하는 전략이 필요
- 네트워크 주체를 광역, 전국단위로 육성하여 횡적, 수직적 업무 시스템을 구축하여야 함.

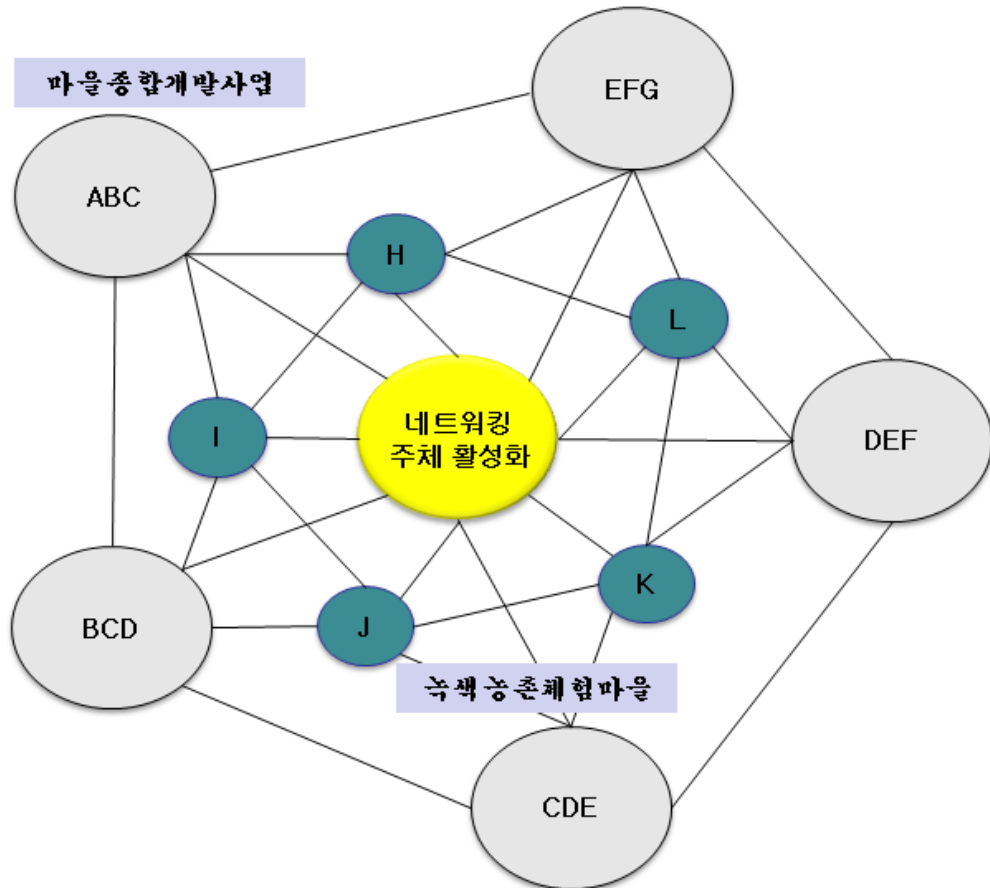

3.3. 사업화 내용 검토

- 패키지 내용을 살펴보면 아래 표로 간단히 정리 할 수 있는데 이는 처음 농어촌휴양관광 기반구축의 목적은 농어촌의 제도를 정비하고 인재를 육성하며 경관을 조성, 농산물을 가공상품화 하여 농어촌휴양관광의 편의를 위한 것임.
- 기반구축 후 시설, 체험, 서비스 등의 콘텐츠를 개발하고 도농 커뮤니티를 형성하며 경영주체를 지원하여, 직접적 수익창출을 도와 비즈니스 모델을 활성화하는 것이 필요함.
- 패키지 사업화는 비즈니스 모델 활성화 단계에서 적극적인 마케팅과 네트워크를 통해 공동 브랜드화, 권역·전국 조직화, 등급 시스템화, 인센티브 제도화, 글로벌 경영화 등으로 이루어 질 수 있음.

<농어촌휴양관광 비즈니스와 패키지 사업화 내용>

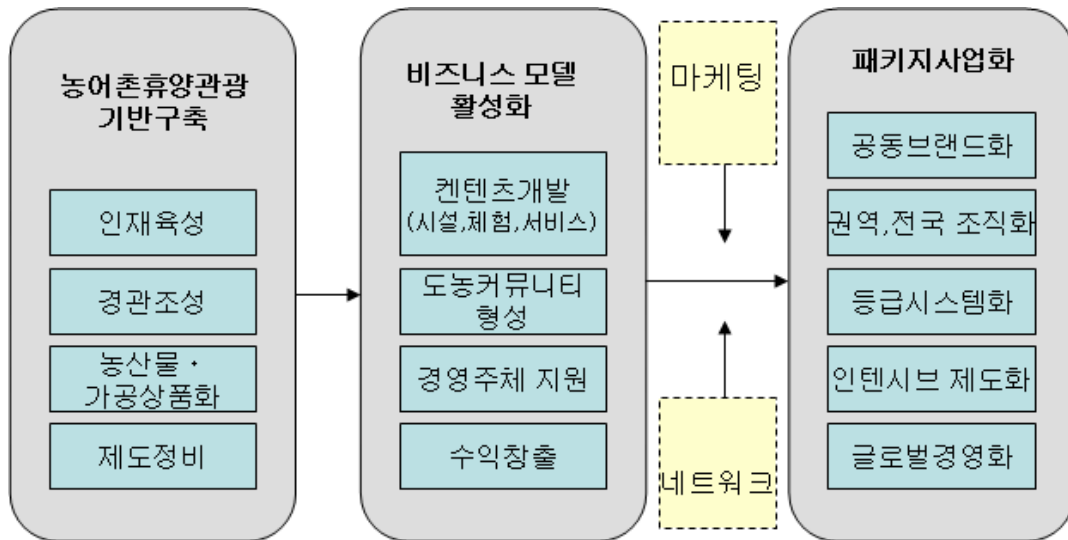

- 검토의 수순은 “지역단위 개별사업 → 광역화 패키지 사업화 → 전국 네트워크 사업화 → 글로벌 네트워킹 패키지 사업화” 순으로 검토,
- 패키지 사업화는 광역단위에서 효율적인 비즈니스 모델을 선정하고, 공동 브랜드화를 통한 전국 조직화와 등급표준에 의한 네트워크 시스템을 통한 홍보와 고객들에게 네트워크 활용시 인센티브를 줄 수 있도록 제도화하는 것이며, 국제표준화 등 품질규격제도를 통한 글로벌 경영임.

- 앞서 도출한 제1모델을 중심으로 예시를 들면 다음과 같음.

(제1모델) 건강테마 음식문화체험 패키지 · 네트워크 사업화(안)

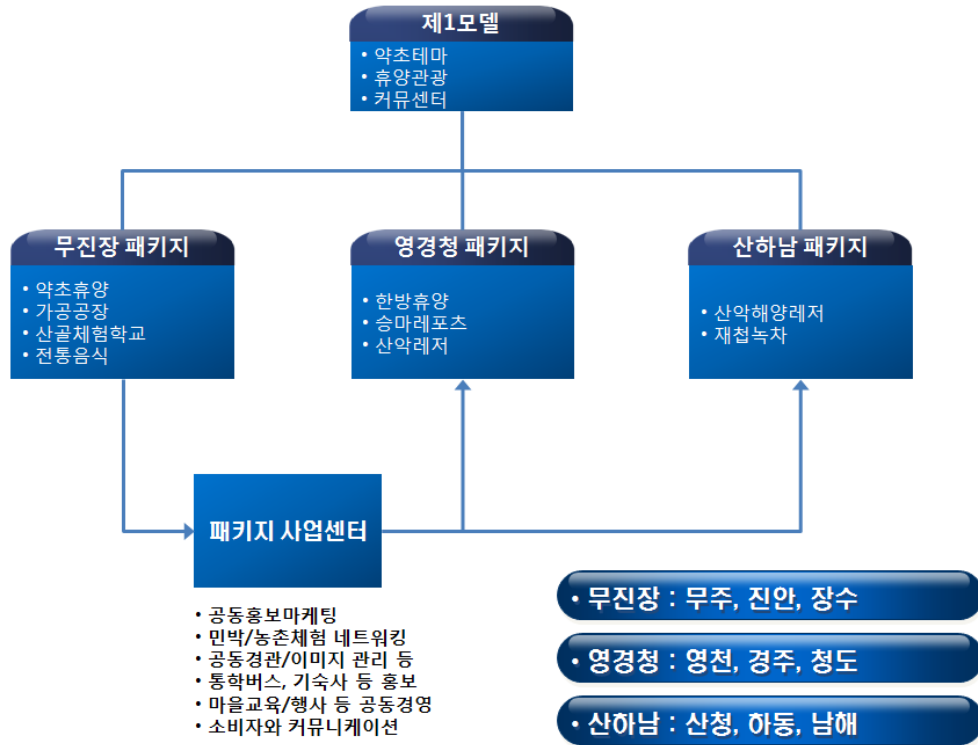

3.4. 사업화 인프라 구축

- 패키지 사업을 위해서는 농어촌 주민의 주도 하에 행정적 지원이 필요하고 여기에 전문성을 가진 외부 귀농귀촌인이 자문하는 형식의 삼자 협력체계가 구축되어야 하는데, 결과보다 과정을 중시하고 주민이 주체적으로 참가하는 방법론이 적용되어야 함.
- 모든 프로그램을 매개로 농어촌의 인재육성과 지역의 행정적 협력이 원활하게 이루어지는 시스템이 추진되어야 함.

<농촌발전의 기본전략과 도시민 유치>
누가?
어떠한 시스템?
어떠한 프로그램으로 추진할 것인가?

- 전문성을 갖춘 외부 전문가 유치 및 인재육성

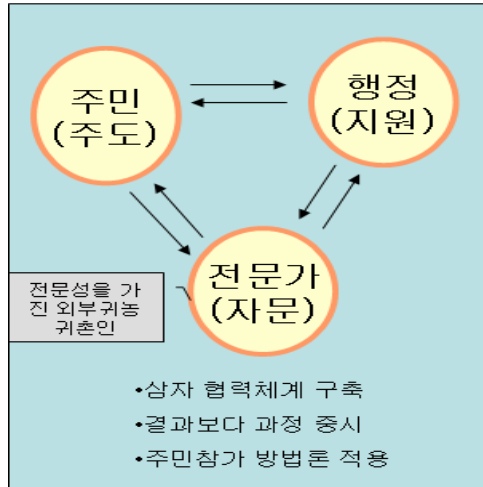

3.5. 비즈니스 창업 지원

- 어메니티 자원의 발굴을 위한 전문가의 자문, 사업기획, 컨설팅으로 자원의 비즈니스화
- 비즈니스 자원화, 사업화를 위한 비즈니스 모델 개발, 네트워크 체인화, 패키지 사업화



3.6. 패키지 사업 운영지원

1) 체험 프로그램 개발 운영 지원

- 역동적인 신체 활동을 동반하는 체험으로 풍부한 자연 속에서 스포츠를 즐기고 건강을 재충전할 수 있는 체험 프로그램.
- 농촌에서의 야외 스포츠체험은 흥미와 긴장감, 즐거움을 만끽할 수 있으며, 스포츠 고도의 즐거움도 동시 만족.
- 농산어촌 복합 패키지 레포츠 프로그램으로 농어촌휴양관광 활성화
 - 일반형 : 자전거 + 미니 마라톤 + 해녀체험 + 낚시
 - 고급형 : 승마 + MTB + 요트 + 낚시 + 캐기
 - 프로형 : MTB + 다이빙 + 농사체험 + 어촌체험
- 휴양관광 프로그램의 지역을 초월하는 패키지 상품과 지역 간의 네트워크로 휴양관광의 다양성과 만족도 향상에 의한 농산어촌 활성화에 기대

수(水)체험	뗏목, 레프팅, 나룻배 타기, 카누, 족대로 물고기 잡기, 전통 어법 방어낚시, 바다낚시, 물놀이, 수중피구, 수중축구, 수영, 스노클링, 스킨 스쿠버 다이빙, 요트
빙(氷)체험	개썰매타기, 얼음썰매타기, 눈썰매 타기, 눈바닥 스케이트 타기, 눈사람 만들기 함지타기, 빙상볼링, 얼음축구
산(山)체험	등산, 하이킹, 암벽타기, 서바이벌게임, 오리엔티어링, 산악 자전거 타기(MTB), ATV(4륜 모험오토바이)
농(農)체험	캐기, 기르기, 따기, 요리하기, 승마, 조랑말 타기, 경운기 타기, 트랙터 타기, 4륜 산악모험오토바이(ATV)

2) 관광연계 체험프로그램의 광역화 연계 지원

- 광역관광과 프로그램 간 연계를 위해, 마을주변 유명 관광명소를 연계한 투어프로그램, 전통문화 등 농촌문화 체험과 연계된 프로그램 등을 개발하는 데 있어서 전문가 운영지원
- 농사체험을 농산어촌 체험 패키지화하기 위해, 단순한 마을 단위 농사 체험을 넘어 농산어촌 휴양관광 패키지 체험사업으로 육성하여, 묘목도 심고 가꾸고 수확하는 농사체험을 수확, 가공, 치유, 보양까지의 패키지 체험화를 도모하여, 농업의 중요성과 다원적 기능교육학습으로 농산어촌과 함께하는 공동체 의식화

- 교육과 관광이 연계된 복합형 사업확장을 위해, 단순한 비즈니스 내지 자선사업 형태의 소극적 경영을 지양하고, 자연, 식물, 동물 등 자연의 순환생태학습 등 학습원으로 기능강화를 도모하는 한편, 안전먹거리, 슬로푸드 등을 각급 학교의 교과과정에 준한 자연실습 등 교과담당 역할 증대

3) 명소 마케팅 비즈니스화 지원

- 농산어촌을 문화·예술의 이벤트장으로 명소화
- 자연과 특산물의 홍보 관련 이벤트로 국제휴양관광 명소화
- 어메니티 자원의 활용과 도농교류 축제의 장으로 명소화

4) 농어촌 민박의 표준화·국제화 도모

- 국제수준, 외국인이 안심하고 머물 수 있음
- 농어촌의 풍부한 자연에서 휴식 및 보양을 위한 숙박
- 농특산물, 음식 등 상품을 개발하고 부가가치를 통해 도시민이 참여하고 이벤트에 참여하면서 민박
- 유럽 ECEAT 등과 같은 네트워크 수준의 국제수준 비즈니스 창업

5) 농어촌 펜션의 네트워크 제도권화

- 농촌의 외지로 불릴 만큼의 이질적인 경영과 인간관계를 제도권화
- 수상펜션 등 레포츠 관련 활동과 숙박 겸업으로 지원하에 패키지화
- 산림욕 등 휴양 보양을 위한 체류 휴식처로서 동질성 경영
- 원예치료, 치유를 위한 장기체류 내지 거주 유도를 위한 구심점 역할

IV

농어촌휴양관광 패키지사업화 추진방안

1. 농어촌휴양관광 패키지 사업 주체 육성
2. 농어촌휴양관광 패키지 사업 조직 네트워크
활성화
3. 농어촌휴양관광 패키지사업의 표준화와 마케팅
4. 농어촌휴양관광 패키지사업화 실무 추진방안
5. 지원체계 구축

VI. 농어촌휴양관광 패키지 사업화 추진방안

1. 농어촌휴양관광 패키지 사업 주체 육성

- 농어촌휴양관광은 마을단위, 개별단위로 이루어지고 있어 서비스 품질이 각기 다르고 품질에 대한 기준이 미비하여 소비자 신뢰가 부족하여 지속적인 방문이나 이용이 단절되는 사례가 많음
- 농어촌휴양관광 시장변화에 대응하는 운영주체 역량강화 필요

<농어촌휴양관광 전국 조직화 운영 >

과 거	현 재	미 래
도농교류단계	농어촌관광 시장화	농어촌휴양관광 비즈니스 창업의 조직화
비정규적 교류 저부가가치 중심 (체험/직판)	교류활동의 정례화 고부가가치서비스 (휴양/교육)	도농커뮤니티 구축 네트워크 품질표준화 글로벌 품질 규격화 (네트워크/패키지)
농어촌관광협의체 농어촌체험마을 협의회	그린투어포럼 도농교류영농 조합법인	농어촌휴양관광 네트워크 사업 전국조직화 민관관광협력체(거버넌스)구축 글로벌네트워크 참여 및 조직화

1.1. 사업화 성공지원을 위한 경영체 육성과 다양화

- **개별경영체 비즈니스 창업 육성** - 농가, 영농조합법인, 농업회사법인, 개별 주식회사 등의 개별경영체가 생산, 가공, 농가 레스토랑, 민박 등 숙박시설 경영이 되도록 시설, 운영, 교육 등을 지원 육성할 필요 (현 마을, 지역단위 사업과 함께 병행하여 개별경영체 창업 및 육성 필요).
- **마을공동체(커뮤니티) 비즈니스창업육성** - 마을공동사업을 위한 비즈니스창업지원.

- **민관 파트너십 거버넌스 비즈니스** - 클러스터사업단 투자형식 산학관민이 공동으로 투자하여 사업단을 창업지원.
- **체인연합체(네트워크) 비즈니스** - 전국, 글로벌 단위의 네트워크를 구축하고 품질을 표준화, 브랜드로 패키지 사업을 추진하는 비즈니스 창업지원.

1) 농산어촌휴양관광 개별비즈니스 연계 조직화

- 체험농장, 학습농장, 관관농원, 주말농장, 펜션 등 개별 경영체가 현재 각기 개별 경영을 하고 있으나, 정부의 지원은 마을, 권역, 지역 개발 위주로 지원되고 있어 기본단위인 개별 경영체가 소외되고 육성에서 제외되고 있어 역차별이 이루어지고 있는 실정이라 오히려 기존 비즈니스 주체를 약화시키거나 발전을 저해하고 있음.
- 따라서 거버넌스는 역할분담과 참여지원 사업으로 농장, 개별기업 등 농산어촌휴양관광 개별단위 경영체 비즈니스육성으로 탄탄한 기반조성과 농산어촌휴양관광 저변확대가 필수 전제임.

2) 농산어촌휴양관광 거버넌스를 시범사업 주체로 육성

- 민관 파트너십의 거버넌스 비즈니스를 구축하여 농어촌휴양관광사업의 시범사업의 주체로 육성하고 지원함.
- 각 모델별로 시범사업을 추진하며, 시범사업의 주체는 거버넌스 경영체임.
- 개별 경영체, 커뮤니티, 체인연합체 등 다양한 경영체의 비즈니스를 조직화하고 지원하여 광역권역 내의 패키지사업 형태로 복합적 결합을 유도함.

3) 농산어촌휴양관광 전국·글로벌 비즈니스 네트워크 구축

- 개별 경영체, 마을, 거버넌스, 체인협력체 기업 간의 테마 및 모델별로 협력적 네트워크 추진.
- 테마별, 모델별로 전국적인 네트워크를 구축하고 공동 브랜드를 홍보, 고객유치, 서비스 제공 등 패키지 브랜드 마케팅 비즈니스를 수행.
- 휴양관광 비즈니스의 국제화를 위한 시설과 서비스의 국제화, 시스템과 경영의 국제화 및 외국인을 위한 상품 및 프로그램 개발과 국제적 마케팅 네트워크 조직과 브랜드로 홍보할 필요가 큼.

- 4) 농산어촌휴양관광 체인연합체 조직화로 글로벌 경영전략
- 모델별 네트워크를 체인연합체로 조직화하고, 그 체인연합체는 모델의 중심적 역할을 구성, 담당함.
 - 모델별 표준화, 품질기준, 서비스 규정 등등 정하여 전국적인 패키지 사업으로 활성화를 유도함.
 - 모델별 브랜드로 수직적 네트워크와 모델간의 수평적 패키지 사업화 이탈리아 치타슬로 슬로푸드 네트워크, ECEAT 등과 같은 글로벌 체인 사업에 동참하고 모델 자체적으로 글로벌네트워크 경영으로 발전.
 - 김치, 인삼, 청국장 등 전통음식의 우수성과 한국의 아름다운 농산어촌의 자연 생태 및 문화자원과 태권도 등 전통 스포츠와 유기적으로 결합한 새로운 차원의 농산어촌 휴양관광 비즈니스 전략이 긴요함.
 - 그러기 위한 각 모델별 국제적인 시스템에 입각한 경영과 체인연합체를 글로벌 경영이 가능한 수준으로 육성 및 지원전략이 필요.

1.2. 농촌창업가의 육성

1) 농촌 창업가(Rural Entrepreneurs)의 개념

- 새로운 타입의 농촌형 상품이나 농촌을 베이스로 한 비즈니스의 시장을 경영하는 농촌창업이 필요하며 이 농촌창업 경영자를 농촌 창업가(Rrural Entrepreneurs)라 함.
- 농촌 투어리즘 및 농업농촌 틈새시장을 대상으로 하는 농산물, 새로운 타입의 가공 식료품, 콜센터(call center 등) 서비스 산업, 전통 건강 테마식품 가공, 틈새시장 유통산업 등의 기업이 정신에 입각한 농촌 창업(Rural Entrepreneurship)을 지원하고 농촌창업가를 육성할 필요가 있음.
- 농촌에서의 Rural Entepreneurs(농촌 창업)이 지원되어 도시의 자본과 경영기술이 농촌에 유입, 창업, 육성될 수 있도록, 도시경영자의 귀농정책과 비즈니스 창업을 위한 귀농정책을 Rural Entrepreneurs 정신에 입각하여 지원정책을 일부 수정할 필요가 절실함.

2) 농산어촌 창업의 6개 목적설정과 비즈니스 연계

- 농산어촌에 다양한 직업을 지원하여 농촌경제를 지역에서 전환을 시작하도록 하며, 생활의 질을 향상시켜, 현대적 서비스에 문화적 유산과 자연적 유산을 활용함.

IV. 농어촌휴양관광 패키지 사업화 추진방안

- 농산어촌의 재발견, 부흥, 창업을 위한 미래상의 6개 목적을 설정.

6개 목적 설정	미래상과 비즈니스 방안
생활의 장으로서의 농촌 living countryside	농산어촌 공동체가 번영하여 질 높은 서비스를 제공하고 진입이 편하도록 함
직업의 장으로서의 농촌 working countryside	농업, 임업, 어업에서 농산어촌휴양관광사업이 다양한 일자리를 창출하여 안정적인 고용의 장을 만듦
환경보전의 장 protected countryside	문화적 환경과 자연환경을 지속시키고 개선하여 방문객과 농산어촌인 쌍방이 즐기고 가치를 인식시킴
가치가 있는 농촌의 장 valuable countryside	국민 복지차원에서 공간으로서의 유산과 안전먹거리, 휴양 건강의 공간으로 유지 보전하는 기능과 대도시 생활과 비교해 라이프스타일을 선택할 수 있도록 함
생활력이 있는 곳 vibrant countryside	자생력 있는 지역의 장래를 이해하고 토론하여 풍부한 생활이 가능한 곳
조용하고 건강한 야외활동의 장 fashionable countryside	강력한 지역 이미지와 생활의 질이 자연유산 및 문화유산을 개선하여 조용하고 건강한 야외활동이 가능토록 하는 곳

3) 농촌창업의 유도과 지원방안

- 농촌지역에 창업가의 유입 자금, 아이디어, 시장의 지식, 경영능력, 인간관계 자산 등을 농촌에 반입하여, 새로운 농촌형 비즈니스를 시작토록 하는 유인책이 필요함.
- 도시의 마케팅 경험과 경영지식을 농촌에 귀촌하여 휴양관광 관련 사업을 희망하는 개인에게 시범사업에 참여하고, 자본적 지원을 배려하는 분위기와 정책을 조성할 필요함 .

어촌휴양관광 사업자	농촌휴양관광 사업자	산촌휴양관광 사업자
<ul style="list-style-type: none"> 어촌휴양관광 사업자 <ul style="list-style-type: none"> - 개별 경영체, 법인 - 커뮤니티, 마을 - 거버넌스, 제3섹터 - 체인협력체 등 	<ul style="list-style-type: none"> 농촌휴양관광사업자 <ul style="list-style-type: none"> - 개별 경영체, 법인 - 커뮤니티, 마을 - 거버넌스, 제3섹터 - 체인협력체 등 	<ul style="list-style-type: none"> 산촌휴양관광사업자 <ul style="list-style-type: none"> - 개별 경영체, 법인 - 커뮤니티, 마을 - 거버넌스, 제3섹터
<ul style="list-style-type: none"> 해양스포츠: 해수욕, 스쿠버다이빙, 낚시, 수상스키, 비치발리, 윈드서핑, 씨워킹, 스노클링 등 	<ul style="list-style-type: none"> 농촌스포츠: 승마, ATV, 트랙터몰기 	<ul style="list-style-type: none"> 산악스포츠: MTB, 산악스포츠, 산악극기훈련코스, 등산
<ul style="list-style-type: none"> 어촌 문화체험: 문화유적, 풍어제, 연등제, 민속전시관 등 	<ul style="list-style-type: none"> 농촌문화체험 <ul style="list-style-type: none"> - 농작업체험, 수확체험 - 농촌문화체험 등 	<ul style="list-style-type: none"> 산촌문화체험 <ul style="list-style-type: none"> - 임업체험, 등산체험 - 산림문화체험 등

4) 농촌창업 조건의 개선

- 지금까지 꿈을 실현하고 싶은 창업가들은 농촌을 떠난다는 것이 일반적이다. 농촌지역은 창업가에는 그동안 사회적 고립, 도시의 동년배 집단에 비교되는 일상생활 불편, 교통 불편 등에 의한 물리적 고립 등 많은 제약 요인이 있어 왔다. 물리적인 의미에서의 고립, 즉 시장에서 멀고 다른 유사 비즈니스나 업자로부터 멀게 떨어져 기술을 가진 스텝이나 창업에 대한 전문적 지원을 얻는 것도 용이하지 않았음.
- 그러나 이제 더 이상 교통 같은 물리적인 격리는 도로의 확대 및 차량의 대중보급으로 문제가 되지 않으며, 농촌지역에서의 사업용 부동산이 싸고, 노동조합 등에 가입하지 않는 등 유연한 풍부한 노동력이 있고, 주택도 싸기 때문에 농촌창업의 조건이 개선되고 있음.
- 단지, 귀촌 정착에 지역민의 차별화와 도시만의 농업농촌 비즈니스 참여를 터부시하는 분위기와 지원정책을 개선할 필요가 있음.

1.3. 민관 파트너십 사업단 운영

- 농산어촌휴양관광 사업의 효과적인 추진을 위한 주관기구로 육성하되, 모델별 시범사업을 추진할 시기에 각 모델 예산의 10%를 출자하여 사업기본계획 수립, 실시설계 수립, 공사 감리 등을 추진토록 하는 독립기구로 육성함.
- 국내외 농산어촌휴양관광 우수사례를 수집 분석하고 매뉴얼을 작성하여, 지역 커뮤니티 비즈니스에 이용하도록 하고, 프로젝트 오피서를 연수시켜 시범사업지구에서 운영할 인재를 양성함.
- 고급 평가기관과 협력하여 프로젝트 오피서를 연수시키고, 지역의 참여 기관의 이해관계자로서 역할과 코디네이터 능력을 습득하게 하여 현장경험으로 지속적인 연수내용을 개선하여 장래의 유망한 프로젝트 오피서로서 활동하게 함.
- 프로젝트 오피서는 어드바이서 시스템을 확립하여 시범지구사업에서 추가로 연수기회를 제공하는 것으로서, EU의 LEADER사업에서 성공을 위한 방법으로 시범지구의 오피서들이 회합을 하여 최신정보를 교환하고 발전시키는 장소로 활용.
- 전국적이고, 광역적인 기준으로 농산어촌 휴양관광의 마케팅 홍보를 실시하는 수단으로 신문, 라디오, 텔레비전을 이용하고, 홈페이지, 인쇄물을 이용하여 시범사업의 성과를 보급.
- 전국적으로 농산어촌 휴양관광의 예약 센터 기능을 수행하고, 예약 시스템으로는 종래의 인터넷 예약과 기타 여러 방법을 모색함.
- 신문, 텔레비전 등 농산어촌의 아름다움과 존재가치를 확인하고 축복하는 농산어촌의 케이스 및 해당인물을 조명하여 교육적인 엔터테인먼트로 활용함.
- 시범지구의 활동상황을 홍보하고, 그 성과를 활용하여 새로운 사업 지구에 대한 지원과 농산어촌 휴양관광 사업을 확대.
- 해외 유사 단체와 협력하여 지속적인 사업이 되도록 하며, 농산어촌 휴양관광 비즈니스를 추진하는 자생력을 향상시키기 위해 추진력이 양성되도록 함.

2. 농어촌휴양관광 패키지사업 조직 네트워크 활성화

2.1. 지원조직의 구성 및 운영

2.1.1. 농어촌휴양관광개발센터의 구성 및 운영(안)

1) 목적

- 농어촌휴양관광 패키지 사업 지원을 위한 중앙의 지원조직으로서 “(가칭) 농어촌휴양관광개발센터”를 조직·구성함.
- 지역의 자원과 특성화의 필요성에 대하여 지자체와 기업, 민간단체 등이 지역의 농어촌휴양관광사업을 지원하기 위함.

2) 추진체계

- 주무부처: 농림수산식품부
- 공익재단법인으로서의 성격을 가지나, 전국의 모든 지방단체 및 민간 기관 참여.
- 형식적으로는 순수한 민간단체이지만 실질적으로는 농림수산식품부의 산 하기관 성격을 부여.
- 예산은 직접적인 정부지원을 활용하거나, 일부 농어촌관광 수익금을 의 무 배정하여 사업자금으로 활용.

3) 주요 역할

① 지역정보 제공: 농어촌휴양관광 활성화 사례를 수집홍보

- 월간 기관지, 홈페이지 등 온라인, 오프라인을 통하여 농어촌휴양관광 활성화 가이드 북, 지역동향, 핸드북, 정보파일, 동영상 자료 등을 발행.
- 16개 광역지자체 및 시군구의 지역정보를 광고형식으로 전국에 홍보, 또한 공공시설 등에 영상 문자정보 미디어를 설치하여 지역 정보 제공.

② 조사 및 연구 실시

- 농어촌휴양관광 패키지 사업화를 위한 다양한 과제를 해결하기 위하여 자체적으로 조사연구를 실시하고 정책제언을 실시.
- 지방 공공단체의 수탁과제 실시 및 각 분야별 전문가를 소개, 알선하며, 지자체의 요구가 있을 경우 어드바이저 비용의 일부를 지원.

③ 인재육성

- 지방공공단체 공무원, 지역 만들기 단체, 개별 사업자 등의 인식 개선을 위한 세미나를 정기적으로 개최.
- 지역 리더 양성을 위한 강좌 운영 및 수료자에 대한 지속적 지원 실시.
- 지역 만들기 단체의 세미나, 연수시 강사초청비용 등을 지원.
- 지역의 공공단체나 제3섹터가 지역관광전문가를 모집할 경우 전문가를 알선해 주거나, 홈페이지, 메일, 잡지 등을 통하여 인재채용공고를 실시.

④ 패키지 사업화 지원

- 지자체, 관광협회, 공공단체의 담당자를 대상으로 지역자원을 활용한 특산품 개발 및 관광자원 만들기에 대한 노하우 및 선진 사례 등의 교육을 실시하고, 지자체가 특정 강사 초청을 필요로 할 경우 일부를 지원.
- 지자체간의 제휴사업과 지역의 자연, 문화, 산업을 연계하여 지역자원으로 활용하는 등의 소프트 사업에 대하여 인적, 물적 지원.
- 기관 내에 '정보 플라자'를 설치, 운영하여 지역의 관광, 축제, 지역 특산품 등을 홍보.

2.1.2. 농어촌휴양관광개발포럼 운영

1) 목적 및 성격

- 앞서 살펴본 영국의 사례를 참조하면, 광역단위로 농어촌휴양관광 비즈니스개발 포럼을 개최하고, 개발포럼에서 비즈니스 아이디어의 발굴, 비즈니스 아이템의 구체화, 창업을 위한 인적 네트워크 구축.
- 패키지화 된 사업체 및 지역조직의 연계를 활성화시키기 위한 사무본부로서 운영.
- 연계 지역의 민간단체 등이 중심이 된 NGO 법인(특정비영리활동법인)으로서의 성격을 가짐.

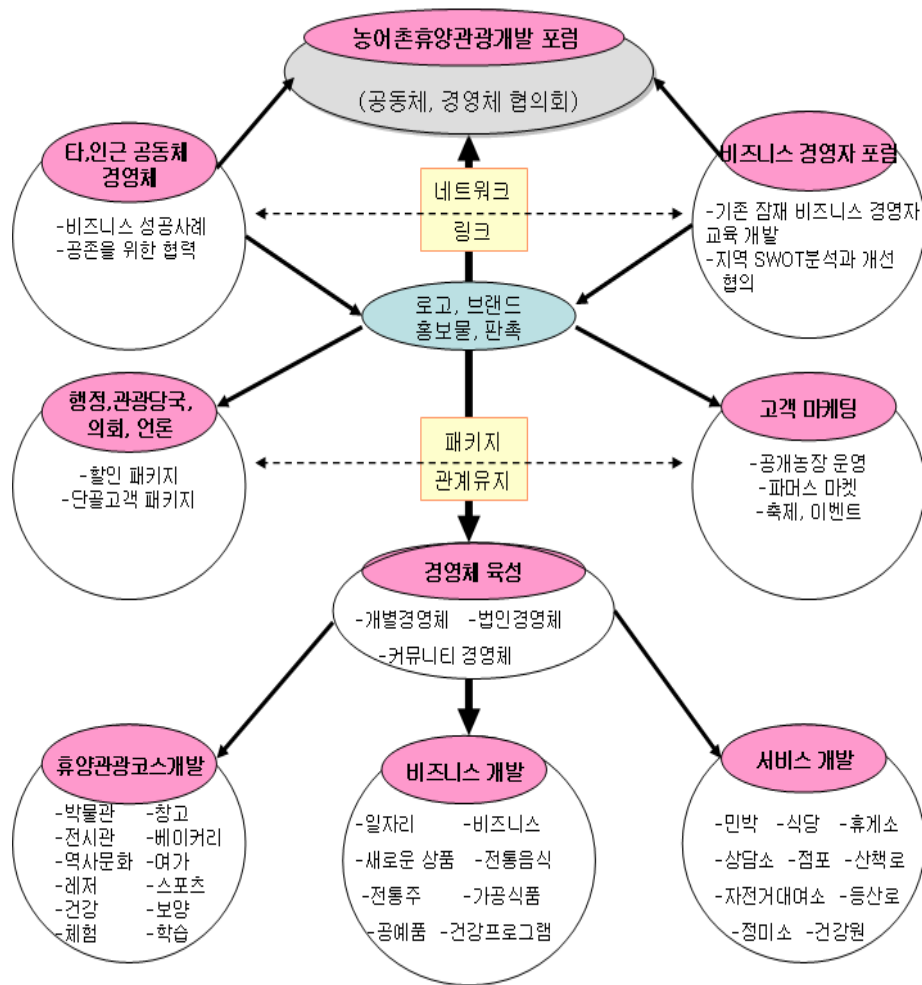

3) 주요 역할

- 지역의 방향성 수립 및 공유
- 지역해설가 양성 및 배출
- 지역관광상품의 기획 개발
- 지역주민 교육 및 네트워크 구축 (교육의 실시 및 교재편찬)
- 외부 전문가와 네트워크 구축을 통한 지역의 난제 해결
- 평가·환류체계 구축을 통한 미래상 제시

4) 성공전략

- 영국 사례를 기반으로 본 연구에서 제시하는 농어촌휴양관광개발포럼의 성공전략을 기술하면 다음과 같음.

IV. 농어촌휴양관광 패키지 사업화 추진방안

단계	내용
1	사업가들이 모임을 갖고, 행정, 미래 잠재사업가 및 이해당사자들 농촌관광개발 포럼을 구성하여 현안을 토론힬하여 비즈니스 방향을 정함
2	다른 지역 공동체를 벤치마킹, 그 지역의 농촌개발 비즈니스의 성공요인 및 실패 요인분석 및 실패 및 성공경험을 청취하기 위한 다른 공동체 견학
3	외부 "전문가"를 초청하여 토론 및 세미나를 개최하여 마을에 대한 이해, 아이디어 발굴, 포럼의 새로운 회원 유치 등을 위한 기회로 활용
4	지역의 농촌관광에 대한 장점, 약점, 기회, 위기 등 SWOT분석을 통하여 지역, 국내 및 국제적 농촌관광 시장을 이해하고 토론함
5	장점을 보강하고 약점 및 위협 요인을 제거하고, 기회를 포착하기 위한 장기적 및 연간 목표전략을 수립하고, 농촌관광 환경 및 문화적 자산을 보호하고 농촌관광을 통한 지역의 경제를 개선하도록 함
6	마케팅 홍보를 통해 방문객들이 더 장기간 머물도록 하고, 홍보물은 연구, 기술, 금융, 인쇄, 기안하여 브로슈어를 발송하는 것임
7	기존의 홈페이지에 가입하거나, 새로운 홈페이지를 개설하고, 타 지역의 홈페이지를 참조하여 적절한 양식을 개발함
8	홈페이지를 개설하되 지역의 홈페이지와 상호 프로그램 교환 링크를 함
9	기회가 성숙될 경우 농촌관광 비즈니스 토론 그룹이 장기적이고 지속적인 모임으로 정착하도록 함
10	정부당국자들이 실행을 할 수 있도록, 비즈니스 그룹이 EU의회나, 영국의회 등과 인간관계를 갖고 있음을 보여주고 신뢰를 구축함이 필요
11	지역의 농촌관광관계 공무원과 협의하여 지역 농촌관광 기반환경의 개선, 농촌관광 경영전략, 마케팅, 자연보호 등의 지침에 부합하도록 함
12	비즈니스를 실행하기 위하여 지역관광협의회, 지역관광에이전시, 농업조직, 공공운수당국 등이 비즈니스 포럼에 제안할 수 있는 일과 포럼이 당국에 제안 할 수 있는 것을 제시함
13	언론인, 기타 홍보 관련 미디어와 관계를 유지하고, 포럼 회원 중에 언론 홍보를 전담할 멤버를 선발하여 전문적으로 활동하게 함
14	산책로를 여러 가지 코스를 개발하여 방문객들이 지역의 관광명소를 방문하기위한 도착지, 종착지, 루트 등을 상세히 기록하고 산책로 명칭과 산책로 표지판을 개발함
15	자전거도로를 개발하여 방문객의 도착지, 종착지 등에 자전거도로 표지판을 설치하고, 자전거 대여 및 시설운영 등 자전거 하이킹 비즈니스를 개발함

IV. 농어촌휴양관광 패키지 사업화 추진방안

16	교통 및 주차 당국자와 협의하여 마을이나 주민들이 교통체계를 수립할 때, 주차를 편리하게 하고 관광객들이 산책이나, 자전거를 활용하여 지역 경제 및 관광발전에 기여하도록 함
17	지방 전통 음식을 생산하고 마케팅 독려를 함
18	지방 전통 공예품을 생산하고 마케팅 독려를 함
19	지역의 민박, 식당 등 업소에서 지역의 농산물 및 음식을 사용하도록 지산지소 운동을 확실하게 실천하는 계획을 독려할 필요가 있음
20	지역 비즈니스 행사 및 축제를 개최하여 지방특산물 판매 등이 잘 되도록 함
21	주말 및 휴일 특별 할인 가격 제시 및 숙박, 음식 및 행사를 패키지 상품으로 개발 비즈니스 활성화를 기함
22	주말 및 휴일 패키지 상품을 개발하고, 타지방 공동체와 네트워크 하여 비용절감 및 시너지 효과를 고양함
23	다양한 농촌관광 정보 책자 및 소개서를 개발하여 역, 공공장소, 상점, 타 관광업소 등에 배포하여 추가 비즈니스를 유도하고, 네트워크 상호협력 경영체들이 상조하여 그 이익을 나누어 공존하도록 함
24	기존 박물관 및 전시관에 모든 연령층이 이용하도록 전시방법 등을 현대화 하도록 설득하여 지역의 문화유산센터로 다시 태어나도록 함
25	지방 역사 전문가를 접촉하고 및 유적지 관련자들의 지식과 노하우를 회원들이 잘 숙지하여 활용하고, 방문객에게 정확하면서 단순한 정보를 제공토록 노력함
26	생태박물관 개념을 이해하여 지역의 많은 자연 자산 즉 자연관광코스, 공예관광코스, 교회관광코스, 묘지관광코스, 농장관광코스, 지형 및 광업관광코스, 산업연수관찰을 활용하는 비즈니스 개발을 시도함. 이러한 코스에 홍보 안내책자를 비치하여 음식, 숙박, 소매 상품 정보를 제공하고 테마 및 이야기 거리를 제공
27	안내-훈련 프로그램을 설정하고 저녁 및 오후 산책 프로그램을 제시
28	지역의 노인들에게 박물관, 지방 관광정보 센터 및 박물관에 배치하여 문화 해설사로 활용함
29	점포 종사자들이 효율적으로 지방상품을 판매하도록 하고 인터넷 사이트에서 아이디어를 이용하여 판매를 효율적으로 운영하도록 최선을 다함
30	숙박 종사자의 훈련, 고품질 서비스 제공하도록 연수 기회 증대하도록 격려하고, 경영자들이 정기적인 회합을 통하여 좀 더 나은 서비스와 품질이 개선되도록 함
31	농가, 산림경영자, 자연 운동가 등이 지역 관광사업으로부터 각자의 이익 창출방안을 토론하고 타지방 성공가들을 초청하여 그 성공 비결과 경험을 활용

IV. 농어촌휴양관광 패키지 사업화 추진방안

32	농가를 고객의 구미에 맞도록 하여 공개농장을 운영하여 시범을 보임
33	지역의 학교, 대학교를 방문객 조사, 통역, 일자리 창조 등에 관련을 맺고 협력하게 하고, 협의한다. 그러한 관련 당사자들과 영구한 상호협력체로 생성한다.
34	지역의 자원이나 자료를 독일어, 일본어, 프랑스어 등 잠재 외국 고객들을 위한 외국어 브로슈어를 제작하고, 비즈니스에 도움이 되도록 한다. 처음에는 다국어 홍보물을 제작하여 시작한다.
35	교회를 관련하게 하여 교회요지 관광코스를 만들고, 교회 건물을 이용하여 행사를 하고, 인기장소로서 "환영장고"로 활용한다.
36	지역의 주점을 활용 주점관광코스를 개설하고, 특별한 맥주를 만들어 특산물 및 축제를 개최하고, 지역의 식당들이 지역맥주를 특별한 메뉴로 판매토록 한다.
37	지역의 농산물을 집결하여 정기적인 농부시장(파머스 마켓)을 개설한다.
38	지역의 축제나 문화행사를 개최하고, 지역의 물산의 교역을 촉진하고 지역민들이 동참하게 하여 새로운 시설들을 개설하도록 유도함
39	지역의 이미지를 만들어 홍보물, 엽서, 봉투, 편지지 등에 로고로 사용
40	지역의 숙소나, 식당 등에 지역 브랜드 아이디어를 사용하게 함
41	항상 새로운 엽서를 만들도록 경쟁을 유도하여 지역의 자존심을 살리게 하고 지역을 생각하게 함
42	신문기자나 언론인들이 지역을 방문하게 하여 항상 새로운 기사거리를 만들어 실리도록 함
43	고객의 침대머리에 상세하고, 분명한 지역홍보물을 비치하여 지역의 명물을 익히게 하고, 소위 "침대머리 홍보"를 이용하여 좀 더 머물게 하고, 좀 더 자주 찾아오게 함
44	단골 고객에 대한 데이터베이스를 구축하여 농산물 직거래 마케팅을 하도록 노력하고, 신년이나 크리스마스에 카드를 보내고, 새로운 상품이나 프로그램을 소개하여 다시 찾아오도록 하게 함. 만약 새로운 것이 없다면, 변하지 않는 지역의 중요성과 전통적인 가치가 있는 곳으로 홍보하여 그 가치를 알게 함
45	지역출신 국회의원들이 관심을 갖게 하여 방문객을 많이 방문하도록 함
46	타 지역이나, 외국의 포럼회원들이 지역을 방문하게 조직함
47	관광당국과 협력하여 항상 새로운 비즈니스를 추가로 만들도록 노력하고, 그들이 어떠한 과정으로 새로운 일자리나 사업거리를 창조하는 이해하여 지역의 특색에 맞는 일자리나 직업이 생기도록 함
48	침대머리홍보나 고객 정보를 유지하여 여러 가지의 새로운 비즈니스 거리를 만들어 단순한 관광거리가 아닌 소득원으로 활용되도록 함
49	장애인들에 대한 이용시설을 구비하고, 그 출입, 전망, 듣기 등이 자유로울 수 있는 시설을 구비하고 있음을 홍보함
50	성장에는 한계가 있으며, 지나친 관광개발은 오히려 매력을 감소하고, 지역경제에 장애가 될 수 있음을 명심하고 그 지역의 매력유지에 노력함

2.2. 네트워크 활성화 방안

2.2.1. 총괄적 네트워크 활성화

- 농촌관광의 활성화를 위해서는 지역 내부의 역량 강화가 우선적으로 요구되나, 한국의 농어촌은 현재 지역 내부역량이 절대적으로 부족하며, 이와 관련된 전문 인력의 확보, 예산 집행, 인프라 구축 등이 어려움에 따라 지역 스스로 핵심역량체계를 구축하기에는 역부족임.
- 따라서 중앙의 농어촌휴양관광 개발센터 설치를 정책적으로 지원함으로써 지역의 특성화를 모색하고 자생적인 문제해결 능력을 배양하는 지원과 계기를 마련하는 것이 절실함.
- 따라서 아래와 같이 중앙의 지원조직을 중심으로 전국 각지의 패키지 사업을 총괄 지원하는 네트워크를 구축함으로써 전체적인 연계체제를 구축 .

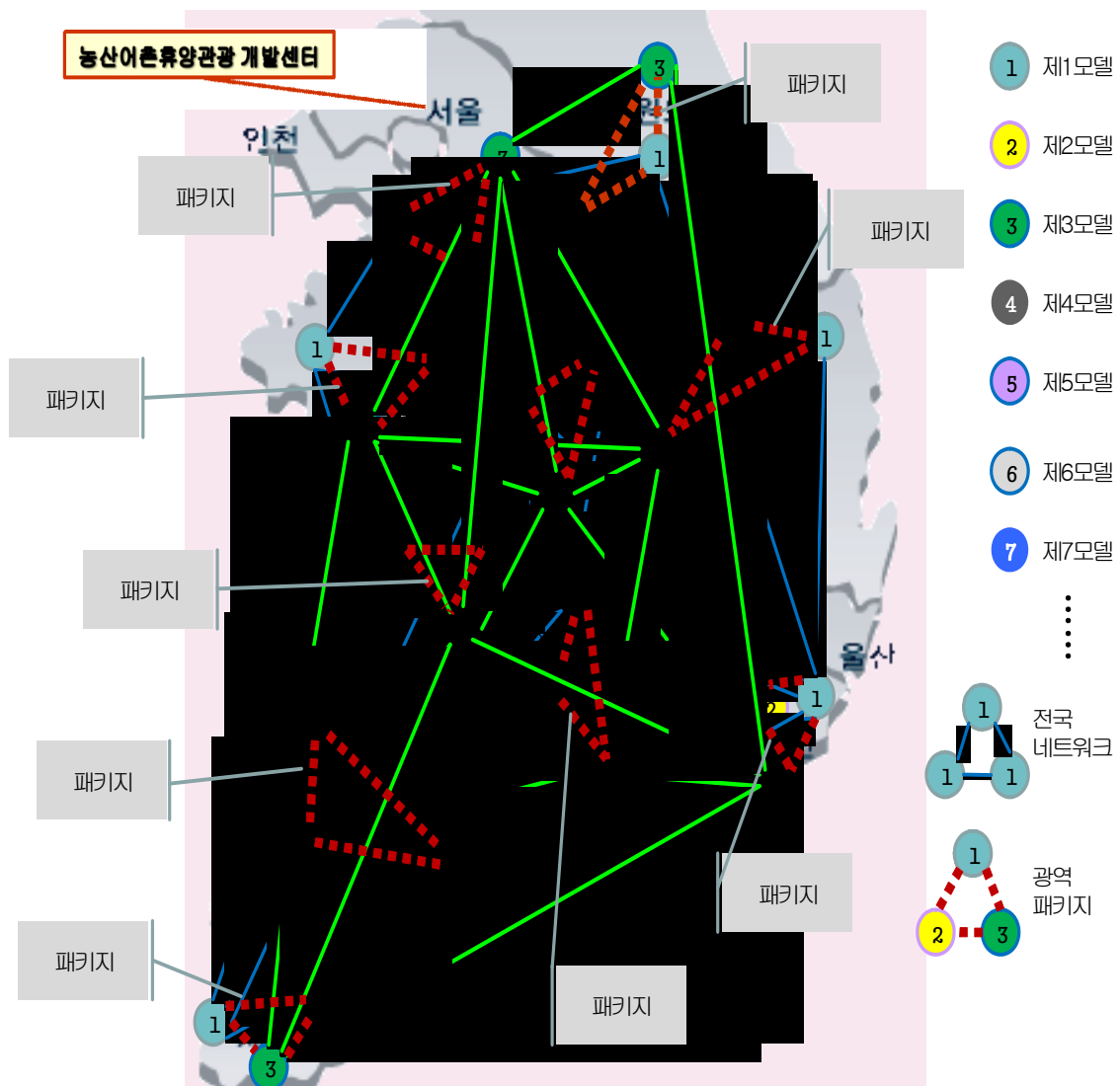

2.2.2. 네트워크 추진방향

- 농림수산식품부 산하에 농어촌휴양관광센터를 설립하여, 전국의 농어촌 휴양관광 비즈니스 패키지 사업을 총괄 관리, 홍보하여 네트워크 시스템을 구축하고, 농촌창업실, 네트워크 운영실, 휴양관광포럼실, 글로벌 마케팅 실, 인력개발실 등의 조직을 운영함.
- 시도별 농어촌휴양관광포럼을 구성하고 시군별 광역 포럼을 운영토록 하여, 휴양관광 어메니티 자원을 발굴하고, 아이디어와 창업을 독려하고 경영체의 경영능력 향성을 위한 지원을 함.
- 또한 광역 패키지 사업단(예: 무주-진안-장수)을 설립하고 각 비즈니스 모델별로 수평적인 네트워크 협력체계를 구축하여 패키지 사업이 원활히 추진되도록 함.

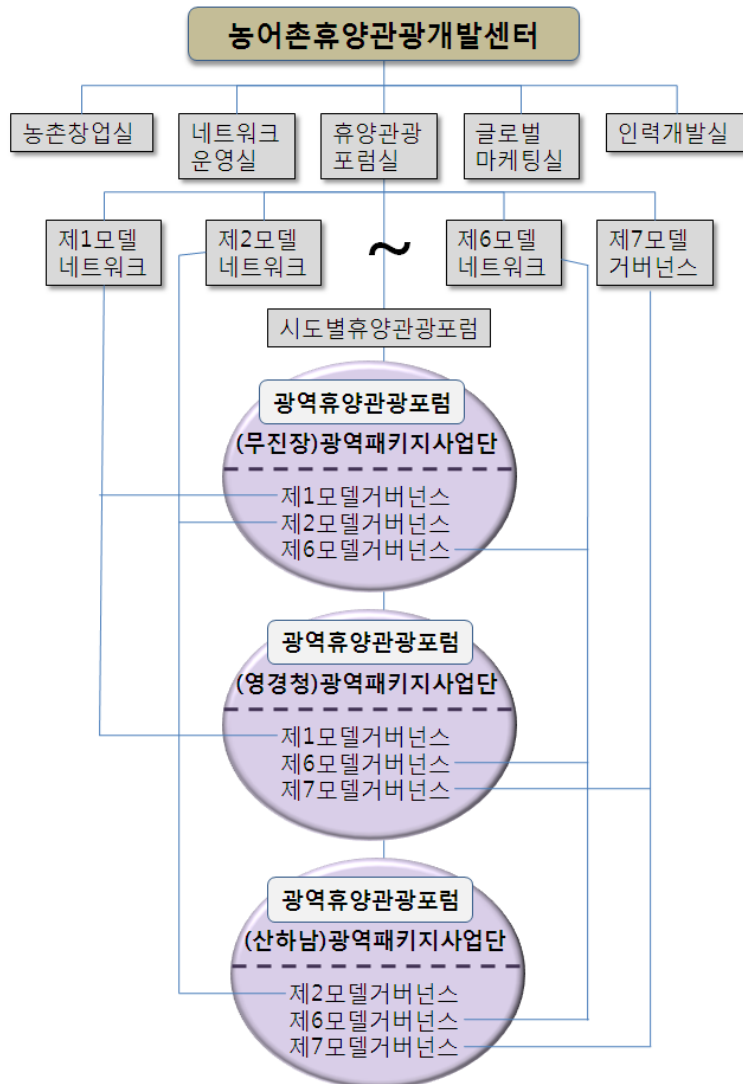

2.2.3. 비즈니스 모델별 네트워크 추진방안

- 모델별 시범사업을 전국적으로 추진하고, 모델별로 전국 네트워크를 구축하여 전국 본부를 운영하고, 운영본부는 사업의 기획, 홍보, 마케팅 등 네트워크 구성 경영체의 공익을 위한 사업을 수행함.
- 체인연합체를 직접 지원하기 위해 ‘포럼’을 운영하고, 이러한 전국적인 포럼 등을 총괄 지원하는 형태로 ‘개발센터’를 운영하여 긴밀한 네트워크를 구축하여 운영함.

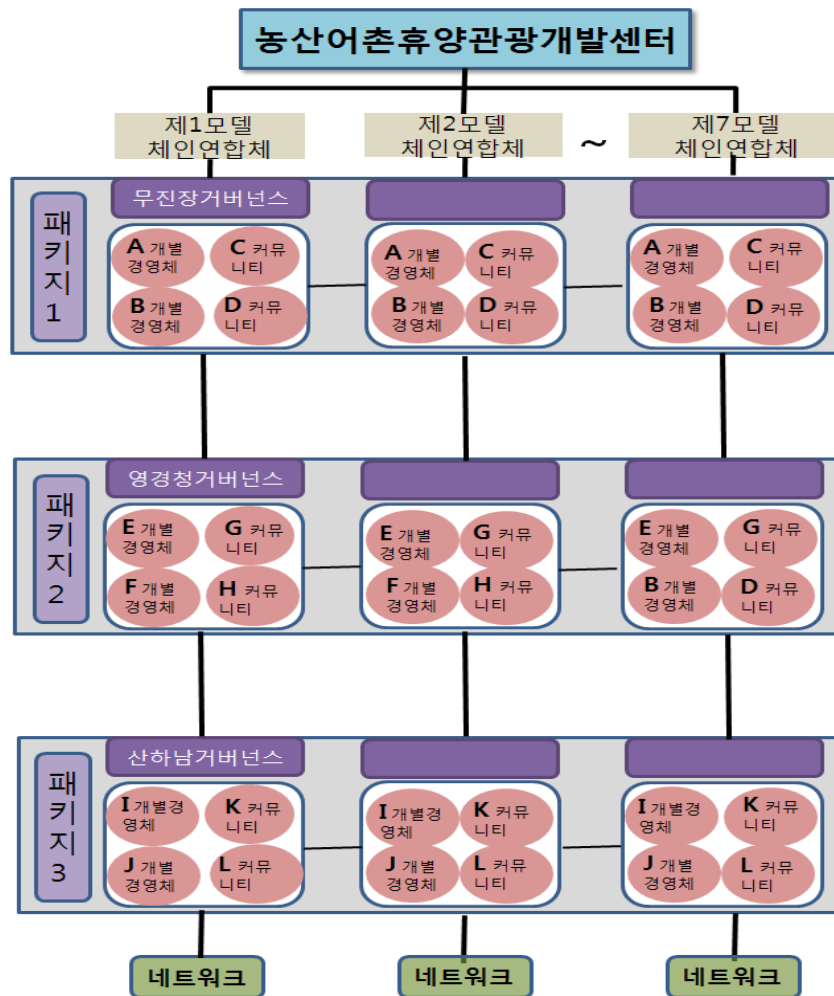

3. 농어촌휴양관광 패키지사업의 표준화와 마케팅

3.1. 농어촌휴양관광 패키지사업의 국제화 및 표준화

3.1.1. 농어촌휴양관광 패키지사업의 표준화

- 내국인 중심 농촌관광을 외국인관광객 병행 재편성



- 제1모델의 한국전통 건강작물 및 경관을 국제화 테마공원으로 육성하고 건강음식으로 보양, 치유의 명소화 가능한 자신감이 중요.
- 제3모델의 전통음식문화를 다양한 휴식 레포츠투와 연계하여 국제화 모델로 육성이 가능하고, 그럼으로써 우리 전통음식 및 자연생태 환경에 대한 자부심으로 글로벌 경이 가능함.
- 한국의 자연과 전통문화를 체험 콘텐츠로 개발하고, 국제교류 이벤트를 개최.

3.1.2. 농어촌휴양관광 패키지사업의 표준화

- 농촌관광의 개념을 국제화하기 위한 시설 및 서비스의 품질을 향상하여 아름답고 쾌적한 문화, 레저 공간으로 업그레이드가 필요.
- 현재 마을 및 농가단위 시설을 광역거점시설 형태로 개발하기 위한 발상의 전환과 선택고하 집중 지원전략이 필요.
- 제3모델의 휴식테마건강작물 문화 비즈니스 모델은 한국 고유의 건강테마작물인 문경 오미자, 고창 복분자, 청원 새싹채소 공원 등 건강테마로 다양한 문화, 레포츠투, 생태환경을 콘텐츠로 체험학습, 보양, 치유를 비즈니스 형태로 하는 글로벌 경영이 가능하도록 경영체 육성 및 국제화 전략이 필요.
- 특히, 지역 또는 광역공간의 자원 및 산업 간에 융복합 내지 패키지 사업화로 새로운 상품을 창출하고, 건강, 보양, 치유 등을 위한 감성, 문화, 과학이 융합한 신비즈니스 모델로 고부가 가치 창출이 가능하고, 농산어촌의 새로운 비즈니스 창업 및 고용효과 기대.

	<p>Ombergerhof</p> <p>Zuhause für schöne Tage</p> <p>Familie Martina u. Franz Gröber Omberg 3 A-6167 Neustift Tel. +43 5226 2902 Fax +43 5226 2902 E-Mail: ombergerhof@aon.at www.ombergerhof.at</p>	<p>Lage: 1050 m, abseits der Hauptstraße</p> <p>Bewirtschaftung: Biologisch geführter Grünland- und Waldbetrieb mit Milchviehhaltung und Kälberaufzucht</p> <p>Unterkunft: 5 DZ, 1 Fewo (bis 8 Pers.)</p> <p>Ausstattung: HP möglich, Kühlschrank, Föhn, Aufenthaltsraum, Sat-TV, Radio, Kinderspielplatz, Grillplatz, Liegewiese, Kneippbecken</p> <p>Tiere am Hof: Hasen, Katzen, Kühe, Schafe, Schweine, Ziegen, Hund</p> <p>Angebote am Hof: Fahrräder, Rodelverleih, Almfrühstück</p> <p>Eigene Produkte: Brot, Wurst, Milchprodukte, Schinken, Fleisch, Kartoffeln</p> <table border="1"> <thead> <tr> <th>Preise pro Tag</th> <th>Sommer</th> <th>Winter</th> </tr> </thead> <tbody> <tr> <td>UF (pro Pers.)</td> <td>25,00</td> <td>28,00</td> </tr> <tr> <td>HP (pro Pers.)</td> <td>33,00</td> <td>35,00</td> </tr> <tr> <td>Fewo bis 8 Pers.</td> <td>38,00 – 120,00</td> <td>40,00 – 125,00</td> </tr> </tbody> </table>	Preise pro Tag	Sommer	Winter	UF (pro Pers.)	25,00	28,00	HP (pro Pers.)	33,00	35,00	Fewo bis 8 Pers.	38,00 – 120,00	40,00 – 125,00	<p>20</p> <p>0,5</p> <p>2,5</p> <p>0,1</p> <p>2,5</p> <p>1</p> <p>2</p> <p>0,5</p>
Preise pro Tag	Sommer	Winter													
UF (pro Pers.)	25,00	28,00													
HP (pro Pers.)	33,00	35,00													
Fewo bis 8 Pers.	38,00 – 120,00	40,00 – 125,00													
	<p>untersillerhof</p> <p>Gesund, ruhig und fit</p> <p>Familie Helene u. Josef Siller Herrengasse 6, A-6167 Neustift Tel. +43 5226 2308 Fax +43 5226 2308 E-Mail: fam.siller@untersillerhof.com www.tiscover.at/untersillerhof www.untersillerhof.com</p>	<p>Lage: 1000 m, sonnig, ruhig, dennoch zentral, traumhafte Aussicht</p> <p>Bewirtschaftung: Biologisch geführter Grünland-, Obstbau- und Waldbetrieb mit Milchviehhaltung, Legehennen, Kälberaufzucht</p> <p>Unterkunft: 3 DZ, 3 Fewo (bis 5 Pers.)</p> <p>Ausstattung: Spielplatz, Terrasse, Parkplatz, TV in Wohnungen und Zimmern, Infrarotkabine</p> <p>Tiere am Hof: Hasen, Hühner, Katzen, Kühe, Kälber, Enten</p> <p>Angebote am Hof: Mountainbiketouren, Paragleiten, Wandern, Bergsteigen, Naturkräuterkunde, Frühstücksbuffet, Pistenspaß</p> <p>Eigene Produkte: Silofreie Naturprodukte: Butter, Topfen, Jogurt, Milch</p> <table border="1"> <thead> <tr> <th>Preise pro Tag</th> <th>Sommer</th> <th>Winter</th> </tr> </thead> <tbody> <tr> <td>UF (pro Pers.)</td> <td>20,00 – 21,00</td> <td>21,00 – 24,00</td> </tr> <tr> <td>Fewo bis 5 Pers.</td> <td>36,00 – 60,00</td> <td>38,00 – 74,00</td> </tr> </tbody> </table>	Preise pro Tag	Sommer	Winter	UF (pro Pers.)	20,00 – 21,00	21,00 – 24,00	Fewo bis 5 Pers.	36,00 – 60,00	38,00 – 74,00	<p>7</p> <p>0,5</p> <p>2</p> <p>0,3</p> <p>2</p> <p>0,5</p> <p>2</p> <p>0,3</p>			
Preise pro Tag	Sommer	Winter													
UF (pro Pers.)	20,00 – 21,00	21,00 – 24,00													
Fewo bis 5 Pers.	36,00 – 60,00	38,00 – 74,00													
	<p>Forstlerhof</p> <p>Alltag vergessen – Ferien genießen</p> <p>Herr Josef Danler Franz-Senn-Straße 108 A-6167 Neustift-Milders Tel. +43 5226 2829 Fax +43 5226 2829 E-Mail: forstlerhof.stubaital@aon.at www.tiscover.at/forstlerhof</p>	<p>Lage: 1000 m, sonnig, ruhig, am Ortsrand von Milders</p> <p>Bewirtschaftung: Biologisch geführter Betrieb mit Milchviehhaltung</p> <p>Unterkunft: 4 DZ, 1 3-BZ, mit Bad/DU und WC</p> <p>Ausstattung: Sat-TV, Balkon, Frühstücksbuffet, hofeigene Produkte, Spiel- und Liegewiese, Parkplatz</p> <p>Tiere am Hof: Katzen, Rinder, Schweine, Hasen</p> <p>Angebote am Hof: Geführte Wanderungen, Fitnessraum, Schigebiet, Fahrräder, Rodelverleih, Grillmöglichkeit, kostenlose Benützung Frei- und Hallenbad Neustift, Tischtennis, Schiraum, Schuhtrockner</p> <p>Eigene Produkte: Butter, Milch, Marmelade, Topfen</p> <table border="1"> <thead> <tr> <th>Preise pro Tag</th> <th>Sommer</th> <th>Winter</th> </tr> </thead> <tbody> <tr> <td>UF (pro Pers.)</td> <td>19,00 – 22,00</td> <td>24,00 – 26,00</td> </tr> </tbody> </table>	Preise pro Tag	Sommer	Winter	UF (pro Pers.)	19,00 – 22,00	24,00 – 26,00	<p>10</p> <p>0,1</p> <p>2</p> <p>0,1</p> <p>2</p> <p>4</p> <p>2</p> <p>0,1</p>						
Preise pro Tag	Sommer	Winter													
UF (pro Pers.)	19,00 – 22,00	24,00 – 26,00													

3.1.3. 농어촌휴양관광 시스템의 국제화

- 농촌관광의 마을차원 육성성과는 크다고 하겠으나, 글로벌 경영 및 국제화하기에는 역부족한 점이 있으므로,
- 휴양관광비즈니스는 모델개발 및 기획단계에서부터, 글로벌 경영차원에서 경영시스템, 하드웨어, 프로그램 등 전반에 걸쳐 발상전환 업그레이드가 필요.
- 인재육성, 경영지원 시스템, 인적교류 및 협력 네트워크 시스템을 운영할 수 있는 비즈니스 모델별 전국단위 네트워크 본부를 설립하고 국제 컨설팅 시스템을 지원받을 수 있는 제도정립 필요.
- 휴양관광비즈니스 모델은 글로벌경영시스템이 되기 위해서는 중앙정부, 광역정부 등이 지원하고 참여하여 공설 경영체 즉 거버넌스 형태로 설립되고, 경영은 비즈니스 성격상 전문성이 요구되고 글로벌 마케팅 등을 적용한 민간전문경영이 이루어지는 공설민영방식 내지 민관파트너십에 의한 거버넌스가 적당함.

3.2. 농어촌휴양관광사업의 패키지 마케팅

3.2.1. 글로벌 브랜드 육성전략

- 프랑스 GITES, 유럽의 ECEAT 등 농촌휴양관광의 유명 브랜드처럼 이제 농어촌휴양관광은 글로벌브랜드로 육성되고 글로벌 경영 시스템이 도입이 필요.
- 평창의 Happy Stay 등과 같은 지역이 지향하는 휴양관광의 아이덴티티에 건강테마, 레포츠테마의 가치를 향상시켜 상품화.
- 그 지역의 생태, 자연, 어메니티를 결합한 독특한 휴양관광 상품을 발굴하고 글로벌 상품으로 브랜드화.
- 김치와 같은 전통음식, 한국 고유의 문화, 한국 지형 및 기후의 영향으로 차별화 된 건강작물, 웰빙 로하스 테마, 자연치유, 원예치료, 워터 테라피, 칼라 테라피, 사운드 테라피 등의 보양 및 치유 프로그램을 국제화하여 명품 브랜드 전략으로 홍보 .

3.2.2. 농어촌휴양관광 글로벌 패키지 마케팅 전략

- 농어촌휴양관광의 시장목표를 세계 관광시장으로 상향 조정.
- 모델별로 국제수준의 품질고급화, 국제기준에 적합한 운영 매뉴얼 보급과 차별화로 전국적, 세계적 네트워크를 결성하고 글로벌 네트워크에 가입하는 체인협력체를 적극 지원하여 휴양관광 비즈니스를 국제화 전략 추구.



■ IV. 농어촌휴양관광 패키지 사업화 추진방안

- 국민 국내여행 관광시장의 활성을 위한 전국적인 캠페인과 홍보.
- 한국관광공사, 한국관광협회 등 유관기관과 공동 글로벌 마케팅.
- 한국의 농산어촌의 아름다움과 전통문화, 음식, 자연, 경관, 생태를 주용 기능의 컨텐츠와 친환경농산물, 전통음식, 약초, 가공품을 주요상품으로 하고, 건강, 보양, 레저, 스포츠를 테마에 집중 투자하여 글로벌 시스템으로 보강한 뒤, 글로벌 브랜드 마케팅 전략을 진행.
- 지역축제와 연계한 글로벌 이벤트 개최와 청소년 홈스테이, 국제교류 행사 추진, 농업농촌연수, 의료관광, 치유관광, 보양관광을 위한 시스템의 국제화 전략이 필요.

4. 농어촌휴양관광 패키지사업 실무 추진방안

4.1. 사업의 추진목표와 추진방향

4.1.1. 사업의 추진목표

1) 종합적이고 체계적인 사업추진을 위한 지원제도

- 다양한 주체들이 산발적으로 추진되고 있는 농어촌 휴양관광 관련 사업을 보다 종합적이고 체계적인 틀 안에서 추진할 수 있도록 하며, 비즈니스 모델별로 사업화를 추진하기 위한 지원제도 등을 선정함으로써 정책적 기반을 마련하고자 함.

2) 사업을 통한 사업형태를 체계화, 조직화,

- 농어촌의 자연적·사회적 자원을 활용하고, 시범사업을 통한 농어촌휴양관광의 기회를 제공함으로써 증가하는 농어촌휴양관광 수요를 충족하고, 체험형, 학습형, 치유형, 휴양형으로 사업형태를 체계화하여 농어촌관광수요를 충족시키고, 궁극적으로는 공급자인 농어촌지역의 소득증대 및 농어촌경제 활성화를 도모함.

3) 사업 추진을 위한 시·도청의 적극적인 지원

- 현 시·군 단위 지자체의 농촌휴양관광 비즈니스 모델 패키지사업화에 한계가 있으므로 광역단위로 농촌휴양관광 개발포럼을 운영.

4.1.2. 사업의 추진방향

1) 종합적인 발전모델로 정착

- 기존의 농어촌 관광개발 사업 및 기타 휴양 관련 정책과의 연관성을 고려하여 중장기적으로 휴양관광사업의 종합적 발전을 도모.

2) 다양한 수요시장 충족기능을 정립

- 권역별·유형별 특성을 고려하여 농어촌 휴양관광 사업을 개발함으로써 다양한 국민적 수요를 충족시키도록 함.

3) 농어촌 소득증대 연계성을 강화

- 농어촌의 문화, 생태, 자연, 휴양기능 위주로 강화함으로써 공간 효율성을 극대화하되, 특히 어가소득과의 연계성을 강화하도록 함.

4) 프로그램 및 운영체계 개발

- 실현가능한 휴양관광 프로그램의 개발을 지원하고 운영체제를 효율화.

5) 법체계 및 지원제도 단일화

- 휴양관광 활성화를 위한 단일화 된 법체계를 마련하고, 효율적 지원 제도를 확립함으로써 중장기적 발전기반을 구축.

6) 건전한 휴양문화 정착을 위한 홍보 및 교육 강화

- 대국민 홍보 및 교육을 강화하고, 특히 농어촌의 휴양, 레포츠 등 관련 단체, 동호회 등을 활용하여 건전한 휴양 문화의 정착을 유도.

4.2. 사업 추진기간과 단계별 추진방안(안)

4.2.1. 사업 추진기간

- 사업 추진기간을 10년(2009~2015년)으로 설정하였으며, 1단계는 휴양관광 활성화를 위한 기반조성 및 체제정비 기간('09~'10), 2단계는 휴양관광의 체제정착 및 발전기간('11~'12), 3단계는 국민적 여가활동으로서 휴양관광사업의 안정화 및 확산 기간('13~'15)으로 구분하여 추진.

4.2.2. 사업의 단계별 추진

단계별	목표	추진내용
1단계 (‘09~’10)	휴양관광 활성화를 위한 기반조성 및 제도적 체제정비	<ul style="list-style-type: none"> • 휴양관광 활성화 전담부서 설치운영 • 모델별, 유형별, 주체별 육성 및 패키지 사업육성 • 시범사업 실시계획 확정 및 실시 • 휴양관광 관련 포털 사이트 구축을 통한 대국민 홍보 및 교육 강화
2단계 (‘11~’12)	지속적인 법, 제도적 정비를 통한 휴양관광 발전 추진	<ul style="list-style-type: none"> • 시범사업을 토대로 모델별, 권역별, 전국 및 글로벌 네트워크 구축 • 전국 아이템별, 테마별 네트워크 본부 설치 및 운영 지원
3단계 (‘13~’15)	국민적 여가활동으로서 안정화 및 본격 추진	<ul style="list-style-type: none"> • 2단계 사업을 토대로 모델별, 권역별, 테마별, 시행계획 수정 보완 • 휴양관광 사업의 본격 확산

- 특히 휴양관광사업의 활성화를 위한 중장기 개발 사업은 우선적으로 2010년과 2011년에 각 7개 지역을 대상으로 시범사업을 실시하고, 시범사업 결과를 반영해 2013년부터 2019년까지 총 70개 지역을 개발하는 것을 목표로 추진하도록 함.

1) 1단계 : 휴양관광 활성화 기반조성 및 체제정비 ('09~'10)

- 효율적 집행체제 구축
 - 관련 부처와 협의체 구성 및 역할 정비('09)
 - 중앙정부 차원의 전담부서 설치('09)
 - 지자체 차원의 휴양관광 전담부서 설치 및 운영('10)
 - 휴양관광 관련단체 현황조사 및 정부와의 협조체제 구축('09)
- 농어촌휴양관광사업 메뉴얼(가칭) 제정 추진('09~'10)
- 농어촌휴양관광사업 활성화를 위한 기반 조서
 - 휴양관광 종합발전대책 마련('09)
 - 연차별 개발계획 수립('09)
 - 권역별, 모델별 휴양관광 개발방향 설정('09)
- 7개 유형별 시범사업 실시계획 확정 및 실시('09~'11)
 - 시범사업 실시계획 확정('09년 상반기)
 - 시범사업 실시계획 실시('10년 상반기~'11)
 - 시범사업을 통해 유형별 휴양관광 활성화의 장애요인 발굴 및 개선보완('11년 하반기)
- 휴양관광 관련 통계 D/B 구축 및 자료 축적시스템 정비(계속)
- 휴양관광 포털사이트 구축을 통한 대국민 홍보 및 교육 강화

2) 2단계 : 농어촌 휴양관광 활성화 체제정착 및 발전('10~'11)

- 휴양관광 법·제도적 보완작업 지속 추진('09~'12)
- 권역별, 유형별 농어촌휴양 발전 시행계획 확정 및 추진('11~'18)
 - 시범사업 추진결과를 토대로 모델별 휴양 레포트 발전모델 확정('09 상반기)
 - 권역별, 유형별 시행계획 확정('10 상반기) : 매년 7개 지역 추진하되, 유형별 7개 지역 선정을 기본으로 함

3) 3단계 : 국민적 여가활동으로서 안정화 및 확산('09~'10)

- 2단계 사업추진 결과를 바탕으로 권역별, 유형별 시행계획 수정, 보완 휴양관광 개발사업의 본격 확산('11~'15)
- 레포트 피싱, 원예치료 등 휴양관광의 범국가적 확산을 통한 국민의 체험, 학습, 휴양, 치유형 관광 수요 충족

4.3. 사업화 추진절차

- 전반적인 조사에서부터 선정, 기획, 계획, 조직구성, 연계화, 사업 시행 및 운영관리에 이르는 수순은 다음과 같음

NO.	항목	사업화 추진 프로세스
1	광역단위 모델자원조사	-광역단위로 모델별 특성을 비교한 자원조사 -사업화 가능성 자원(자원, 인적, 경영체 등)조사
2	사업화 최적 모델선정	-광역 여건에서 최적모델 선정 -비즈니스 최적함 아이템 도출
3	사업기획 및 계획	-모델추진방향 및 비즈니스 가능성검토 -모델별 특성화, 차별화 계획 수립
4	사업추진 조직화	-시,군 단위 기획→광역화 협의로 사업추진 기획입안 -농어촌휴양관광 농촌창업 포럼구성 및 협의회 개최
5	사업기획단 구성	-광역단위 구조 및 기획단 구성 -외부 전문가 자문, 컨설팅 체계 구축
6	네트워크 체인협력체 글로벌 체인협력체 지원	-모델별 전국 네트워크 협의회 구축 -모델별 네트워크 구축 및 가입 -글로벌 체인협력체 가입 및 국제품질기준 준수
7	시범사업 사업신청 (광역→시·도)	-시범사업 예비 사업계획서 작성 -광역단위 협의 및 사업신청(도)
8	패키지 비즈니스 참여 및 경영체 확정	-거버넌스 설립 및 패키지 비즈니스 인프라 구축 -개별 경영체, 커뮤니티 등 참여조직화 및 역할분담
9	패키지 인프라 구축	-기획, 교류, 인프라구축 등 패키지 사업화 준비 -광역단위 상업운영 조직, 협의체계 등 인프라 -휴양관광 코스, 프로그램 등 패키지 사업화 인센티브 구축
10	마케팅 홍보(사업운영)	-모델 간 네트워크 홍보, 마케팅 체계 구축 -광역단위 모델 간 패키지 마케팅 홍보강화

4.4. 사업내용의 평가

- 비즈니스모델별로 시범사업의 결정을 위한 주요항목과 내용으로
- 사업을 적극 추진 할 수 있는 목표와 기준을 제시하여 현실성 증대를 위하여 아래와 같이 평가항목을 대내외적인 평가기준으로 활용.

평가항목	주요내용
지역적 배경 및 잠재력	-자원지도 및 자원발굴요소 -잠재력 및 시장성
공공정책 및 공적지원 가능성	-광역, 지자체 지역개발정책 -공공투자 의지
농촌 창업 인프라 구축	-농촌 창업 자원 정책 -창업전문인력 육성 지원정책
개발 프로세스 추진성	-아이템 개발내용 -모델 관련 비즈니스 추진 실적
인적 요소 및 육성 가능성	-전문인력 지원 및 육성전략 -인적 네트워크 육성 방안
시장 및 마케팅 성장성	-잠재시장 분석 및 발굴 방안 -마케팅 개척 방안
공공섹터의 관여 및 제휴성	-지자체 지원정책 및 방향 -광역 네트워크, 협력 방안
경쟁요소 및 극복 가능성	-주변 경쟁요소 발견 -경쟁극복 방안
비즈니스 제휴(네트워크) 독창성	-타 광역 사업과의 네트워크 방안 -지역 간의 협력 가능한 독창성
광역 패키지 사업성	-광역단위 타 모델과의 패키지 사업성 -모직의 독창성, 차별성
지역에 미치는 영향	-지역 농협, 농촌의 파급효과 -생산, 가공, 유통의 파급효과
사업추진 기대효과	-농촌 창업, 고용 효과 -지역개발, 소득 증대 효과

5. 지원체계 구축

5.1. 중앙·지방간 역할분담 체계 구축

<사업추진주체별 역할, 조직화 및 사업화>

주체 역할	중앙정부	시·도	시·군·구	경영체
역할	<ul style="list-style-type: none"> 지원정책의 총괄지원 및 평가 사업 매뉴얼 및 지침 배포 방향지시 및 업무조정 중장기 계획수립 	<ul style="list-style-type: none"> 농어촌휴양관광 포럼운영 광역단위 사업 구상 모델별 비즈니스 네트워크 구성 패키지사업화 추진체계 협력, 지원 	<ul style="list-style-type: none"> 농어촌휴양관광 포럼운영 광역사업성 검토 경영체 육성 휴양관광 TF팀 운영 사업성 검토 거버넌스 사업 추진 	<ul style="list-style-type: none"> 농촌어메니티 자원조사 비즈니스 모델 사업성 판단 사업 예비계획서 사업신청 교육 참여 등 역량 개발
조직화	<ul style="list-style-type: none"> 농어촌휴양관광 개발센터 설립 및 50% 운영비 지원 농어촌휴양관광 포럼 전국 조직화 지침 모델별 전국 네트워크 구성 및 역할조정 	<ul style="list-style-type: none"> 농어촌휴양관광 포럼구성 농어촌휴양관광 비즈니스 모델별 네트워크 육성 시도 단위 비즈니스사업화 조직화 지원 프로젝트오피서 회의 주재 	<ul style="list-style-type: none"> 농어촌휴양관광 포럼구성 비즈니스 모델별 네트워크 운영 광역단위 사업 거버넌스 구축 경영주체 육성 	<ul style="list-style-type: none"> 농어촌휴양관광 참여사업과 네트워크 구축 농어촌휴양관광 포럼 참여 동일 비즈니스 모델 수직적 네트워크 참여 이업종 간의 수평적 패키지 사업조직 참여
교육 및 자원화	<ul style="list-style-type: none"> 전국 농어촌 휴양관광 자원 지도 작성 지원별 사업화 방안연구 교육기관 선정 및 지원 	<ul style="list-style-type: none"> 시도 단위 농어촌휴양관광 자원지도 작성 단계별 사업육성 방향 수립 광역단위 패키지 사업구상 시군단위 사업팀 육성지도 	<ul style="list-style-type: none"> 광역단위 농어촌 휴양관광 자원지도 작성 및 보완 자원 발굴 지원 경영체 발굴 및 육성지원 세미나를 통한 사업내용 공개 경영체 교육 	<ul style="list-style-type: none"> 자원 발굴 및 창업검토, 지원 교육 참가 능력 개발 경영체별 역할 분담 아이디어 사업 발굴 및 지원신청
비즈니스 사업화	<ul style="list-style-type: none"> 패키지사업화 방안 홍보 및 사업화 매뉴얼 역할분담 조정 및 재정적 지원 모델별 전국 네트워크 조직화 및 운영 지원 	<ul style="list-style-type: none"> 매년도 사업성 검토 및 평가 우수 사업에 인센티브 제공 전통 음식 문화 비즈니스 글로벌 경영화 	<ul style="list-style-type: none"> 패키지 사업화 점검 및 피드백 네트워크 운영 및 역할 조정 홍보 등 비즈니스 활성화지원 글로벌브랜드로 표준화 및 고급화 	<ul style="list-style-type: none"> 비즈니스 경영 창업정신 함양 수익경영 및 지속사업 유지 동종 사업 간의 네트워크 가입 이종 사업 간의 패키지 제휴

5.1.1. 중앙정부 (농림수산식품부)

1) 정책 및 사업에 대한 통합적 지원과 조정

- 지원정책의 총괄 지원, 관리 및 평가
- 중장기 계획 수립 및 시행
- 농어촌휴양관광 패키지 사업에 대한 평가 및 사후 관리
- 중앙 정부의 면밀한 실태분석 및 평가를 토대로 사업단의 사업개선 및 환류(feed-back)
- 사업 추진성과를 심의 평가하여 계속 지원여부 결정 및 성공지역의 경우 인센티브 부여

2) 교육연계 지원

- 해당 지역의 특성에 적절한 교육기관과 교재 확보가 어려운 만큼 교육을 실시하기 위한 교육교재 개발 및 “센터” 및 “포럼”과 연계 지원

3) 모범 사례집 및 백서 출간

- 선도적인 사업을 추진하고 있는 패키지 사업단에 대한 벤치마킹 기회를 마련하고 향후 전국적인 확산 기반 마련
- 우수사례의 출발배경, 사업화 내용 및 프로그램, 지역리더 양성 및 활용방안 등의 내용을 담아 출간하여 지역관광 활성화에 기여
- 전반적인 농어촌휴양관광 패키지 사업내용에 대한 경과 및 주요 성과 등을 정리한 백서(white-paper) 작성 및 발간

4) 세미나, 지역설명회 개최

- 농어촌휴양관광 패키지사업에 대한 주민 및 지역의 인식제고 및 공감대 형성을 위한 세미나와 지역설명회 등을 개최하여 농어촌휴양관광 패키지 사업을 지역개발의 기점으로 전개

5.1.2. 지방자치단체

- “센터” 및 “포럼” 조직의 구성 및 협력
- 패키지 사업화를 위한 추진체계에 대한 지원과 협력 등

5.1.3. 농산어촌휴양관광 비즈니스 추진 지역의 테스크 포스 팀 구축

- 농산어촌휴양관광 비즈니스를 추진할 테스크 포스팀을 구성하되, 정부 기관, 기업섹터, 대학센터 등 대표자로 구성하여 광역자치단체 사업으로 추진.
- 테스크 포스팀에는 유능한 팀장이 필요하며, 전국에서 유력한 전문가를 교섭하여 임명하고, 효과적인 업무를 추진할 사무국을 운영.
- 세미나를 통한 명백한 사업내용을 공개하고, 전국, 광역, 지역에서의 각기 다른 층으로부터 지원자를 확보하여 자금제공 및 협력자를 개척하고, 새로운 아이디어 사업을 소개하여 토론하고 성과를 홍보.

5.2. 관련 예산 확보 및 제도 정비

5.2.1. 관련 예산 확보 및 효율적 집행

- 농산어촌 휴양관광의 종합적 성격을 띄는 사업인 만큼 향후 예상되는 정책군별 포괄 보조금 지원에서 있어서 농어촌지역의 “관광, 서비스 산업육성” 군에 해당하는 계정에 별도의 하위 계정을 신설하여 예산을 지원하는 방향 검토.
- 매년 평가를 실시하여 그 결과에 따라 지원 금액을 변동, 지원.

5.2.2. 관련 법률 및 제도의 정비

- 패키지 사업의 효율적 실행, 위상 정립 및 재원확보 등을 위하여, ‘농어촌정비법’ 및 ‘농림어업인삶의질향상및농산어촌지역개발촉진에 관한특별법’ 등을 개선하여 제도화하는 방안을 검토할 필요가 있음.

5.3. 시범사업의 실시

- 농어촌휴양관광 비즈니스를 추진할 시범사업을 사전 추진.
- 전국 단위의 여러 곳에서 성공가능성이 있는 사업을 선택하고, 전국 각지 및 해외의 사례를 벤치마킹하여 지역단체 또는 지역 거버넌스 (파트너십)사업으로 추진.

< 파일럿(시범) 사업의 내용>

사업항목	사업추진 내용
목적	농어촌 휴양관광 창업에 대한 새로운 아이디어를 실행, 발전시켜 경험을 축적하고 지역의 참여자들이 적극 협조하여 다양한 노력을 집중하여 커뮤니티 비즈니스 창업 및 자생력 향상을 목표로 함
프로젝트의 수	전국에 5~10개 지구에서 동시에 시행하도록 하되, 사업의 기본 수요를 충족하기 위해서는 최소 5개소는 필수
프로젝트 기간	예산에 맞추어 3~5년간에 걸쳐서 시행하고, 3년 후에는 타 지역에서 방문하여 성공요인 및 추진과제를 설명할 수 있도록 함
프로젝트 방식의 이용	파트너십을 통한 기존조직과 제휴하고 조직으로 개혁함
어프로치	지역 주민, 단체, 민간기업 등이 회합을 통하여 지역의 잠재 가능성을 발굴하고, 지역 전략을 작성하고, 포럼을 구성하여 인프라 스트럭처를 정비하여 연수 코스를 제공하고, 마케팅을 지원함
프로젝트 이사회 구성	지역 대표는 광역, 전국 차원에서 대표를 선발하여 이사회를 구성
활동자금	전국 섹터는 중앙정부에서 시범사업을 신청하여 선정되는 순서로 시행하고, 지역의 특성을 살릴 자금을 별도로 지역에서 준비 가능
프로젝트 전문가	각 시범사업은 전문가를 채용하며, 타 시범사업에서 1년간 연수를 의무화하며, 현장 경력을 중요시함

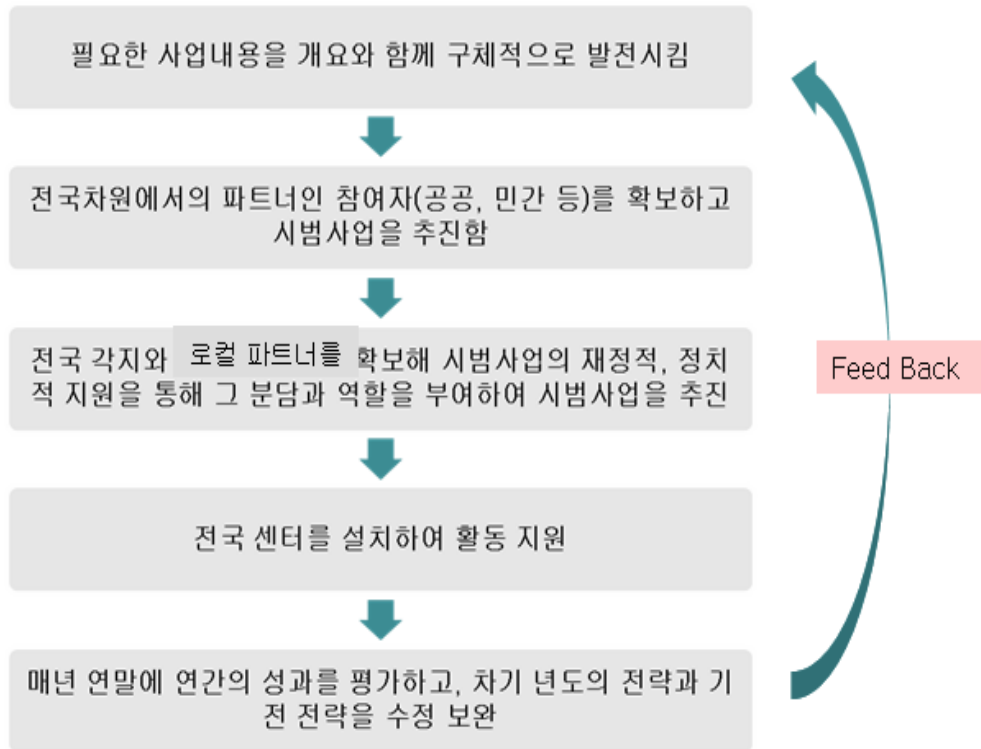

5.4. 시범사업 추진방안 예시

1) 사업 개념 설정

- 앞서 도출한 제1모델(웰빙테마 건강작물 경관 휴양관광형)을 대상으로 시범사업 추진방안을 예시하였음.
- 우선 사업개념으로 아래와 같이 광역권으로 건강테마 휴양관광을 사업화 단지로 육성하는 것을 목표로 함.
- 대상지역은 무주-진안-장수 지역의 공간별 광역형으로 설정함.

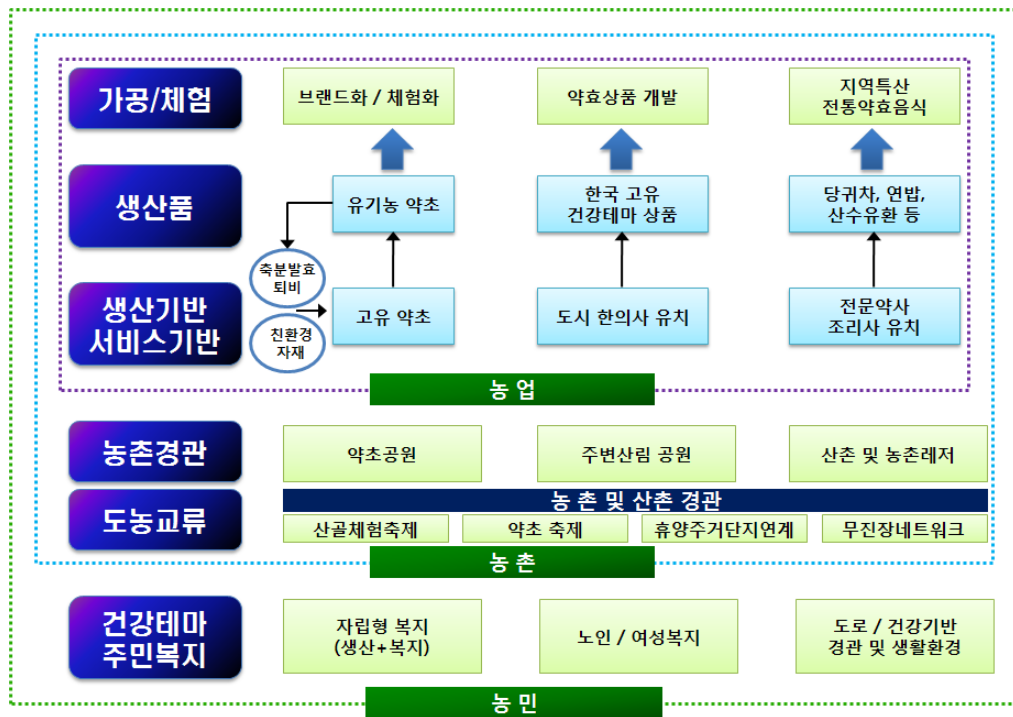

2) 사업화 프로세스

- 사업테마로서 마을별 특징적인 약초작물, 치유프로그램을 발굴하여 상품과 서비스로 차별화함.
- 사업화 프로세스로서는 ①약초품목별 사업성 파악, ②약초상품 마을별 상품개발, ③약초휴양마을 광역사업전개, ④네트워크 브랜드 패키지 사업화 확산단계로 설정함

IV. 농어촌휴양관광 패키지 사업화 추진방안

항목	내용
지역 특화 약초마을 발굴	<ul style="list-style-type: none"> • 품종별 사업적 성공과 새로운 시장기회를 연계할 수 있는 마을 발굴 • 1~2개의 새로운 약초 품목별 사업기회를 선택하고 평가 • 새로운 약초 품종에 대한 사업기회에 필요한 역량과 현재의 보유역량을 연계
새로운 약초 품종 및 추가	<ul style="list-style-type: none"> • 새로운 시장에 필요한 약초를 파악 하여 사업성 진단 • 현재 보유 품종과 의 잠재적인 새로운 가능성 품종 파악 • 새로운 역량과 기존 역량을 통합
마을별 약초 및 상품차별화 네트워크 비즈니스화	<ul style="list-style-type: none"> • 차별화된 상품과 체험 프로그램을 공동 마케팅, 홍보 네트워크 • 한의사, 약사, 음식 조리사 등과 연계한 도농 비즈니스 네트워크 (공동체) 구축
공동 브랜드 패키지 사업화 방안	<ul style="list-style-type: none"> • 유기농 약초 상품 공동 브랜드화 • 마을별 프로그램으로 네트워크, 포인트 가산 등 패키지 사업화 • 네트워크 커뮤니케이션 센터 등 지원사업 강화

패키지 사업화 단계별 프로세스



3) 조직 네트워크 및 구성



- 무주 - 진안 - 장수의 농어촌휴양관광사업자로 구성된 광역패키지 사업단을 실무주체로 하여, 광역 휴양관광포럼이 이를 지원하고, 중앙에서는 농어촌휴양관광개발센터에서 총괄 지원하는 형태로 조직을 구성함.
- 여기에서는 1모델이외에도 제 2모델인 레저테마음식문화형이나 제6모델인 산림레포츠테마 가공품 자연형을 선택하거나, 지역 내에서 소단위 거버넌스로서 동반 구성·추진할 수 있는 형태를 제안함.

4) 기대효과

- 전략북도가 지원하는 광역휴양관광 포럼에서 무진장 휴양관광 비즈니스 구체화.
- 광역체제로의 전환, 어메니티 자원의 광역비즈니스화로 무진장(무주, 진안, 장수)광역 패키지 사업단 설립.
- 제1모델(웰빙테마약초경관형), 제2모델(레저테마음식문화형), 제6모델(산림레포츠테마가공품자연형)의 사업을 패키지로 유치하여 사업의 시너지 효과를 기대.



결론 및 제언



V. 결론 및 제언

1. 농업, 농촌의 새로운 창업과 활성화를 위한 휴양관광 비즈니스화

- 도시민의 정신적 육체적 재충전과 우리농산물 국제경쟁력 향상 농어촌 관광활성화를 위한 농어촌휴양관광 비즈니스 모델을 기초로 모델별 네트워크 및 모델 간 광역단위 패키지사업을 추진함으로써 도농교류 촉진 및 농촌창업기회 증대로 지역경제 활성화를 도모할 수 있음.
- 농촌관광 및 농어촌휴양관광의 틈새시장을 대상으로 하는 건강농산물, 친환경농산물, 새로운 타입의 가공 식료품, 전통 건강테마음식, 틈새 시장 유통산업 등의 기업이 정신에 입각한 농촌창업(Rural Entrepreneurship)을 지원하고 농촌창업가를 육성할 필요가 있음.
- 농촌에서의 농촌창업이 지원되어 도시의 자본과 경영기술이 농촌에 유입되고 창업되고 육성될 수 있도록 도시 경영자의 귀농 정착과 비즈니스 창업을 위한 귀농정책으로 농촌창업 정신에 입각하여 지원정책을 일부 수정할 필요가 절실함.
- 농촌지역에서의 기존의 농가나 새로 전입되어 오는 가족의 창업가로서의 기술을 발전시키면 농촌재생은 가능하나, 영국의 경우에도 농촌지역에서의 새로운 비즈니스를 창업하는 경우 그 실패율이 20~40%라는 연구결과가 있는바, 창업을 지원하는 공공섹터(창업보육센터, 컨설팅 에이전시 등)의 창업 지원도 선행되어야 함.
- 약초, 건강작물의 생산 겸 경관단지를 조성하여 아름다운 농장을 도시민과 외국인에게 휴양관광지로 개발하여 친환경건강 농산물에 대한 관심과 국민건강복지향상의 장으로 활용, 농어촌의 임, 수, 농업 생산현장의 친자연적인 보전과 그 생산 활동을 건강, 휴식, 레저, 스포츠의 수단으로 보강하여 원예치료, 휴양림치유, 레포츠 피싱 등의 새로운 스포츠 휴양산업으로 육성하여 농어촌 창업의 기회를 증대함.
- 광역사업단지 중심으로 모델 간에 패키지사업을 추진하도록 하여 지역 간 기술 및 마케팅협력을 이루어 시너지 효과를 극대화하고 광역 농·특산물 가공·판매, 숙박·음식 제공 등 볼거리, 살거리, 쉴거리, 먹거리 등이 종합적으로 조화롭게 연계되도록 하여 광역경제 활성화를 추구함.

2. 농어촌휴양관광 글로벌 마케팅 시스템화

- 농촌관광의 개념을 국제화하기 위한 시설 및 서비스의 품질을 향상하여 아름답고 쾌적한 문화, 레저 공간으로 업그레이드가 필요하므로, 지역 또는 광역공간의 자원 및 산업 간에 융복합 내지 패키지 사업화로 새로운 상품을 창출하고, 건강, 보양, 치유 등을 위한 감성, 문화, 과학이 융합한 신비즈니스 모델로 고부가 가치 창출이 가능하고, 농어촌의 새로운 비즈니스 창업 및 고용효과가 기대됨.
- 그동안의 농촌관광의 마을 차원 육성 성과는 크다고 하겠으나, 글로벌 경영 및 국제화하기에는 역부족한 점이 있으므로, 휴양관광비즈니스는 모델개발 및 기획단계에서부터, 글로벌경영 차원에서 경영시스템, 하드웨어, 프로그램 등 전반에 걸쳐 발상전환 업그레이드가 필요함.
- 인재육성, 경영지원 시스템, 인적교류 및 협력 네트워크 시스템을 운영할 수 있는 비즈니스 모델별 전국단위 네트워크 본부를 설립하고 국제 컨설팅 시스템을 지원받을 수 있는 제도정립이 필요하며, 휴양관광비즈니스 모델은 글로벌 경영시스템이 되기 위해서는 중앙정부, 광역정부 등이 지원하고 참여하여 공설 경영체 즉 거버넌스 형태로 설립되고, 경영은 비즈니스 성격상 전문성이 요구되고 글로벌 마케팅 등을 적용한 민간전문경영이 이루어지는 공설민영방식 내지 민관파트너에 의한 거버넌스가 적당함.
- 프랑스 GITES, 유럽의 ECEAT 등 농촌휴양관광의 유명 브랜드처럼 이제 농어촌휴양관광은 글로벌브랜드로 육성되고 글로벌 경영시스템이 도입이 필요하며, 평창의 Happy Stay 등과 같은 지역이 지향하는 휴양관광의 아이덴티티에 건강테마, 레포츠테마의 가치를 향상시켜 상품화 그 지역의 생태, 자연, 어메니티를 결합한 독특한 휴양관광 상품을 발굴하고 글로벌 상품으로 브랜드화에 성공함.
- 모델별로 국제수준의 품질고급화, 국제기준에 적합한 운영 매뉴얼 보급과 차별화로 전국적, 세계적 네트워크를 결성하고 글로벌 네트워크에 가입하는 체인협력체를 적극 지원하여 휴양관광 비즈니스를 국제화 전략 추구가 필요함.

3. 농어촌휴양관광개발센터의 설립

- 농어촌휴양관광 사업의 효과적인 추진을 위한 주관기구로 육성 하고, 모델별 시범사업을 추진할 시기에 각 모델 예산의 10%를 출자하여 사업기본계획 수립, 실시설계 수립, 공사 감리 등을 추진토록 하는 독립기구로 육성함.
- 국내외 농어촌휴양관광 우수사례를 수집 분석하고 매뉴얼을 작성하여 지역 비즈니스에 이용하도록 하고, 프로젝트 오피서를 연수시켜 시범사업지구에서 운영할 인재를 양성하고, 고급 평가기관과 협력하여 프로젝트 오피서로 연수시키고, 지역 참여기관의 주주내비 코디네이터 및 능력을 습득하게 하여 현장경험으로 지속적인 연수내용을 개선하여 장래의 유망한 프로젝트 오피서로서 활동하게 하며, 프로젝트 오피서는 어드바이저 시스템을 확립하여 시범지구사업에서 추가로 연수기회를 제공하는 것으로서, EU의 LEADER사업에서 성공을 위한 방법으로 시범지구의 오피서들이 회합을 하여 최신정보를 교환하고 발전시키는 장소로 활용함.
- 전국적이고, 광역적인 기준으로 농어촌휴양관광의 마케팅 홍보를 실시하는 수단으로 신문, 라디오, 텔레비전을 이용하고, 홈페이지, 인쇄물을 이용하여 시범사업의 성과를 보급함.
- 전국적으로 농어촌 휴양관광의 예약센터 기능을 수행하고, 예약 시스템으로는 종래의 인터넷 예약과 기타 여러 방법을 모색함.
- 신문, 텔레비전 등 농어촌의 아름다움과 존재가치를 확인하고 축복하는 농어촌의 케이스 및 해당인물을 조명하여 교육적인 엔터테인먼트로 활용함.
- 시범지구의 활동상황을 홍보하고, 그 성과를 활용하여 새로운 사업 지구에 대한 지원과 농어촌 휴양관광 사업을 확대함.
- 해외 유사 단체와 협력하여 지속적인 사업이 되도록 하며, 농어촌휴양관광비즈니스를 추진하는 자생력을 향상시키기 위해 추진력이 양성되도록 함.
- 농어촌휴양관광개발센터 내에 농어촌휴양관광개발포럼실을 설치하고, 시도청에서 포럼을 운영 지원하여, 광역단위로 농어촌휴양관광 비즈니스개발 포럼을 개최하고, 개발포럼에서 비즈니스 아이디어의 발굴, 비즈니스 아이템의 구체화, 창업을 위한 인적 네트워크 구축함.

4. 농어촌휴양관광비즈니스 시범사업 추진

- 다양한 주체들이 산발적으로 추진되고 있는 농어촌휴양관광 관련 사업을 보다 종합적이고 체계적인 틀 안에서 추진할 수 있도록 하며, 비즈니스 모델별로 사업화를 추진하기 위한 지원제도 등을 선정함으로써 정책적 기반을 마련하고자 함.
- 농어촌의 자연적·사회적 자원을 활용하고, 시범사업을 통한 농어촌휴양관광의 기회를 제공함으로써 증가하는 농어촌휴양관광 수요를 충족하고, 체험형, 학습형, 치유형, 휴양형으로 사업형태를 체계화하여 농어촌관광수요를 충족시키고, 궁극적으로는 공급자인 농어촌지역의 소득증대 및 농어촌경제 활성화를 도모함.
- 기존의 농어촌 관광개발 사업 및 기타 휴양관련 정책과의 연관성을 고려하여 중장기적으로 휴양관광사업의 종합적 발전을 도모하고, 권역별·유형별 특성을 고려하여 농어촌휴양관광사업을 개발함으로써 본 사업 실시에서는 다양한 국민적 수요를 충족시키도록 해야 함.
- 농어촌의 문화, 생태, 자연, 휴양기능 위주로 특화함으로써 공간효율성을 극대화하되, 특히 농어가소득과의 연계성을 강화하도록 하고, 실현가능한 휴양관광 프로그램의 개발을 지원하고 운영체제를 효율화 함.
- 휴양관광 활성화를 위한 단일화 된 법체계를 마련하고, 효율적 지원제도를 확립함으로써 중장기적 발전기반을 구축함.
- 대국민 및 대외국인 홍보를 강화하고, 특히 농어촌의 휴양, 레포츠 등 관련 단체, 동호회 등을 활용하여 건전한 휴양 문화의 정착을 유도함.

참고문헌

- 강신겸(2007). 새로운 농촌 활성화 전략, 농촌관광. 대왕사.
- 강원대학교(2007). 강원 한방산업 기초조사연구. 흥천나노한방바이 오신산업육성사업단.
- 강원대학교(2007). 농촌관광을 이용한 지역농업클러스터사업 연구. 화천군청.
- 농촌개발원(2008). 농촌마을종합개발 모델개발 연구. 농림수산식품부.
- 야마모토 마사유키(2006). 도시와 농촌이 공생하는 마을 만들기. 한올아카데미.
- 일본 농림수산정책연구소(2002). 농촌지역에서의 비즈니스 창업 - 유럽의 현황과 사례. 일본 농림수산정책연구소.
- 지역아카데미(2008). 진안군 네트워크형 농촌관광 활성화방안 연구. 진안군청.
- 호소우치 노부타카(2007). 지역사회를 건강하게 만드는 커뮤니티 비즈니스. 도서출판 아르케.
- 青木辰司 (2004). グリーンツーリズム実践の社会学. 丸善株式会社.
- 青木辰司 (2006). 持続可能なグリーンツーリズム. 丸善株式会社.
- 石田正昭 (2008). 農村版コミュニティビジネスのすすめ. 家の光協会.
- 二木季男 (2008). 地産地消と地域再生. 家の光協会.

<별첨자료>

VILLAGE AND SMALL TOWN RURAL TOURISM DEVELOPMENT

FORUMS What can they do? 50Steps to Consider.

: 마을의 농촌관광개발포럼 운영과 50가지 농촌휴양관광 비즈니스 네트워크 패키지 성공전략

<영국 농촌관광 전문가 Bernard Lane 작성>

1. Bring together business people, administrators, potential business people and other interested parties in the area to discuss issues and find ways forward.
사업가들이 모임을 갖고, 행정, 미래 잠재사업가 및 이해당사자들이 농촌관광개발포럼을 구성하여 현안을 토론했다. 비즈니스 방향을 정함
2. Examine what other communities have achieved in tourism development, note which things went wrong, and why, and which were successful, and why. Make a visit to another community with experience of tourism and discuss with them.
다른 지역 공동체를 벤치마킹, 그 지역의 농촌개발 비즈니스의 성공요인 및 실패 요인 분석 및 실패 및 성공경험을 청취하기 위한 다른 공동체 견학
3. Organise local discussions, seminars and other working groups, invite outside "experts", and use these occasions to generate interest, ideas and new forum members.
외부 "전문가"를 초청하여 토론 및 세미나를 개최하여 마을에 대한 이해, 아이디어 발굴, 포럼의 새로운 회원 유치 등을 위한 기회로 활용
4. Begin to understand the regional, national and international tourism markets, and discuss their Strengths, Weaknesses, Opportunities and Threats for tourism in the locality.
지역의 농촌관광에 대한 장점, 약점, 기회, 위기 등 SWOT분석을 통하여, 지역, 국내 및 국제적 농촌관광 시장을 이해하고 토론함
5. Draw up both a long term and an annual strategy to build on strengths, eliminate weaknesses and threats, and seize opportunities. These strategies should follow the concept of long term sustainability, conserving tourism's environmental and

cultural assets, and using tourism where possible as a tool for the overall improvement of the social-economic life of the area.

장점을 보강하고 약점 및 위협 요인을 제거하고, 기회를 포착하기 위한 장기적 및 연간 목표전략을 수립하고, 농촌관광 환경 및 문화적 자산을 보호하고 농촌관광을 통한 지역의 경제를 개선하도록 함

6. Decide upon a marketing campaign for use outside the area, and, a linked campaign to persuade those who do visit the area to stay longer. This could include researching, writing, funding, printing, launching and distributing a local brochure.

지역 이외에 마케팅 홍보를 통하여 방문객들이 더 장기간 머물도록 하고, 홍보물은 연구, 기술, 금융, 인쇄, 기안하여 브로슈어를 발송하는 것임

7. Either join an existing web site, or set up a web site on the local area. Look at other area's sites to find suitable styles to work from.

기존의 홈페이지에 가입하거나, 새로운 홈페이지를 개설하고, 타 지역의 홈페이지를 참조하여 적절한 양식을 개발함

8. Having set up a site, arrange links to *and* from other regional or local sites with things in common.

홈페이지를 개설하되 지역의 홈페이지와 상호 프로그램 교환 링크를 함

9. Set-up an ongoing group to continue the work on a long-term basis when the opportunity seems ripe.

기회가 성숙될 경우 농촌관광 비즈니스 토론 그룹이 장기적이고 지속적인 모임으로 정착하도록 함

10. Act as a lobbying group to get "the authorities" to do things. Ensure the group has active relationships with Councillors, the Member of Parliament and the Member of the European Parliament.

정부당국자들이 실행을 할 수 있도록, 비즈니스 그룹이 EU의회나, 영국의회 등과 인간 관계를 갖고 있음을 보여주고 신뢰를 구축함이 필요.

11. Discuss with your District Tourism Officer the need for a District wide Tourism Management Strategy encompassing infrastructure improvements, marketing, conservation, and planning guidelines.
지역의 농촌관광 관계 공무원과 협의하여 지역 농촌관광 기반환경의 개선, 농촌관광 경영전략, 마케팅, 자연보호 등의 지침에 부합하도록 함

12. Invite organizations such as the Regional Tourist Board, Countryside Agency, Agricultural organizations, public transport authorities and others to talk to the group to find what they have to offer to the group – and the group to offer to them.
비즈니스를 실행하기 위하여 지역관광협의회, 지역관광에이전시, 농업조직, 공공운수당국 등이 비즈니스 포럼에 제안할 수 있는 일과 포럼이 당국에 제안 할 수 있는 것을 제시함

13. Learn how to handle and use the press and other media. Appoint from amongst the group, a press officer.
언론인, 기타 홍보 관련 Media와 관계를 유지하고, 포럼 회원 중에 언론 홍보를 전담할 멤버를 선발하여 전문적으로 활동하게 함

14. Develop, waymark, publicize and maintain circular walks of various lengths in such a way that visitors are encouraged to use local services or transport facilities at the beginning or end of their walks – or en route.
산책로를 여러 가지 코스를 개발하여 방문객들이 지역의 관광명소를 방문하기 위한 도착지, 종착지, 루트 등을 상세히 기록하고 산책로 명칭과 산책로 표지판을 개발함

15. Develop cycle routes on the lines discussed above, and encourage the development of cycle hire facilities, usually as an additional part of an existing business.
자전거도로를 개발하여 방문객의 도착지, 종착지 등에 자전거도로 표지판을 설치하고, 자전거 대여 및 시설운영 등 자전거 하이킹 비즈니스를 개발함

16. Join in discussions with public transport operators and planners to encourage the development of a traffic planning system which will protect communities and habitats, encourage walking and cycling, the use of local businesses – and be attractive to visitors. Car parking provision – and a car and coach parking policy – will be an important part of any system.

교통 및 주차 당국자와 협의하여 마을이나 주민들이 교통체계를 수립할 때, 주차를 편리하게 하고 관광객들이 산책이나, 자전거를 활용하여 지역 경제 및 관광 발전에 기여하도록 함

17. Encourage the production and marketing of local food products.

지방 전통 음식을 생산하고 마케팅 독려를 함

18. Encourage the production and marketing of local crafts products.

지방 전통 공예품을 생산하고 마케팅 독려를 함

19. Encourage local accommodation providers and restaurants to serve local food products, and to make it clear when they are serving them.

지역의 민박, 식당 등 업소에서 지역의 농산물 및 음식을 사용하도록 지산지소 운동을 확실하게 실천하는 계획을 독려할 필요가 있음

20. Encourage local businesses and events generally to showcase local crafts etc.

지역 비즈니스 행사 및 축제를 개최하여 지방특산물 판매 등이 잘 되도록 함

21. Set up weekend breaks, offering accommodation, meals, and activities in a package.

주말 및 휴일 특별 할인 가격 제시 및 숙박, 음식 및 행사를 패키지 상품으로 개발 비즈니스 활성화를 기함

22. If possible, join rural communities in other places in marketing these weekend breaks in order to save expense and increase effectiveness.

주말 및 휴일 패키지 상품을 개발하고, 타지방 공동체와 네트워크 하여 비용절감 및 시너지 효과를 고양함

23. Consider developing Tourist Information outlets of various types and sizes – site these, when possible, in shops, pubs, stations or other businesses which need additional activity to help them survive. Using others' premises will also save you money.

다양한 농촌관광 정보 책자 및 소개서를 개발하여 역, 공공장소, 상점, 타 관광업소 등에 배포하여 추가 비즈니스를 유도하고, 네트워크 상호협력 경영체들이 상호하여 그 이익을 나누어 공존하도록 함

24. Persuade existing museums and galleries to modernize their displays to involve and animate visitors of all ages: where necessary consider new heritage centers.
기존 박물관 및 전시관에 모든 연령층이 이용하도록 전시방법 등을 현대화 하도록 설득하여 지역의 문화유산센터로 다시 태어나도록 함

25. Make contact with local historians and/or your local history society. Use their knowledge to inform your members about the history of the area, and capitalize on the interest in heritage by providing simple, accurate and interesting and relevant historical information for visitors. See points 26, 27 and 28 below.
지방 역사 전문가를 접촉하고 및 유적지 관련자들의 지식과 노하우를 회원들이 잘 숙지하여 활용하고, 방문객에게 정확하면서 단순한 정보를 제공토록 노력함

26. Learn the techniques of the eco-museum concept: begin to valorise the many small assets of the area: set up, for example, nature trails, craft trails, church trails, tomb trails, architectural trails, farm trails, geological / mineral trails, industrial archaeology trails. Integrate into any printed material on these trails, information on food, accommodation and retail opportunities. Draw up an area interpretation strategy using themes and story lines.
생태박물관 개념을 이해하여 지역의 많은 자연 자산 즉 자연관광코스, 공예관광코스, 교회관광코스, 묘지관광코스, 농장관광코스, 지형 및 광업관광 코스, 산업연수 관찰을 활용하는 비즈니스 개발을 시도함. 이러한 코스에 홍보 안내책자를 비치하여 음식, 숙박, 소매상품 정보를 제공하고 테마 및 이야기 거리를 제공

27. Set up a guide-training programme. Offer evening and / or afternoon guided walks.
안내-훈련 프로그램을 설정하고 저녁 및 오후 산책 프로그램을 제시

28. Encourage older residents to act as guides: tape the recollections of some older residents to use in local information centers, museums etc.
지역의 노인들에게 박물관, 지방 관광정보센터 및 박물관에 배치하여 문화해설사로 활용함.

29. Encourage shopkeepers to come together to discuss how best they could improve their efficiency and effectiveness at selling to both the local and the visitor market. Use the Main Street USA web site to get ideas:
점포 종사자들이 효율적으로 지방상품을 판매하도록 하고 인터넷 사이트에서 아이디어를 이용하여 판매를 효율적으로 운영하도록 최선을 다함
30. Encourage new entrants to the accommodation sector by offering introductory training afternoons: encourage existing accommodation owners to improve their operations by attending further training, or quality circle discussions.
숙박 종사자의 훈련, 고품질 서비스 제공하도록 연수 기회 증대하도록 격려하고, 경영자들이 정기적인 회합을 통하여 좀 더 나은 서비스와 품질이 개선되도록 함
31. Encourage farmers, foresters and naturalists to discuss how they could benefit from tourism: invite successful operators from other regions to talk about their experiences.
농가, 산림경영자, 자연 운동가 등이 지역 관광 사업으로부터 각자의 이익 창출방안을 토론하고 타지방 성공가들을 초청하여 그 성공 비결과 경험을 활용
32. Encourage at least one open farm in your area as a visitor attraction.
농가를 고객의 구미에 맞도록 하여 공개농장을 운영하여 시범을 보임
33. Involve local schools and colleges in visitor surveys, translation work and career discussions. Try to form a permanent link with the staff involved.
지역의 학교, 대학교를 방문객 조사, 통역, 일자리 창조 등에 관련을 맺고 협력하게 하고 협의한다. 그러한 관련 당사자들과 영구한 상호협력체로 생성한다.
34. Translate some information into German, French, Japanese or other relevant languages, and make it available for businesses or guests in the area.
Multi-lingual Compliments Slips with key responses in up to 3 languages would be a start.
지역의 자원이나 자료를 독일어, 일본어, 프랑스어 등 잠재 외국 고객들을 위한 외국어 브로슈어를 제작하고, 비즈니스에 도움이 되도록 한다. 처음에는 다국어 홍보물을 제작하여 시작한다.
35. Involve the church, by devising church and tomb trails, using church buildings for events, and by offering a "welcome ministry" in churches in popular places.

교회를 관련하게 하여 교회묘지 관광코스를 만들고, 교회 건물을 이용하여 행사를 하고, 인기장소로서 "환영장고"로 활용한다.

36. Work with local pubs to set up a pub trail, try special brews, events etc.
Encourage restaurants to offer the local beer as a feature of their menu.
지역의 주점을 활용 주점관광코스를 개설하고, 특별한 맥주를 만들어 특산물 및 축제를 개최하고, 지역의 식당들이 지역맥주를 특별한 메뉴로 판매토록 한다.
37. Explore the possibility of hosting regular farmers markets
지역의 농산물을 집결하여 정기적인 농부시장(파머스 마켓)을 개설한다.
38. Set up local festivals and cultural events. Use these to generate shoulder season trade, publicity and additional facilities for local people.
지역의 축제나 문화행사를 개최하고, 지역의 물산의 교역을 촉진하고 지역민들이 동참하게 하여 새로운 시설들을 개설하도록 유도함
39. Develop the area's image by devising promotional material, postcards, carrier bags, unified letterheads etc.
지역의 이미지를 만들어 홍보물, 엽서, 봉투, 편지지 등에 로고로 사용
40. Consider the idea of a local area brand for accommodation, food products etc.
지역의 숙소나, 식당 등에 지역 브랜드 아이디어를 사용하게 함
41. Hold a competition for new postcards to boost local thinking about the area and to increase pride of place.
항상 새로운 엽서를 만들도록 경쟁을 유도하여 지역의 자존심을 살리게 하고 지역을 생각하게 함
42. Encourage press visits to obtain press coverage outside the area.
신문기자나 언론인들이 지역을 방문하게 하여 항상 새로운 기사거리를 만들어 실리도록 함

43. Ensure that detailed, clear and attractive local area material is available at every bedside – the so called "bed side browser" – to enthuse visitors to stay longer and return.
 고객의 침대머리에 상세하고, 분명한 지역홍보물을 비치하여 지역의 명물을 익히게 하고, 소위 "침대머리 홍보"를 이용하여 좀 더 머물게 하고, 좀 더 자주 찾아오게 함
44. Set up databases of past visitors and set up direct marketing procedures. Send a Christmas or New Year Card to people on the list with a note hoping to see them again in the New Year, and telling them about something new or special they ought to try. If you have nothing new – tell how wonderful it is in a fast changing world that your place is unchanged and has great traditional values.
 단골 고객에 대한 데이터베이스를 구축하여 농산물 직거래 마케팅을 하도록 노력하고, 신년이나 크리스마스 카드를 보내고, 새로운 상품이나 프로그램을 소개하여 다시 찾아오도록 하게 함. 만약 새로운 것이 없다면, 변하지 않는 지역의 중요성과 전통적인 가치가 있는 곳으로 홍보하여 그 가치를 알게 함
45. Encourage visits by the area's Member of Parliament to ensure political support.
 지역출신 국회의원들이 관심을 갖게 하여 방문객을 많이 방문하도록 함
46. Organize study trips for forum members to other areas, or even abroad.
 타 지역이나, 외국의 포럼회원들이 지역을 방문하게 조직함
47. Discuss possibilities for working with tour operators who might bring additional business. Understand how tour operators work, and choose operators suitable for and sympathetic to the area.
 관광당국과 협력하여 항상 새로운 비즈니스를 추가로 만들도록 노력하고, 그들이 어떠한 과정으로 새로운 일자리나 사업거리를 창조하는 이해하여 지역의 특색에 맞는 일자리나 직업이 생기도록 함
48. Use both bedside information (see point 43) and the database to advertise the potential of the area as a base for incoming businesses of all kinds – not just tourism.
 침대머리홍보나 고객 정보를 유지하여 여러 가지의 새로운 비즈니스 거리를 만들어 단순한 관광거리가 아닌 소득원으로 활용되도록 함

49. Audit facilities for people with disabilities of various kinds – access, sight, and hearing –and seek to both improve and publicise those facilities.
장애인들에 대한 이용시설을 구비하고, 그 출입, 전망, 듣기 등이 자유로울 수 있는 시설을 구비하고 있음을 홍보함
50. Remember that in most areas there are limits to growth, and that too much tourism development could both make the area unattractive in the long term, and distort the economy of the area.
성장에는 한계가 있으며, 지나친 관광개발은 오히려 매력을 감소하고, 지역경제에 장애가 될 수 있음을 명심하고 그 지역의 매력유지에 노력함